

**МЕЖДУНАРОДНЫЙ ЦЕНТР НАУЧНОГО СОТРУДНИЧЕСТВА
«НАУКА И ПРОСВЕЩЕНИЕ»**



НАУЧНАЯ ДИСКУССИЯ СОВРЕМЕННОЙ МОЛОДЁЖИ:

АКТУАЛЬНЫЕ ВОПРОСЫ, ДОСТИЖЕНИЯ И ИННОВАЦИИ

**СБОРНИК СТАТЕЙ V МЕЖДУНАРОДНОЙ НАУЧНО-ПРАКТИЧЕСКОЙ КОНФЕРЕНЦИИ,
СОСТОЯВШЕЙСЯ 17 ОКТЯБРЯ 2018 Г. В Г. ПЕНЗА**

**ПЕНЗА
МЦНС «НАУКА И ПРОСВЕЩЕНИЕ»
2018**

УДК 001.1
ББК 60
НЗ4

Ответственный редактор:
Гуляев Герман Юрьевич, кандидат экономических наук

НЗ4

НАУЧНАЯ ДИСКУССИЯ СОВРЕМЕННОЙ МОЛОДЁЖИ: АКТУАЛЬНЫЕ ВОПРОСЫ, ДОСТИЖЕНИЯ И ИННОВАЦИИ: сборник статей V Международной научно-практической конференции. – Пенза: МЦНС «Наука и Просвещение». – 2018. – 248 с.

ISBN 978-5-907135-11-6

Настоящий сборник составлен по материалам V Международной научно-практической конференции **«НАУЧНАЯ ДИСКУССИЯ СОВРЕМЕННОЙ МОЛОДЁЖИ: АКТУАЛЬНЫЕ ВОПРОСЫ, ДОСТИЖЕНИЯ И ИННОВАЦИИ»**, состоявшейся 17 октября 2018 г. в г. Пенза. В сборнике научных трудов рассматриваются современные проблемы науки и практики применения результатов научных исследований.

Сборник предназначен для научных работников, преподавателей, аспирантов, магистрантов, студентов с целью использования в научной работе и учебной деятельности.

Ответственность за аутентичность и точность цитат, имен, названий и иных сведений, а также за соблюдение законодательства об интеллектуальной собственности несут авторы публикуемых материалов.

Полные тексты статей в открытом доступе размещены в Научной электронной библиотеке **Elibrary.ru** в соответствии с Договором №1096-04/2016К от 26.04.2016 г.

УДК 001.1
ББК 60

© МЦНС «Наука и Просвещение» (ИП Гуляев Г.Ю.), 2018
© Коллектив авторов, 2018

ISBN 978-5-907135-11-6

СОДЕРЖАНИЕ

ХИМИЧЕСКИЕ НАУКИ	11
ИЗУЧЕНИЕ ПЕРЕРАБОТКИ ПРОМЫШЛЕННЫХ ВЫБРОСОВ ОКИСЛОВ АЗОТА ХУДОЙБЕРДИЕВ ФАЗЛИДИН ИСРОИЛОВИЧ, МАЖИДОВ ХАЁТЖОН БАХТИЁР УГЛИ, БОЛТАЕВ ШАХБОЗ АКБАРВИЧ, КУЛАТОВА ГУЛЖАНАТ КУАНДИКОВНА.....	12
ТЕХНИЧЕСКИЕ НАУКИ	15
СВЕРХТЯЖЕЛЫЙ НОСИТЕЛЬ ДЛЯ ДОСТАВКИ СПУТНИКОВ И МОДУЛЕЙ КОСМИЧЕСКИХ СТАНЦИЙ НА ОРБИТУ ВЕНЕРЫ ЯЦЕНКО МИХАИЛ ЮРЬЕВИЧ, ГОРЕЛОВ ЕГОР МАКСИМОВИЧ.....	16
К ВОПРОСУ ПРИМЕНЕНИЯ IP-АТС МЯСИН НИКОЛАЙ ИГОРЕВИЧ, КИРИЛЕНКО ЕВГЕНИЙ ВАЛЕРЬЕВИЧ, МЕЛИК-ШАХНАЗАРОВ ВАЛЕРИЙ АЛЕКСАНДРОВИЧ	20
АРХИТЕКТУРНО-КОНСТРУКТИВНЫЕ ОСОБЕННОСТИ ТРОИЦКОГО МОСТА В САНКТ-ПЕТЕРБУРГЕ СУДОПЛАТОВА СВЕТЛАНА ИГОРЕВНА	24
АНАЛИЗ РАЗВИТИЯ БОЛЬШЕПРОЛЕТНЫХ СВЕТОПРОЗРАЧНЫХ КОНСТРУКЦИЙ АГЕЕВА ЕЛЕНА ЮРЬЕВНА, САВЕЛЬЕВА АНАСТАСИЯ АНДРЕЕВНА, ШКЛЯЕВА ЛАРИСА АЛЕКСАНДРОВНА	27
УДЕЛЬНЫЕ ПОКАЗАТЕЛИ МАГИСТРАЛЬНЫХ НАСОСОВ ПРИ НЕПОЛНОЙ ЗАГРУЗКИ НЕФТЕПРОВОДА НАХЛЕСТКИН АЛЕКСАНДР АЛЕКСАНДРОВИЧ, АРХИРЕЕВ АНТОН GERMANOVICH, БУСЛАЕВ СЕРГЕЙ ВАЛЕРЬЕВИЧ.....	31
ЭНЕРГОСБЕРЕЖЕНИЕ ПРИ ПРОИЗВОДСТВЕ СТРОИТЕЛЬНОЙ КЕРАМИКИ, СОДЕРЖАЩЕЙ ДИОПСИД САФОНОВА ТАТЬЯНА ВАЛЕРЬЕВНА, КУБАШОВ ДАНИИЛ РАМИЛЬЕВИЧ	34
ПРОБЛЕМЫ ЭНЕРГОСБЕРЕЖЕНИЯ В ЖИЛИЩНОМ СТРОИТЕЛЬСТВЕ АГЕЕВА ЕЛЕНА ЮРЬЕВНА, МАКСИМОВ АРТЁМ АЛЕКСАНДРОВИЧ, ПОСТНОВА КСЕНИЯ ВЯЧЕСЛАВОВНА	37
РАЗРАБОТКА ПОДСИСТЕМЫ ДЛЯ УПРАВЛЕНИЯ ЗАЯВКАМИ КЛИЕНТОВ МАНЧЕНКО ДЕНИС ВЛАДИМИРОВИЧ.....	40
АСПЕКТЫ ОБЩЕНИЯ ПОЛЬЗОВАТЕЛЕЙ ИНТЕРНЕТ МИНЕЕВ СЕРГЕЙ СЕРГЕЕВИЧ, ГУЛЯН ИНЕССА ВАЛЕРЬЕВНА	43
СОВЕРШЕНСТВОВАНИЕ ТЕХНОЛОГИЧЕСКИХ ПРОЦЕССОВ ПЕРЕВОЗКИ РУДЫ С ЦЕЛЬЮ ЗАЩИТЫ ОКРУЖАЮЩИЕ СРЕДЫ НОРМУРОДОВ АКБАРЖОН АНВАРОВИЧ, ГАФФУРОВ АКБАР РАСУЛ УГЛИ, ЮЛДОШЕВ ОЗОДЖОН ЭРКИН УГЛИ	46

АНАЛИТИЧЕСКИЕ МЕТОДЫ ОПРЕДЕЛЕНИЯ РЕНИЯ БЕКНАЗАРОВ ЖАСУР ХОЛМАМАТОВИЧ, ПАРМОНОВ САРВАР ТОШПУЛАТОВИЧ	49
СЕЛЬСКОХОЗЯЙСТВЕННЫЕ НАУКИ	52
АНАЛИЗ КАДАСТРОВОЙ ОЦЕНКИ ЗЕМЕЛЬ ВЛАДИМИРСКОЙ ОБЛАСТИ РАГИМОВ АЛЕКСАНДР ОЛЕГОВИЧ, АЛЕКСЕЕВ ИЛЬЯ ИГОРЕВИЧ, КАРПОВ ДАНИЛА НИКИТИЧ, МОЛЬКОВ АЛЕКСАНДР АЛЕКСАНДРОВИЧ	53
РОЛЬ РЕЛЬЕФА КАК ФАКТОРА ДИФФЕРЕНЦИАЦИИ ПОЧВЕННОГО ПЛОДОРОДИЯ ХОЗЯЙСТВ СЕЛИВАНОВСКОГО РАЙОНА ВЛАДИМИРСКОЙ ОБЛАСТИ ВОРОНОВ МИХАИЛ АЛЕКСАНДРОВИЧ, КАРПОВ ДАНИЛА НИКИТИЧ, АЛЕКСЕЕВ ИЛЬЯ ИГОРЕВИЧ, РАГИМОВ АЛЕКСАНДР ОЛЕГОВИЧ.....	56
АНАЛИЗ ТЕОРИИ ПРОИСХОЖДЕНИЯ И СВОЙСТВ СЕРЫХ ЛЕСНЫХ ПОЧВ ВЛАДИМИРСКОЙ ОБЛАСТИ ВОРОНОВ МИХАИЛ АЛЕКСАНДРОВИЧ, МОЛЬКОВ АЛЕКСАНДР АЛЕКСАНДРОВИЧ, АЛЕКСЕЕВ ИЛЬЯ ИГОРЕВИЧ, РАГИМОВ АЛЕКСАНДР ОЛЕГОВИЧ.....	60
РАЗРАБОТКА БЛЮД РАЦИОНАЛЬНОГО ПИТАНИЯ НА ОСНОВЕ РАСТИТЕЛЬНОГО СЫРЬЯ КРОХАЛЕВ ВИКТОР АНАТОЛЬЕВИЧ, КОНДРАШОВ АНДРЕЙ АНДРЕЕВИЧ.....	64
РОЛЬ И ЗНАЧЕНИЕ НАЛОГОВОЙ НАГРУЗКИ ДЛЯ СЕЛЬСКОХОЗЯЙСТВЕННЫХ ОРГАНИЗАЦИЙ РОССИЙСКОЙ ФЕДЕРАЦИИ ТАТЬЯНА ВЯЧЕСЛАВОВНА ВЕРЕЙКИНА	68
ВОЗРОЖДЕНИЕ ПЛОДОРОДИЯ ДЕГРАДИРОВАННЫХ ЗЕМЕЛЬ НИЖНЕГО ПОВОЛЖЬЯ МЕЖЕВОВА АЛИНА СЕРГЕЕВНА, ЗИППУНИКОВА ЕЛЕНА ВАСИЛЬЕВНА.....	72
ВАНТОВЫЕ СИСТЕМЫ. КОНСТРУКТИВНЫЕ ОСОБЕННОСТИ СТАДИОНА «ВОЛГОГРАД АРЕНА» АГЕЕВА ЕЛЕНА ЮРЬЕВНА, СЛЕПЦОВ АНДРЕЙ СЕРГЕЕВИЧ	76
ЭКОНОМИЧЕСКИЕ НАУКИ	80
ПЕРСПЕКТИВЫ РЕКЛАМЫ И МАРКЕТИНГОВЫХ КОММУНИКАЦИЙ КЕНЕСБЕКОВА КАРИНА БОЛАТКЫЗЫ, КОСЫМБЕТОВА ДАНА СЕРИКОВНА.....	81
АНАЛИЗ СТРУКТУРЫ КАПИТАЛА И ФИНАНСОВОЙ УСТОЙЧИВОСТИ КОМПАНИИ ГЕИЕВА ЛАРИСА АРБИЕВНА, ЭЛЖУРКАЕВА СЕДА ВАХАЕВНА	85
ДОСТИЖЕНИЯ И ИННОВАЦИИ В ТУРИЗМЕ ПОДСУХИНА ОЛЬГА ВЛАДИМИРОВНА, САДВАКАСОВА ДИАНА КАЙРАТОВНА, НЫГМЕТ ЖАНАР ТАЛГАТКЫЗЫ.....	90
АНАЛИЗ КОЭФФИЦИЕНТА АБСОЛЮТНОЙ ЛИКВИДНОСТИ (K1) МАРКОВА ГАЛИНА ИВАНОВНА, МОНГУШ АЙЛАНА АЛДЫН-ДОРЖУЕВНА, САЛЧАК АЯНА АЛЕКСАНДРОВНА.....	93
ВЛИЯНИЕ ИНФЛЯЦИИ НА ПОКУПАТЕЛЬНУЮ СПОСОБНОСТЬ ЛУЗГИНА Ю.В., ЧЕКМАЧЁВА Е.А., ФРОЛОВА Д.Е.	97

ОСОБЕННОСТИ МАРКЕТИНГА В ТУРИСТСКИХ ОРГАНИЗАЦИЯХ РЕСПУБЛИКИ КАЗАХСТАН БЕЛЯКОВА СОФИЯ АЛЕКСАНДРОВНА, КАРЖАУБАЕВА МАДИНА ТЛЕУГАЗЫЕВНА	101
ОСНОВНЫЕ АСПЕКТЫ НАЛОГОВОГО КОНТРОЛЯ ПО НАЛОГУ НА ДОБАВЛЕННУЮ СТОИМОСТЬ В ЦЕЛЯХ ПОВЫШЕНИЯ ЕГО СОБИРАЕМОСТИ В БЮДЖЕТ СОЛЯРИК МАРИНА АНАТОЛЬЕВНА, БАРХАТОВА НАТАЛЬЯ НИКОЛАЕВНА, РЫБАКОВ ОЛЕГ ЕВГЕНЬЕВИЧ.....	105
ЭКОНОМИЧЕСКАЯ СУЩНОСТЬ ДОХОДОВ И РАСХОДОВ, ИХ КЛАССИФИКАЦИЯ И ПОРЯДОК ПРИЗНАНИЯ В БУХГАЛТЕРСКОМ УЧЕТЕ ПУЧКОВА ЕЛЕНА МИХАЙЛОВНА, ЦЕМА ЯНА ЛЕОНИДОВНА, ЦЕМА ИГОРЬ ЛЕОНИДОВИЧ	110
ИННОВАЦИОННЫЕ ТЕХНОЛОГИИ КАК ФАКТОР ФОРМИРОВАНИЯ ОРГАНИЗАЦИОННО- ЭКОНОМИЧЕСКОГО МЕХАНИЗМА ЭКОЛОГИЧЕСКИ УСТОЙЧИВОГО РАЗВИТИЯ ТЕРРИТОРИИ ВАСИЛЬЕВА ИНЕССА АНАТОЛЬЕВНА, ШАЧКИНА ВЕРОНИКА НИКОЛАЕВНА	117
ПРОБЛЕМЫ ПРАВОВОГО РЕГУЛИРОВАНИЯ РЫНКА СОЦИАЛЬНЫХ УСЛУГ НА ПРИМЕРЕ ХАБАРОВСКОГО КРАЯ КЛИЦЕНКО МАКСИМ ВАДИМОВИЧ.....	121
ИНВЕСТИЦИИ В ПРОФЕССИОНАЛЬНУЮ ПОДГОТОВКУ ПЕРСОНАЛА СИЛЬВАНСКИЙ АЛЕКСАНДР АНАТОЛЬЕВИЧ, МОСТОВАЯ ДАРЬЯ АНДРЕЕВНА.....	125
АНАЛИЗ ОТЧЕТА О ПРИБЫЛЯХ И УБЫТКАХ ООО «ВОСТОК» МАРКОВА ГАЛИНА ИВАНОВНА, МОНГУШ АЙЛАНА АЛДЫН-ДОРЖУЕВНА, САЛЧАК АЯНА АЛЕКСАНДРОВНА.....	128
МОТИВАЦИЯ ПЕРСОНАЛА В УСЛОВИЯХ КРИЗИСА ГРИГОРЬЕВА НАДЕЖДА НИКОЛАЕВНА	132
ФИЛОЛОГИЧЕСКИЕ НАУКИ.....	135
МОДИФИКАЦИИ РЕПОРТАЖА В УСЛОВИЯХ РАЗВИТИЯ НОВЫХ ТЕХНОЛОГИЙ КИХТАН АНДРЕЙ ВЛАДИМИРОВИЧ, КИХТАН ВАЛЕНТИНА ВЕНИАМИНОВНА	136
ТРУДНОСТИ ПЕРЕВОДА НАУЧНО-ПОПУЛЯРНОГО ТЕКСТА ШУНЕЙКО АЛЕКСАНДР АЛЬФРЕДОВИЧ, ЛУПАШКО КОНСТАНТИН ДМИТРИЕВИЧ	139
ТЕРРИТОРИАЛЬНЫЕ ДИАЛЕКТЫ КАК РАЗНОВИДНОСТЬ НЕМЕЦКОГО ЯЗЫКА БУЗМАКОВА ЕЛЕНА ВАСИЛЬЕВНА	142
ЮРИДИЧЕСКИЕ НАУКИ.....	145
ПРАВОВАЯ РЕГЛАМЕНТАЦИЯ ПРЕКРАЩЕНИЯ ГРАЖДАНСТВА РОССИЙСКОЙ ФЕДЕРАЦИИ ХУДИЕВА БИРЛИАНТ ИСАБАЛЫ КЫЗЫ.....	146
ПРОИЗВОДСТВО СУДЕБНО-МЕДИЦИНСКОЙ ЭКСПЕРТИЗЫ НА СТАДИИ ВОЗБУЖДЕНИИ УГОЛОВНОГО ДЕЛА ИСТОМИНА ДАРЬЯ ЮРЬЕВНА.....	150

ОСНОВНЫЕ НАПРАВЛЕНИЯ И ТЕНДЕЦИИ ГОСУДАРСТВЕННЫХ ЗАКУПОК АДЕРБАЕВА ЭЛЬМИРА ФАРИДУЛЛАЕВНА	153
ГРАЖДАНСКО-ПРАВОВОЙ СТАТУС ИНДИВИДУАЛЬНЫХ ПРЕДПРИНИМАТЕЛЕЙ В РОССИЙСКОЙ ФЕДЕРАЦИИ МАМАДЖАНОВА М.М.	156
СОЦИАЛЬНЫЙ ПАКЕТ И СОЦИАЛЬНЫЕ ВЗНОСЫ РАБОТНИКОВ: ПРОБЛЕМЫ ПЕРЕХОДА К ДОБРОВОЛЬНОМУ СТРАХОВАНИЮ БОГДАНОВ АРТЁМ СЕРГЕЕВИЧ	160
ПОНЯТИЕ, СУЩНОСТЬ И СИСТЕМА ОРГАНОВ МЕСТНОГО САМОУПРАВЛЕНИЯ РОССИЙСКОЙ ФЕДЕРАЦИИ И РЕСПУБЛИКИ МОЛДОВЫ ИВАНОВА МАРИНА АЛЕКСАНДРОВНА, ТАЛБУТДИНОВА ГУЗЕЛЬ ЗИННУРОВНА, КУЗЬМЕНКО ВЛАДИСЛАВ АНДРЕЕВИЧ.....	164
РАЗГРАНИЧЕНИЕ ПРЕДМЕТОВ ВЕДЕНИЯ РОССИЙСКОЙ ФЕДЕРАЦИИ И СУБЪЕКТОВ РОССИЙСКОЙ ФЕДЕРАЦИИ ШИШКИН МАКСИМ ГЕННАДЬЕВИЧ	170
ПРОБЛЕМА ОПРЕДЕЛЕНИЯ ПРЕДМЕТА ФИНАНСОВОГО ПРАВА НА СОВРЕМЕННОМ ЭТАПЕ ХАЗАМОВА ЗУХРА ШАРАПУДИНОВНА	174
ПРАВОВЫЕ ОСНОВЫ ПРОТИВОДЕЙСТВИЯ ТОРГОВЛЕ ДЕТЬМИ В РОССИИ: СОВРЕМЕННОЕ СОСТОЯНИЕ И ПЕРСПЕКТИВЫ РАЗВИТИЯ БАСАЛАЕВА АННА ВИТАЛЬЕВНА	178
ПОДХОДЫ К ПОНИМАНИЮ СМЕШАННОЙ РЕОРГАНИЗАЦИИ ЮРИДИЧЕСКИХ ЛИЦ МАЛИЦКИЙ ВЯЧЕСЛАВ ПАВЛОВИЧ	181
ОСОБЕННОСТИ РЕСОЦИАЛИЗАЦИИ ЖЕНЩИН, ОСУЖДЕННЫХ К ЛИШЕНИЮ СВОБОДЫ ОЛЕНБЕРГ К.О.....	184
ПЕДАГОГИЧЕСКИЕ НАУКИ	187
ЭКСТРИМ ПО ЗАКОНАМ СПОРТА ДОБРЯНСКАЯ ЗИНАИДА ИВАНОВНА, РЕШЕТНИКОВ МИХАИЛ МАКСИМОВИЧ	188
РАЦИОНАЛЬНОЕ ПИТАНИЕ КАК КОМПОНЕНТ ЗДОРОВОГО ОБРАЗА ЖИЗНИ У ДЕТЕЙ ШКОЛЬНОГО ВОЗРАСТА СКУДАРНОВА ЕЛЕНА АНАТОЛЬЕВНА, МУРЗИНА НАТАЛЬЯ ВЛАДИМИРОВНА	191
ТЕОРИЯ И МЕТОДИКА ПРОФЕССИОНАЛЬНОГО ОБРАЗОВАНИЯ: ТЕОРЕТИЧЕСКИЕ ОСНОВЫ ЮРТАЕВА НАТАЛЬЯ ИВАНОВНА, КАДИРОВА ИНЗИЛЯ РИШАТОВНА.....	195
ФОРМИРОВАНИЕ КУЛЬТУРЫ ПОВЕДЕНИЯ ДЕТЕЙ КАК ПСИХОЛОГО – ПЕДАГОГИЧЕСКАЯ ПРОБЛЕМА ЧУПАХА ИРИНА ВАЛЕНТИНОВНА, ШИЛО ВИКТОРИЯ ВЛАДИМИРОВНА, ПОЛЕЩУК АНГЕЛИНА ДМИТРИЕВНА	198

ОСОБЕННОСТИ ВРЕМЕННЫХ ПРЕДСТАВЛЕНИЙ У ДЕТЕЙ ДОШКОЛЬНОГО ВОЗРАСТА С НАРУШЕНИЕМ РЕЧИ В ОТЛИЧИЕ ОТ СЛАБОСЛЫШАЩИХ ДЕТЕЙ МИШЕНЕВА Л. Н., БЕЛИСОВА А. А., ВАСЕРМАН С. В., КРОНШТАНОВА Е. А., НИКОЛАЕВА Н. И. ..201	201
СОВРЕМЕННЫЕ СПОСОБЫ СОЗДАНИЯ ИНТЕРАКТИВНЫХ МУЛЬТИМЕДИЙНЫХ УЧЕБНЫХ ПОСОБИЙ ГУДИЛИНА СВЕТЛАНА ИВАНОВНА, СВИНЦОВА АНТОНИНА ВАЛЕРЬЕВНА.....204	204
ПОНЯТИЙНЫЕ ПРИЗНАКИ «ОБУЧЕНИЯ» И «ВОСПИТАНИЯ» В ТРУДАХ ОТЕЧЕСТВЕННЫХ И ФРАНЦУЗСКИХ ИССЛЕДОВАТЕЛЕЙ ОГАРКОВА АЛЕНА ВИКТОРОВНА.....211	211
МЕДИЦИНСКИЕ НАУКИ216	216
УРОГЕНИТАЛЬНЫЙ СЛИНГ БЕРЕГОВЕНКО ДАРЬЯ АНДРЕЕВНА, МИХАЛЬЧУК МАРИЯ СЕРГЕЕВНА.....217	217
ПСИХОЛОГИЧЕСКИЕ НАУКИ221	221
ВЗАИМОСВЯЗЬ КОММУНИКАТИВНЫХ УМЕНИЙ И ЭКЗАМЕНАЦИОННОГО СТРЕССА СТАРШЕКЛАССНИКОВ ДУМИЛИНА ДИЛЯРА ИЛЬШАТОВНА, ПОЛЯКОВА ОЛЬГА БОРИСОВНА.....222	222
СОЦИАЛЬНО-ПСИХОЛОГИЧЕСКИЕ ФАКТОРЫ ВЫБОРА БРАЧНОГО ПАРТНЕРА ЮРТАЕВА НАТАЛЬЯ ИВАНОВНА, ГАФИЯТОВА ГУЛИЯ ИЛЬСУРОВНА.....226	226
СОЦИОЛОГИЧЕСКИЕ НАУКИ229	229
ЦЕННОСТНЫЕ ОРИЕНТИРЫ МОЛОДЕЖИ КАЗАХСТАНА АБДРАШИТОВА АЙГЕРИМ ХАСЕНОВНА.....230	230
ФОРМИРОВАНИЕ И РАЗВИТИЕ КОРПОРАТИВНОЙ КУЛЬТУРЫ ГЕИЕВА ЛАРИСА АРБИЕВНА, ДЖАБРАИЛОВА МЕДИНА МОВЛДИЕВНА233	233
ПОКАЗАТЕЛИ И ИНДИКАТОРЫ, ХАРАКТЕРИЗУЮЩИЕ СОСТОЯНИЕ КОРПОРАТИВНОЙ КУЛЬТУРЫ ГЕИЕВА ЛАРИСА АРБИЕВНА, ДЖАБРАИЛОВА МЕДИНА МОВЛДИЕВНА238	238
ПРОБЛЕМЫ ФОРМИРОВАНИЯ И РАЗВИТИЯ КОРПОРАТИВНОЙ КУЛЬТУРЫ В СОВРЕМЕННОЙ РОССИИ ГЕИЕВА ЛАРИСА АРБИЕВНА, ДЖАБРАИЛОВА МЕДИНА МОВЛДИЕВНА242	242

РЕШЕНИЕ
о проведении
17.10.2018 г.

V Международной научно-практической конференции
«НАУЧНАЯ ДИСКУССИЯ СОВРЕМЕННОЙ МОЛОДЁЖИ: АКТУАЛЬНЫЕ
ВОПРОСЫ, ДОСТИЖЕНИЯ И ИННОВАЦИИ»

В соответствии с планом проведения
Международных научно-практических конференций
Международного центра научного сотрудничества «Наука и Просвещение»

1. **Цель конференции** – содействие интеграции российской науки в мировое информационное научное пространство, распространение научных и практических достижений в различных областях науки, поддержка высоких стандартов публикаций, а также апробация результатов научно-практической деятельности

2. **Утвердить состав организационного комитета и редакционной коллегии (для формирования сборника по итогам конкурса) в лице:**

1) **Агаркова Любовь Васильевна** – доктор экономических наук, профессор, профессор кафедры ФГБОУ ВО «Ставропольский государственный аграрный университет»

2) **Ананченко Игорь Викторович** - кандидат технических наук, доцент, доцент кафедры системного анализа и информационных технологий ФГБОУ ВО «Санкт-Петербургский государственный технологический институт (технический университет)»

3) **Антипов Александр Геннадьевич** – доктор филологических наук, профессор, главный научный сотрудник, профессор кафедры литературы и русского языка ФГБОУ ВО «Кемеровский государственный институт культуры»

4) **Бабанова Юлия Владимировна** – доктор экономических наук, доцент, заведующий кафедрой «Управление инновациями в бизнесе» Высшей школы экономики и управления ФГАОУ ВО «Южно-Уральский государственный университет (национальный исследовательский университет)»

5) **Багамаев Багам Манапович** – доктор ветеринарных наук, профессор кафедры терапии и фармакологии факультета ветеринарной медицины ФГБОУ ВО «Ставропольский Государственный Аграрный университет»

6) **Баженова Ольга Прокопьевна** – доктор биологических наук, профессор, профессор кафедры экологии, природопользования и биологии, ФГБОУ ВО «Омский государственный аграрный университет»

7) **Боярский Леонид Александрович** – доктор физико-математических наук, профессор, профессор кафедры физических методов изучения твердого тела ФГБОУ ВО «Новосибирский национальный исследовательский государственный университет»

8) **Бузни Артемий Николаевич** – доктор экономических наук, профессор, профессор кафедры Менеджмента предпринимательской деятельности ФГАОУ ВО «Крымский федеральный университет», Институт экономики и управления

9) **Буров Александр Эдуардович** – доктор педагогических наук, доцент, заведующий кафедрой «Физическое воспитание», профессор кафедры «Технология спортивной подготовки и прикладной медицины ФГБОУ ВО «Астраханский государственный технический университет»

10) **Васильев Сергей Иванович** - кандидат технических наук, профессор ФГАОУ ВО «Сибирский федеральный университет»

11) **Власова Анна Владимировна** – доктор исторических наук, доцент, заведующей Научно-исследовательским сектором Уральского социально-экономического института (филиал) ОУП ВО «Академия труда и социальных отношений»

12) **Гетманская Елена Валентиновна** – доктор педагогических наук, профессор, доцент кафедры методики преподавания литературы ФГБОУ ВО «Московский педагогический государственный университет»

13) **Грицай Людмила Александровна** – кандидат педагогических наук, доцент кафедры социально-гуманитарных дисциплин Рязанского филиала ФГБОУ ВО «Московский государственный институт культуры»

14) **Давлетшин Рашит Ахметович** – доктор медицинских наук, профессор, заведующий кафедрой госпитальной терапии №2, ФГБОУ ВО «Башкирский государственный медицинский университет»

15) **Иванова Ирина Викторовна** – канд.психол.наук, доцент, доцент кафедры «Социальной адаптации и организации работы с молодежью» ФГБОУ ВО «Калужский государственный университет им. К.Э. Циолковского»

16) **Иглин Алексей Владимирович** – кандидат юридических наук, доцент, заведующий кафедрой теории государства и права Ульяновского филиал Российской академии народного хозяйства и госслужбы при Президенте РФ

17) **Ильин Сергей Юрьевич** – кандидат экономических наук, доцент, доцент, НОУ ВО «Московский технологический институт»

18) **Искандарова Гульнара Рифовна** – доктор филологических наук, доцент, профессор кафедры иностранных и русского языков ФГКОУ ВО «Уфимский юридический институт МВД России»

19) **Казданиян Сусанна Шалвовна** – доцент кафедры психологии Ереванского экономико-юридического университета, г. Ереван, Армения

20) **Качалова Людмила Павловна** – доктор педагогических наук, профессор ФГБОУ ВО «Шадринский государственный педагогический университет»

21) **Кожалиева Чинара Бакаевна** – кандидат психологических наук, доцент, доцент института психологи, социологии и социальных отношений ГАОУ ВО «Московский городской педагогический университет»

22) **Колесников Геннадий Николаевич** – доктор технических наук, профессор, заведующий кафедрой ФГБОУ ВО «Петрозаводский государственный университет»

23) **Корнев Вячеслав Вячеславович** – доктор философских наук, доцент, профессор ФГБОУ ВО «Санкт-Петербургский государственный университет телекоммуникаций»

24) **Кремнева Татьяна Леонидовна** – доктор педагогических наук, профессор, профессор ГАОУ ВО «Московский городской педагогический университет»

25) **Крылова Мария Николаевна** – кандидат филологических наук, профессор кафедры гуманитарных дисциплин и иностранных языков Азово-Черноморского инженерного института ФГБОУ ВО Донской ГАУ в г. Зернограде

26) **Кунц Елена Владимировна** – доктор юридических наук, профессор, зав. кафедрой уголовного права и криминологии ФГБОУ ВО «Челябинский государственный университет»

27) **Курленя Михаил Владимирович** – доктор технических наук, профессор, главный научный сотрудник ФГБУН Институт горного дела им. Н.А. Чинакала Сибирского отделения Российской академии наук (ИГД СО РАН)

28) **Малкоч Виталий Анатольевич** – доктор искусствоведческих наук, Ведущий научный сотрудник, Академия Наук Республики Молдова

29) **Малова Ирина Викторовна** – кандидат экономических наук, доцент кафедры коммерции, технологии и прикладной информатики ФГБОУ ВО «РЭУ им. Г. В. Плеханова»

30) **Месеняшина Людмила Александровна** – доктор педагогических наук, профессор, профессор кафедры русского языка и литературы ФГБОУ ВО «Челябинский государственный университет»

31) **Некрасов Станислав Николаевич** – доктор философских наук, профессор, профессор кафедры философии, главный научный сотрудник ФГБОУ ВО «Уральский государственный аграрный университет»

32) **Непомнящий Олег Владимирович** – кандидат технических наук, доцент, профессор, рук. НУЛ МПС ИКИТ, ФГАОУ ВО «Сибирский федеральный университет»

33) **Оробец Владимир Александрович** – доктор ветеринарных наук, профессор, зав. кафедрой терапии и фармакологии ФГБОУ ВО «Ставропольский государственный аграрный университет»

34) **Попова Ирина Витальевна** – доктор экономических наук, доцент ГОУ ВПО «Донецкий национальный университет экономики и торговли имени Михаила Туган-Барановского»

35) **Пырков Вячеслав Евгеньевич** – кандидат педагогических наук, доцент кафедры теории и методики математического образования ФГАОУ ВО «Южный федеральный университет»

36) **Рукавишников Виктор Степанович** – доктор медицинских наук, профессор, член-корр. РАН, директор ФГБНУ ВСИМЭИ, зав. кафедрой «Общей гигиены» ФГБОУ ВО «Иркутский государственный медицинский университет»

37) **Семенова Лидия Эдуардовна** – доктор психологических наук, доцент, профессор кафедры классической и практической психологии Нижегородского государственного педагогического университета имени Козьмы Минина (Мининский университет)

38) **Удут Владимир Васильевич** – доктор медицинских наук, профессор, член-корреспондент РАН, заместитель директора по научной и лечебной работе, заведующий лабораторией физиологии, молекулярной и клинической фармакологии НИИФиРМ им. Е.Д. Гольдберга Томского НИМЦ.

39) **Фионова Людмила Римовна** – доктор технических наук, профессор, декан факультета вычислительной техники ФГБОУ ВО «Пензенский государственный университет»

40) **Чистов Владимир Владимирович** – кандидат психологических наук, доцент кафедры теоретической и практической психологии Казахского государственного женского педагогического университета (Республика Казахстан. г. Алматы)

41) **Швец Ирина Михайловна** – доктор педагогических наук, профессор, профессор каф. Биофизики Института биологии и биомедицины ФГБОУ ВО «Нижегородский государственный университет»

42) **Юрова Ксения Игоревна** – кандидат исторических наук, декан факультета экономики и права ОЧУ ВО "Московский инновационный университет"

3. Утвердить состав секретариата в лице:

- 1) Бычков Артём Александрович
- 2) Гуляева Светлана Юрьевна
- 3) Ибраев Альберт Артурович

Директор
МЦНС «Наука и Просвещение»
к.э.н. Гуляев Г.Ю.



ХИМИЧЕСКИЕ НАУКИ

УДК 615.916

ИЗУЧЕНИЕ ПЕРЕРАБОТКИ ПРОМЫШЛЕННЫХ ВЫБРОСОВ ОКИСЛОВ АЗОТА

ХУДОЙБЕРДИЕВ ФАЗЛИДИН ИСРОИЛОВИЧ,

Старший преподаватель

МАЖИДОВ ХАЁТЖОН БАХТИЁР УГЛИ,**БОЛТАЕВ ШАХБОЗ АКБАРВИЧ,****КУЛАТОВА ГУЛЖАНАТ КУАНДИКОВНА**

Студенты

Навоийский государственный горный институт

Аннотация: Производство азотной кислоты (HNO_3) совмещает в себе 3 этапа и в результате этих последовательных этапов в атмосфере образуется до 0,2% выбросного газа в виде оксида (IV) азота (NO_2). В процессе вдыхания ядовитый газ входящий в состав воздуха атмосферы отрицательно влияет на здоровье человека. Мы сможем частично предотвратить загрязнение регионального воздуха окружающей среды используя методы переработки окислов азота

Ключевые слова: оксиды азота, азотная кислота, окисление аммиака, гипохлорид натрия, нитрит натрия, минерал нитрат натрия, соли нитрата кальция.

STUDY OF INDUSTRIAL EMISSIONS PROCESSING NITROGEN OXIDES

**Khudoiberdiev Fazlidin Isroilovich,
Mazhidov Hayojon Bakhtiyor coals,
Boltaev Shahboz Akbarvich,
Kulatova Gulzhanat Kuandikovna**

Abstract: The production of nitric acid (HNO_3) combines 3 stages in itself and as a result of these successive stages up to 0.2% of the exhaust gas in the form of nitrogen oxide (NO_2) forms in the atmosphere. adversely affects human health. We will be able to partially prevent pollution of the regional air environment using methods of processing of nitrogen oxides

Keywords: nitrogen oxides, nitric acid, ammonia oxidation, sodium hypochlorite, sodium nitrite, sodium nitrate mineral, calcium nitrate salts.

Следует отметить, что при наметившейся еще в 1990-е гг. в мире тенденции снижения выбросов загрязняющих веществ промышленными предприятиями доля оксидов азота в этих выбросах увеличивается. Суммарные выбросы всех загрязнителей в воздушную среду, в том числе и оксидов азота сократились. Однако лишь 20% этих сокращений обусловлены природоохранными мероприятиями и усилением экологического контроля. Основная причина – спад производства, который составил более 50%. В природе оксиды азота образуются при лесных пожарах, однако высокие концентрации этих загрязнителей в городах и в окрестностях промышленных предприятий связаны с антропогенной деятельностью. Оксиды азота в значительном количестве выделяются при работе ТЭС, двигателей внутреннего сгорания и в процессе травления металлов азотной кислотой. Производства взрывчатых ве-

ществ и азотной кислоты также являются источниками выбросов оксидов азота в атмосферу.

Оксиды азота участвуют в образовании кислотных дождей. Азотная кислота, образующаяся из оксидов азота, составляет около 35% от всех кислот, содержащихся в дождевой воде.

Оксиды азота принимают участие в образовании фотохимического смога, что приводит к вторичному загрязнению атмосферы городов. К фотохимическим процессам, характерным для южных солнечных городов, относятся процессы образования пероксиацетилнитратов (ПАН), которые при концентрациях 0,1-0,5 мг/м³ могут вызывать раздражение слизистой оболочки глаз и гибель растений. Наличие ПАН в атмосфере характерно для так называемого «летнего» или лос-анджелесского смога. Уровень фотохимического загрязнения воздуха тесно связан с режимом движения автотранспорта. Так, в период высокой интенсивности движения утром и вечером отмечается максимум выбросов в атмосферу оксидов азота и углеводородов, химическое взаимодействие которых обуславливает фотохимическое загрязнение воздуха.

Высокие уровни оксидов азота приводят к учащению случаев катара верхних дыхательных путей, бронхита и воспаления легких у населения. Люди с хроническими заболеваниями дыхательных путей (например, астма или эмфизема легких), а также лица, страдающие сердечно-сосудистыми заболеваниями, могут быть более чувствительными к прямым воздействиям оксидов азота. У лиц, страдающих хроническими сердечно-сосудистыми заболеваниями и заболеваниями дыхательных путей, в присутствии оксидов азота легче развиваются осложнения при кратковременных респираторных инфекциях.

Мы знаем, что процесс получения Азотной кислоты (HNO₃) в промышленном масштабе осуществляется 3 этапами:

1.Окисление аммиака до оксида азота (II) в присутствии платинового катализатора.

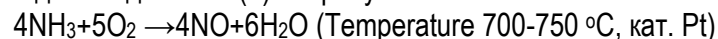

2.Окисление азота (II) (NO) до оксида азота (IV) при воздействии кислорода воздуха.

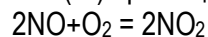

3.Получение раствора азотной кислоты (HNO₃) с разной концентрацией в результате взаимодействия оксида азота (IV) (NO₂) с водой в присутствии излишнего кислорода.

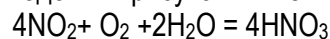

Разбавленная азотная кислота хранится в посуде изготовленной из стали с примесью хрома,а концентрированная азотная кислота хранится в посуде изготовленное из алюминия.

При процессе производства азотной кислоты в атмосфере воздуха образуется до 0,2% оксида азота(IV) (NO₂).

Оксид азота (II) (NO) -газ без цвета и без запаха.

T_{плав.} = - 163,6 °C

T_{кип.} = - 151,8 °C

Мало растворим в воде.В 1 л. при температуре 0⁰C ,растворяется 0.7 л. оксида азота (II).Оксид азота (II) (NO) быстро взаимодействует с кислородом воздуха,при этом образуется оксид азота (IV). Оксид (IV) азота (NO₂) – газ,очень токсичный, удушающим запахом, темно красного.

T_{кип.} = 21,3 °C .

При температуре – 9,3 °C переходит в безцветную кристалл.

Оксид (IV) азота (NO₂) в качестве кислотного оксида хорошо растворяется в воде и образует 2 вида кислот:

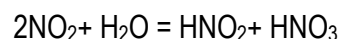

Как сказано выше, в процессе производства азотной кислоты образуется выбросный газ оксид азота 4 до 0,2%. Этот выбросный газ является очень ядовитым, с удушающим запахом, а также этот газ является отрицательно влияющим на здоровье человека.

Производство азотной кислоты (HNO₃) совмещает в себе 3 этапа и в результате этих последовательных этапов в атмосфере образуется до 0,2% выбросного газа в виде оксида (IV) азота (NO₂).В процессе вдыхания ядовитый газ входящий в состав воздуха атмосферы отрицательно влияет на здоровье человека. Этот выбросный газ является очень ядовитым, с удушающим запахом. Если направить на обратную переработку часть выбросных газов входящих в воздух атмосферы, то из них

можно получить различные виды минеральных удобрений, которые используются в сельском хозяйстве, продукты разной химической промышленности. С избавлением ядовитых оксидов (II) азота (NO) и оксида (IV) азота (NO₂) входящих в воздух атмосферы, мы можем получить значимые вещества для химической промышленности и азотные минеральные удобрения используемые для повышения урожая в сельском хозяйстве, кроме того мы можем внедрить в процесс не использовавшись накопившийся гипохлорид натрия (NaClO) образующееся в процессе производства каустической соды методом электролиза, и из него можно будет получить азотное минеральное удобрение нитрат натрия (NaNO₃).

В результате предлагаемой этой новой инновационной методики, будет решено один из глобальных проблем население нашего города, а самое главное воздух которыми они дышат содержащие в себе ядовитые газы- оксид (II) азота (NO) и оксид (IV) азота, будут предотвращены.

Первый метод: При взаимодействии газа оксида (IV) азота (NO₂) с расплавом гидрооксидом натрия (NaOH) в обычных условиях при температуре (20°C), можно будет получить один из азотных минеральных удобрений минерал нитрат натрия (NaNO₃) и нитрит натрия (NaNO₂), которые используются для повышения урожая в сельском хозяйстве.

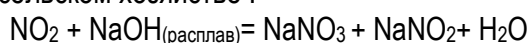

При взаимодействии гипохлорида натрия (NaClO), образующееся и не использовавшись накопившиеся после метода электролиза в промышленности в производстве каустической соды (АО „Навоиязот“) с образованной выше растворами нитрат натрия (NaNO₃) и нитрит натрия (NaNO₂), мы можем получить считавшим азотным минеральным удобрением минерал нитрат натрия (NaNO₃).



Второй метод: Входящую в атмосферу часть оксида (IV) азота (NO₂) направить в специальную газовую колонку, после пропустить его через гашенную известь (Ca(OH)₂), тогда мы можем удержать этот ядовитый газ в виде соли нитрата кальция (Ca(NO₃)₂).

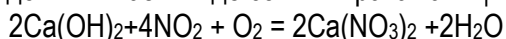

Кроме этого выше полученные продукты мы используем в народном хозяйстве. Мы сможем частично предотвратить загрязнение регионального воздуха окружающей среды.

Список литературы

1. Левин Б.В., Соколов А.Н. Проблемы и технические решения в производстве комплексных удобрений на основе аммиачной селитры // Мир серы, N,РиК. – 2004, №.2, с. 21-23.
2. Ильин А.А. Разработка технологии азотно-фосфатного удобрения на основе сплава аммиачной селитры: Авторев. дис. ...канд.тен.наук, Ивановский Гос. химико-технолог. ун.-т, г. Иваново, 2006, 17с.2. С. 13-21.

ТЕХНИЧЕСКИЕ НАУКИ

УДК 629.78

СВЕРХТЯЖЕЛЫЙ НОСИТЕЛЬ ДЛЯ ДОСТАВКИ СПУТНИКОВ И МОДУЛЕЙ КОСМИЧЕСКИХ СТАНЦИЙ НА ОРБИТУ ВЕНЕРЫ

ЯЦЕНКО МИХАИЛ ЮРЬЕВИЧ,
ГОРЕЛОВ ЕГОР МАКСИМОВИЧ

студенты 4 курса специалитета,
институт №6 «Аэрокосмический»

Московский авиационный институт (национальный исследовательский университет)

Аннотация: В статье рассматривается анализ проблемы изучения Венеры, необходимость создания сверхтяжелого носителя, который будет служить для доставки потребных средств ее исследования. Также освещены предпринятые экспедиции с целью изучения Венеры научными космическими аппаратами и межпланетными станциями ряда государств, проводившиеся в период с 1961 по 2010 годы, анонсированы планируемые в будущем миссии. Во второй части статьи рассмотрены некоторые аспекты конструктивных особенностей проектируемого носителя.

Ключевые слова: Венера, сверхтяжелый носитель, межпланетная станция, космический аппарат, ракетный двигатель, полезный груз, зонд, орбита.

SUPER- HEAVY LAUNCH VEHICLE FOR DELIVERY OF SATELLITES AND MODULES OF SPACE STATIONS TO ORBIT OF VENUS

Yatsenko Mikhail Yurievich,
Gorelov Egor Maksimovich

Abstract: The article presents an analysis of problems of exploration and reclamation of Venus. Substantiation of the necessity of super heavy-lift launch vehicle's creation for concomitant transportation problems is given. Also, Venusian researches conducted by different country's probes and interplanetary stations during the period between the year 1961 and 2010. In the last part of the paper a number of design features for an adequate Venusian launch vehicle is proposed.

Key words: Venus, super-heavy launch vehicle, space station, spacecraft, rocket engine, payload, probe, orbit.

Исследование Венеры – наукоёмкий и длительный процесс, который зарождался ещё в те далекие времена, когда человечество начало отмечать закономерности движения небесных тел, и продолжается по наши дни, ведь ученые выбирали объектом наиболее интенсивного исследования соседние с Землёй планеты. Колонизация Венеры, равно как и колонизация Луны и Марса, обещают стать фундаментом, необходимым для будущего плодотворного изучения более далеких планет и звездных систем.

Предлогом для такого дорогостоящего и трудоёмкого проекта, как разработка и введение в эксплуатацию беспилотного носителя, предназначенного для доставки на орбиту Венеры исследовательских спутников или даже автоматических исследовательских станций на её поверхность, является возможность освоения огромного количества ресурсов, которые могут быть добыты из её атмосферы и из

самой планеты, состав которой более разнообразен в сравнении с Марсом. Так, даже некоторые соединения, которые на Земле получаются преимущественно производственными методами или вовсе не встречаются в природе, там могут быть найдены в большом количестве. Очевидно, что огромную выгоду сулит человечеству доступ к столь массивной ресурсной базе.

Венера входит в состав планет земной группы. Она обладает богатыми запасами химических элементов и их соединений, которые интересны для нашей промышленности, но в то же время планета известна чрезвычайно тяжёлыми условиями, с которыми приходится считаться в полной мере при её освоении. История её изучения знала тщательно подготовленные запуски автоматических исследовательских аппаратов, которые не выдерживали экстремальных условий, в частности, крайне высокого давления (в 92 раза превосходит земное) и специфического (“агрессивного”) состава атмосферы, который, помимо всего прочего, сильно дифференцирован в зависимости от высоты.

Вместе с тем отметим, что минимальное расстояние от Земли до Венеры короче минимального расстояния от Земли до Марса почти на 17 миллионов километров, что делает определённую разницу в сложности конструкции и устройстве проектируемого носителя. Опыт эксплуатации таких машин станет бесценным вкладом и базой для разработки более сложных и массивных собратьев, предназначенных для полётов к Марсу.

Доставка же на орбиту Венеры спутников для наблюдения за Солнцем особо интересна тем, что позволит более детально изучить его активность, механизм появления протуберанцев и прочих явлений, в прямой зависимости от которых даже и на Земле находятся многие вещи, такие как тонкая радиоаппаратура и проч.

Еще одним аргументом в пользу Венеры можно выбрать тот факт, что на высоте в 60 километров от поверхности планеты состав атмосферы настолько хорош для человека, что там даже можно дышать без особого вреда для здоровья. Хотя и не стоит забывать о перепадах температур и возможные примеси вредоносных веществ, связанные с их движением в атмосфере.

Выделим некоторые благоприятные факторы, которые могут стать поводом для привлечения средств и специалистов к работе над проектированием сверхтяжелого носителя для доставки полезного груза (в частности, космических аппаратов научного назначения) на орбиту Венеры, для проведения ее исследования и освоения:

- 1) Окупаемость этих исследований за счёт ресурсов планеты;
- 2) Практическое значение работ в этой области для других проектов;
- 3) Возможность освоения в перспективе пригодной для жизни полосы атмосферы Венеры;
- 4) Планета является кандидатом на терраформирование, то есть процесса создания условий, пригодных для жизни людей. Впоследствии может иметь теплый влажный климат.

Теперь поговорим о ретроспективе исследования Венеры.

На данный момент имело место быть 30 венерианских миссий, помимо всего прочего или специфически направленных на исследование планеты. Эти миссии проводили Советский Союз, США, Япония и Европейское космическое агентство (ЕКА). На долю СССР приходится 19 миссий (космические программы «Венера», «Зонд», автоматические межпланетные станции (далее АМС) «Вега» или аэростатные зонды), 9 на США (межпланетная станция «Магеллан», космические программы «Маринер», «Пионер»), и по одной миссии на ЕКА и Японию (космический аппарат «Венера - экспресс» и АМС «Акацуки» соответственно). Таким образом, исследование Венеры описанными выше космическими аппаратами и станциями проводилось:

- с пролетной траектории (Венера-1,2,11; Зонд-1; Маринер-2,5,10);
- с орбиты (Венера-9,10,15,16; Магеллан; Венера-экспресс; Акацуки);
- путем спуска в атмосфере (Венера-3...6; Пионер-Венера-2);
- на поверхности планеты (Венера-7...14; Пионер-Венера-2);
- дистанционным зондированием (Вега-1,2).

Также Российская Федерация планирует осуществить 2 миссии к Венере после 2025 года [5,6]:

- АМС «Венера – Д (Долгоживущая)», производителем которой будет АО «НПО им. С.А. Лавочкина», с целью исследования атмосферы и поверхности планеты. В состав корабля будет входить орби-

тальный блок, спускаемый аппарат и как минимум два аэростатных зонда. С орбитального блока, который будет работать на орбите Венеры длительное время, будут спущены два аэростатных зонда. Один из них будет находиться на высоте 55–60 км от поверхности планеты, второй – под облаками, на высоте 45–50 км. Долгоживущий спускаемый аппарат должен проработать на поверхности планеты не менее нескольких дней. За это время аппарат должен передать на Землю всю необходимую информацию;

- АМС «Венера - Глоб» с целью детального изучения атмосферы и поверхности Венеры, используя орбитальный аппарат, атмосферный и посадочный модули, долгоживущую венерианскую станцию, аэростатные зонды, и, возможно, венероход.

На основе всего сказанного выше, а также того факта, что *масса полезного груза*, выводимого носителями в ходе всех перечисленных миссий, **не превышает 5 тонн**, можно сделать вывод о том, что потребность в *межпланетном сверхтяжёлом носителе* действительно существует, так как запуск отдельных малогабаритных автоматических исследовательских станций не отвечает потребностям современной науки в объёме данных об изучаемой планете, в частности о Венере. Реализация программы по доставке станций с большим количеством зондов, снабжённых большим числом единиц разного рода исследовательской аппаратуры, равно как и более комплексных посадочных станций, позволит сформировать более обширное, разностороннее и наиболее достоверное представление как о самой планете, так и о сроках, в которые может быть проведено её освоение.

Далее речь пойдет о выборе типа двигателя, который, по нашему мнению, следует использовать на проектируемом носителе.

На сегодняшний день доставка полезного груза на потребные орбиты осуществляется с помощью жидкостных (ЖРД), твердотопливных (РДТТ) двигателей или их последовательной комбинации. Для вывода груза на орбиту используют твердотопливные ускорители, когда как после выхода в безвоздушное пространство дополнительное ускорение и маневрирование, производимое для корректировки курса, производится за счёт жидкостных двигателей. Системы, включающие в себя эти два типа двигателей вместе или в отдельности, являются наиболее надёжными и проявившими себя как поддающиеся многоплановому усовершенствованию, предел которого ещё не достигнут.

При подборе типа двигателя, помимо ЖРД и РДТТ, следует проанализировать перспективные двигатели, а также типы двигателей, находящиеся в разработке. При упоминании этих двигателей на ум сразу приходят ядерные, ионные, плазменные, электротермические или даже фотонные двигатели.

По окончании анализа требуется получить реалистичный и адекватный результат. Первым делом следует отбросить очевидно не валидные варианты в силу их технической нерелевантности к рассматриваемой проблеме либо отклонить вариант с отдельным типом двигателей, который невозможно реализовать даже в отдаленной перспективе.

Разумеется, первым в категорию неподходящих типов двигателей должен быть зачислен фотонный двигатель, который теоретически способен придать телу скорости, близкие к скорости света. Движение на таких скоростях требует специфических материалов и защиты электроники и живых существ, даже большей, чем в случае с различными ядерными двигателями. Ещё одной проблемой эксплуатации фотонного двигателя является навигация на больших скоростях, равно как и проблема связи на значительных расстояниях от Земли.

Также, имеет смысл отказаться и от ионного двигателя в силу его малой мощности.

Сюда же причислим и плазменные двигатели, как довольно специфические и относящиеся, в первую очередь, не к носителям, а к переносимым ими станциям.

Твердотопливные двигатели также стоит отнести сюда по тому принципу, что они могут быть использованы только для выведения последней ступени за пределы атмосферы.

Таким методом исключения, приходим к двум оставшимся разновидностям: жидкостным и ядерным двигателям. Жидкостные двигатели хороши тем, что весьма надёжны, но плохи тем, что имеют весьма высокий расход топлива. Особенно по сравнению с ядерными двигателями. К тому же, газофазный ядерный двигатель может позволить и вовсе отказаться от ступеней, тем самым экономя твёрдое топливо и даже открывая возможности к возврату носителя обратно на Землю. Все это необ-

ходимо учитывать в контексте того, какой износ такой носитель будет претерпевать за время полёта и какова будет стоимость изготовления такого носителя.

Впрочем, имеет смысл также говорить и о конструкции, состоящей из одной или двух ступеней, которые будут предназначены для последовательного вывода носителя за пределы атмосферы и далее, на безопасное расстояние, в частности, в район радиационных поясов Земли. В этом случае, могут быть использованы РДТТ, ЖРД либо их комбинации, а на последней ступени - уже жидкофазный или твердофазный ядерный двигатель для вывода груза непосредственно на требуемую траекторию.

Обобщая всю изложенную выше информацию, необходимо сказать, что создание носителя такого типа, предназначенного для реализации проекта по освоению далеких планет – дело будущего и не самого близкого. Множество упомянутых выше проблем препятствуют скорой реализации такого смелого и масштабного предприятия. Можно с уверенностью утверждать, что столь всесторонняя подготовка к освоению Венеры станет целесообразной и, более того, возможной, в достаточной степени лишь после реального освоения Луны.

В рамках отечественной программы создание постоянных лунных станций было отнесено к 2020 году. Примерно также оценивают свои возможности и другие государства. Следовательно, ожидать интенсивной работы над проектами вроде описанного выше, стоит лишь через определённое время, после развёртки лунной станции. С учётом же настоящего состояния технической части вопроса, стоит отметить, что реальных подвижек в этом направлении стоит ожидать не раньше 2030-40г.г.

Предполагается, что носитель будет одноступенчатым и иметь запас ядерного топлива для выполнения пертурбационного манёвра и при необходимости возможен возврат на Землю для ремонта, а затем и его повторное использование.

Можно привести другую разумную и, возможно, более простую в реализации концепцию, в которой на первой или первых двух ступенях используются твердофазный или жидкостной химические двигатели, выводящие ракету-носитель на достаточное от Земли расстояние, а затем уже при помощи твердофазного ядерного двигателя третьей ступени закончить доставку груза на заданную траекторию.

Применение такой конструкции обусловлено тем, что твердофазный ядерный ракетный двигатель находится в нашей стране на той стадии разработки, когда можно говорить о более разумных сроках введения его в эксплуатацию.

Выпуск тяжелых ракет-носителей на первом этапе требует больших инвестиций, поэтому вопрос многократного увеличения грузоподъемности является весомым аргументом в сравнении с эксплуатацией легкого носителя. Соответственно, в ходе миссии лёгкого носителя, его потеря в случае невозможности возвращения на Землю может быть гораздо более болезненной в отношении к его реальной пользе, чем невозвращение носителя сверхтяжёлого, т.к. масса полезного груза, доставляемого им к Венере, может хотя бы частично окупить его потерю.

Список литературы

1. Горелов Е.М., Яценко М.Ю. «Конструкция сверхтяжелого носителя для доставки спутников и модулей космических станций на орбиту Венеры. Учебно-исследовательская работа, МАИ, 2016. – 55 с.»
2. «Механика космического полета» под. ред. Мишина В.П.- М.: Машиностроение, 1989. – 408 с.: ил.
3. Коротеева А.С. «Ракетные двигатели и энергетические установки на основе ядерного реактора. М.: Машиностроение, 2002. - 429с.»
4. Бурдаков В., Данилов Ю. « Ракеты будущего. М.: Атомиздат, 1980. – 160 с.»
5. <https://ru.wikipedia.org> - универсальная интернет-энциклопедия. Статья: Венера (<https://ru.wikipedia.org/wiki/Венера>)
6. Кузнецов А. – журнал «Smart News», Статья: Шесть проектов Роскосмоса на ближайшее будущее (<http://smartnews.ru/articles/16162.html>).

© М.Ю. Яценко, Е.М. Горелов, 2018

УДК 621.391

К ВОПРОСУ ПРИМЕНЕНИЯ IP-АТС

МЯСИН НИКОЛАЙ ИГОРЕВИЧ,

к.т.н., доцент

КИРИЛЕНКО ЕВГЕНИЙ ВАЛЕРЬЕВИЧ,**МЕЛИК-ШАХНАЗАРОВ ВАЛЕРИЙ АЛЕКСАНДРОВИЧ**

Сотрудники

ФГКВООУ ВО Академия Федеральной службы охраны
Российской Федерации

Аннотация: рассматриваются вопросы применения аппаратных, программных и виртуальных IP-АТС, способы их реализации, достоинства и недостатки каждого из данных типов телефонных станций. Проведен анализ основных и дополнительных услуг, а также отличительных особенностей услуг предоставляемых IP-АТС.

Ключевые слова: автоматическая телефонная станция, сети следующего поколения, коммутация каналов, коммутация пакетов, инфокоммуникационные услуги, дополнительные виды обслуживания.

TO THE APPLICATION OF THE IP-PBX FIBER OPTIC SENSORS

Myasin Nikolay Igorevich,**Kirilenko Evgeniy Valerievich,****Melik-Shakhnazarov Valeriy Alexandrovich**

Abstract: the articles deals with their use of hardware, software and virtual IP-PBX, ways of their implementation, advantages and disadvantages of each of these types of telephone exchanges. The analysis of basic and additional services, as well as distinctive features of services provided by IP-PBX.

Key words: automatic telephone exchange, next generation network, channel switching, packet switching, infocommunication services, additional services

Начало нового тысячелетия ознаменовалось существенным изменением системно-технического облика сетей связи, ростом перечня предоставляемых услуг и интеграцией сетей связи в единое информационное пространство. С развитием информационного общества концепция "человек – телефон" сменилась на концепцию "человек – компьютер", что заставило иначе взглянуть на технологии компьютерных сетей [1,2]. Гибкость маршрутизации, эффективное использование ресурсов пропускной способности, возможность поддержки передачи различного вида трафика, все это обусловило успешную миграцию пакетных технологий из локальных сетей в сети связи общего пользования. Таким образом, сети связи, использующие пакетную технологию переноса информации и предоставляющие пользователю широкий набор услуг, получили название *мультисервисных сетей связи* (МСС).

Не смотря на стремительный рост спроса на предоставление услуг доступа к ресурсам сети Интернет, по-прежнему большую долю телекоммуникационной инфраструктуры составляют телефонные сети. В настоящее время на сетях телефонной связи общего пользования (ТфССОП) функционирует достаточно большое количество цифровых автоматических телефонных станций (ЦАТС). Сочетание этого типа оборудования и технологий коммутации пакетов вызывает определенные эксплуатационные затруднения. В частности, для сопряжения ЦАТС и сети с коммутацией пакетов необходимо шлюзовое

оборудование, которое обеспечивает преобразование трафика из технологии с коммутацией каналов в вид, необходимый для передачи по сетям с коммутацией пакетов. Очевидно, что установка дополнительного оборудования не способствует снижению стоимости услуги, а значит не получит поддержку со стороны абонентов. Кроме того, преобразование основного цифрового канала со скоростью 64 кбит/с в вид, требуемый для передачи по сети с коммутацией пакетов, требует пропускной способности не 64 кбит/с, а 84 кбит/с за счет добавления служебной информации в заголовок каждого пакета сообщения [2]. Так же следует отметить, что дополнительные преобразования (шлюзование) негативно сказываются на качестве сигнала.

Очевидно, что решение данной проблемы возможно за счет применения оборудования, которое способно работать как в сетях с коммутацией пакетов, так и в традиционных сетях с коммутацией каналов.

В настоящее время на рынке телекоммуникационного оборудования широкой популярностью пользуются IP-АТС – автоматические телефонные станции на основе межсетевого протокола IP. IP-АТС обладают фактически тем же функционалом, что и традиционные ЦАТС, однако работают с IP-трафиком.

К классификации IP-АТС можно подойти, например, с точки зрения реализации трафика коммутации внутри станции: конвергентные и IP-АТС. Конвергентные IP-АТС – имеют коммутационное поле, как и у ЦАТС, работающих по принципу временного разделения (TDM – Time Division Multiplexing) [3]. Коммутационное поле таких АТС работает в режиме коммутации каналов, а требования к производительности управляющих устройств – невысоки. Такие станции как раз чаще применяются на фрагментах ТфССОП, где используются аналоговые терминалы, а количество IP-терминалов не велико. Недостатком такого типа АТС является ограниченная возможность по количеству подключаемых IP-телефонов. В случае необходимости увеличить количество IP-телефонов, необходима установка дополнительного оборудования (шлюзов).

IP-АТС реализующие технологию коммутации пакетов сразу, наоборот, имеют ограничения по количеству аналогового парка оборудования, кроме того использование различных голосовых кодеков G.729, G.726 с одной стороны снижает требования к пропускной способности канала, но значительно повышают требования к микропроцессорному оборудованию АТС.

По реализации IP-АТС можно разделить на аппаратные, программные, виртуальные.

Аппаратные IP-АТС представляют собой специализированное оборудование с предустановленным программным обеспечением (ПО). Как правило, такие АТС обладают высокопроизводительными микропроцессорами, оперативной памятью. Ряд специалистов отмечает, что ключевым достоинством аппаратных IP-АТС является надежность и функционал традиционной ЦАТС, который останется, в случае отказа IP-сети [4]. Также отмечается в качестве достоинств аппаратной реализации локальная коммутация голосового трафика, более удобное администрирование благодаря непосредственному доступу к IP-АТС и детально прописанному производителем регламенту восстановления и развертывания [4, 5]. Кроме того, данный тип IP-АТС позволяет избежать жесткой привязки к конкретному оператору/интернет-провайдеру. В качестве недостатка таких IP-АТС отмечается их низкая масштабируемость. Поэтому производители, как правило, выпускают линейку IP-АТС малой, средней и большой емкости, что предполагает их использование в качестве офисных АТС, учрежденческо-производственных АТС или на сети телефонной связи общего пользования. В настоящее время одними из крупнейших производителей в данном сегменте рынка телекоммуникация являются AddPac, Alcatel, Avaya, Cisco, Nortel, Panasonic. Еще одним недостатком данного типа IP-АТС является высокие требования к уровню подготовленности технического персонала. Также специалистами отмечается резкая возможность роста нелегального трафика и высокие риски информационной безопасности при эксплуатации данного оборудования низкоквалифицированным персоналом [4].

Программные IP-АТС представляют собой достаточно мощный персональный компьютер, на который устанавливается специализированное ПО: например 3cx, AsteriskNow, FreePBX, Elastix, представляющие собой Linux-дистрибутивы. При этом само ПО IP-АТС может устанавливаться на различные операционные системы, в том числе и на Windows, к которой привыкло большое количество поль-

зователей ПЭВМ. Так же данное ПО поддерживает возможность работы в виртуальных приложениях: VMware, XEN, KVM, VirtualBox и др. При использовании специализированных PCI-модулей можно подключать данные IP-АТС к уже имеющейся инфраструктуре с использованием базового (BRA – Basic Rate Access, 64 кбит/с) и первичного (PRA – Primary Rate Access, 2048 кбит/с) доступа. В настоящее время программные IP-АТС получили распространение в качестве офисных АТС. Как правило, берется достаточно высокопроизводительная ПЭВМ, на которую устанавливается серверная часть системы, а на ПЭВМ сотрудников офиса устанавливается клиентская часть. При этом достигается существенная экономия денежных средств, так как отсутствуют затраты на приобретение офисной АТС, прокладку отдельного телефонного кабеля (в качестве направляющей среды используется кабель ЛВС), терминальное оборудование (достаточно приобрести микротелефонную гарнитуру). Однако существенным недостатком программных IP-АТС является их относительно слабая производительность – увеличение количества абонентов значительно «нагружает» компьютер, играющий роль IP-АТС. Вторым существенным минусом виртуальных IP-АТС является их непосредственная зависимость от настройки локальных сетей офиса – если произошел сбой в сети, то телефонной связи также не будет [5].

Виртуальная IP-АТС – это услуга операторов телефонной связи или интернет-провайдеров по организации корпоративной телефонии за счет применения ресурсов сети Интернет и оборудования IP-телефонии в офисе клиента и выделенной программной IP-АТС (либо реализации услуг коммутации на гибком коммутаторе или аппаратной IP-АТС). По сути, виртуальные IP-АТС это дальнейший шаг, заключающийся в консолидации надежности аппаратных и гибкости программных IP-АТС. В настоящее время для реализации виртуальных IP-АТС используются облачные технологии. Использование виртуальных IP-АТС имеет ряд существенных достоинств. В частности – если у потребителя инфокоммуникационных услуг нет необходимости в приобретении дорогостоящей аппаратной IP-АТС, а производительность программной IP-АТС его не устраивает, или нет возможности иметь обученного сотрудника, который занимался бы исключительно вопросами технической эксплуатации IP-АТС, то при помощи виртуальной IP-АТС, он, по сути, арендует у провайдера оборудование, но при этом вопросами технической эксплуатации занимаются сотрудники арендодателя [5]. Таким образом, достигается существенная экономия денежных средств на приобретение, техническое обслуживание IP-АТС, а также обучение и содержание технического персонала. Очевидным минусом такой системы является то, что все телекоммуникационные ресурсы находятся у сторонних владельцев, что создает угрозы информационной безопасности.

Кроме гибкости эксплуатации, применение IP-АТС обеспечивает снижение затрат на аренду трафика (потребитель платит лишь за аренду интернет-трафика, при этом звонку могут осуществляться не только в пределах города, но и по стране и даже вестись междугородние телефонные переговоры). В то время как на ТфССОП с коммутацией каналов тарифицируются внутризональные, междугородние и международные переговоры отдельно.

Безусловно, IP-АТС должны обеспечивать весь перечень услуг и дополнительных видов обслуживания, что и ЦАТС: автосекретарь, система автоматического дозвона до указанного номера, «черные» и «белые» списки, перехват звонков и постановка звонков на удержание и т.д. Также IP-АТС имеют ряд отличий от ЦАТС по предоставляемым услугам. В частности:

Консолидация – услуга, позволяющая объединять телекоммуникационные устройства пользователя вне зависимости от трафика (голосовые сообщения, e-mail, голосовая почта, видео-звонки и т.д.) и передавать эту информацию на то устройство, которое в настоящий момент ближе всего к абоненту.

Радар персонала – развитие предыдущей услуги, которое идентифицирует с какого устройства абонент выходил в сеть в последний раз, позволяя определить его местоположение. Некоторые IP-АТС консолидируют GPS- и RFID-технологии в свои радарные системы.

Маршрутизация вызова – функция, обеспечивающая возможность перенаправлять вызов в зависимости от его важности, времени ожидания, текущего времени, даты и других дополнительных настроек.

Мультимедийная IP-подсистема – по сути, применение IP-АТС в мультисервисной сети, что позволяет передавать не только голосовые сообщения, но пересылать файлы, вести видеоконферен-

ции, организовывать обработку не только голосовых сообщений, но и, например, видеосигналов от камер систем видеонаблюдения и т.д.

Интеграция деловых сведений – интеграция в IP-АТС офисных баз данных клиентов, что дает возможность оператору получить максимально подробную информацию об абоненте – историю его отношений с компанией, приоритет абонента, поступавшие от/на данного абонента жалобы и т.д.

Таким образом, очевидно, что развитие концепции мультисервисных сетей связи привел и к эволюции коммутационных систем, обусловив их возможность обрабатывать «пакетный» трафик и предоставлять широкий перечень услуг. Выбор по использованию конкретного типа IP-АТС остается за пользователем, исходя из его возможностей и желания. При этом функционал и возможности, которые предоставляют современные телекоммуникационные технологии стал значительно шире, нежели просто «красивые» номера и две-три дополнительные услуги.

Список литературы

1. Росляков, А. В. Сети следующего поколения NGN / А. В. Росляков. – М. : Эко-Трендз, 2008 – 356 с.
2. Семенов, Ю. В. Проектирование сетей связи следующего поколения / Ю. В. Семенов. – СПб.: Наука и техника, 2005. – 240 с.
3. Берлин, А.Н. Коммутация в системах связи. / А.Н. Берлин. – М. : Эко-Трендз, 2006. – 344 с.
4. Башилов, Г. IP-УАТС: в облаках или в серверной? // Журнал сетевых решений/Телеком. № 12, 2011 [Электронный ресурс] / Г. Башилов // – Режим доступа: <http://www.osp.ru/telecom/2011/12/13012038>.
5. Орлов, С. Современная телефония для современного бизнеса // Журнал сетевых решений/LAN. № 10, 2015 [Электронный ресурс] / С. Орлов // – Режим доступа: <http://www.osp.ru/lan/2015/10/13047298>.

© Н.И. Мясин, Е.В. Кириленко, В.А. Мелик-Шахназаров 2018

УДК 624.21.01/.09

АРХИТЕКТУРНО-КОНСТРУКТИВНЫЕ ОСОБЕННОСТИ ТРОИЦКОГО МОСТА В САНКТ- ПЕТЕРБУРГЕ

СУДОПЛАТОВА СВЕТЛАНА ИГОРЕВНА

Магистрант
Нижегородский государственный архитектурно-строительный университет,
г. Нижний Новгород

Аннотация: В данной статье рассматриваются архитектурные особенности и конструкции Троицкого моста в Санкт-Петербурге. Описывается история возникновения инженерного сооружения и строительства моста, несколько реконструкций данного моста, а также реставрация отдельных его частей и модернизация.

Ключевые слова: Архитектура, конструкции, реконструкция, реставрация, мост.

ARCHITECTURAL DESIGN FEATURES THE TRINITY BRIDGE IN SAINT PETERSBURG

Sudoplatova Svetlana Igorevna

Abstract: this article discusses the architectural features and design of the Trinity bridge in St. Petersburg. It describes the history of the engineering construction and construction of the bridge, several reconstructions of the bridge, as well as the restoration of its individual parts and modernization.

Key words: Architecture, constructions, reconstruction, restoration, bridge.

Первая наплавная переправа между левым берегом Невы и Петербургской стороной появилась в 1803 году, в год столетия основания Санкт-Петербурга и была названа Петербургским мостом. Проходила она немного выше по течению – напротив летнего сада и домика Петра I.

В 1824 году, когда переправа пришла в негодность, начали строить новый плашкоутный мост от Суворовской до Троицкой площади. В 1827 году строительство было завершено и новый мост назвали Суворовским.[1]

Вместе с тем, город нуждался в постоянных переправах через Неву и первые из них были построены на Васильевский остров и Выборгскую сторону, а в 1890 году было принято решение о строительстве переправы на Петроградскую сторону. Был проведен конкурс, в результате которого лучшим был признан проект фирмы Эйфеля, построившей Эйфелеву башню. Вне конкурса был рассмотрен проект французской компании Батиньоль, предложившей новую технологию соединения пролетных арок - консольно-арочную систему. Модель с такой же системой была изобретена и русским инженером Г.С. Семиколенновым, но она не была им запатентована.

Было принято решение заключить контракт с французской фирмой Батиньоль, что было политическим шагом навстречу Франции. 25 сентября 1896 года во время визита Николая II во Францию был заложен мост Александра III через Сену, 12 августа 1897 года в присутствии Президента Франции Феликса Фора был заложен Троицкий мост. В основание переправы император и президент положили по монете. Строительство велось русскими рабочими с использованием отечественных материалов, а контроль над

строительством выполняли русские строители и архитекторы, Академия художеств и Городская Дума.

Открытие состоялось в 200-летие Санкт-Петербурга 16 мая 1903 года. Первый развод моста выполнил сам император Николай II. Он нажал кнопку для запуска работы электрических моторов и переправа была разведена. Праздник сопровождался салютом и крестным ходом. В память об открытии были установлены бронзовые мемориальные доски с памятными датами и именами.

Печатные издания начала 20 века называли переправу французской или парижской красавицей. Красивые чугунные решетки, гармонирующие с металлическими арочными пролетами и мраморные обелиски на въезде со стороны Марсового поля, гранитная облицовка опор и фонари в виде трехрожковых торшеров вызывали восхищение (рис.1).

Несколько раз мост реконструировался. Так, в 1955 году в ходе реставрации обелисков двуглавые орлы заменили на пятиконечные звезды. В 1965-1967 годах была проведена модернизация, в результате которой двухкрылый разводной пролет заменили на однокрылый и разводиться он стал не в горизонтальной плоскости, а стал подниматься. Пролет был увеличен до 43 метров, а с 1977 году шире стала проезжая часть. В 1994 году снова установлены мемориальные доски с датами и именами создателей переправы. В 2002 году на обелисках были восстановлены двуглавые орлы и короны – символы самодержавия (рис.2).



Рис. 1. Фонари в виде трехрожковых торшеров



Рис. 2. Разводная часть Троицкого моста

Длина Троицкого моста 582 м, а ширина достигает 23,5 м — по величине он уступает только мосту Александра Невского. Разводной участок находится ближе к левому берегу Невы и поднимается почти вертикально. Интересен факт, что середину парапета можно указать очень точно — там, где узор решеток меняет наклон.

Давление пяти стальных пролетов на опоры не так велико, что дает возможность сделать их более тонкими. Мост удивляет изящностью конструкции — этому способствуют и гармонирующие со стилем пролетов решетки, и изящные фонарные столбы.

Это инженерное сооружение сочетает в себе аристократичность и технический замысел. Конструкция сооружения удивляет своей изящностью и гармонично сочетается с дизайном пролетов решетки. Давление, которое оказывают стальные пролеты на опоры, вполне допустимо, поэтому они сделаны более тонкими.[2]

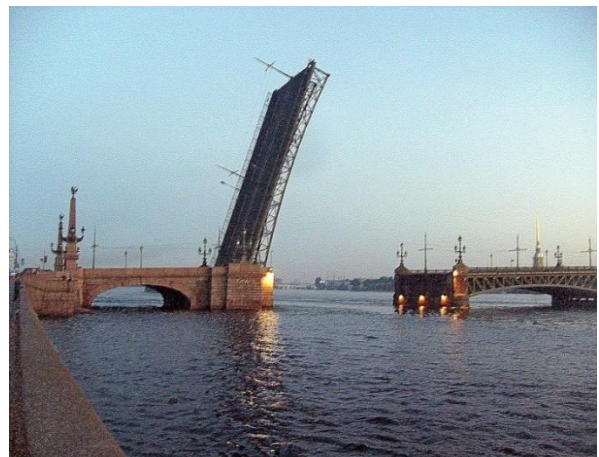
Решётки Троицкого моста изготовлены путем литья, на них нанесено несколько весьма простых рисунков, но они прекрасно сочетаются со стальными пролётами переправы. Мощные гранитные опоры моста придают его конструкции некой надежности и монументальности.

В начале 2000-х годов мост был реконструирован, что сопровождалась временным закрытием переправы. В течение ремонтных работ замене подверглась проезжая часть и металлоконструкции. Восстановление коснулось всей архитектурной части изделия: перила и опоры освещения, обелиски.

Также была проведена покраска моста, усовершенствование работы его механизмов подъема, заменена гранитная облицовка.

Оформление моста это с одной стороны величественный имперский стиль, заложенный при проектировании, с другой стороны — выражение архитектурных и инженерных стандартов на рубеже веков. Изящные решётки моста, выполненные методом чугунного литья, имеют несколько аскетичный рисунок, представляют отдельную художественную ценность. Они гармонируют с металлическими арочными фермами пролётов переправы. Идеально выложенный точёный гранит быков, на которые опирается мост, вносит в облик конструкции аккуратность и точность. Опоры контактной сети трамвая, оформленные в соответствии с другими элементами, расположены по оси моста, как это было принято в те годы. Вертикаль, начатую быками, над решёткой продолжают осветительные фонари в виде трёхрожковых торшеров — законченное произведение искусства. Их ритм дополнен осветительными столбами, выполненными в том же ключе. Симметрию и ритм конструкции несколько разбавляет противостояние гранитных обелисков, обрамляющих въезд с правого берега и трёхпролётной каменной эстакады на правом берегу.[3]

По легенде, известный летчик-испытатель Валерий Чкалов пролетел под этим мостом, чтобы добиться сердца своей невесты. Правда это или нет — неизвестно, но на съемках фильма с одноименным названием самолет пролетел под ним 6 раз.

Итак, мы рассмотрели 582м Троицкий мост, с шириной моста 23,5м. Мост состоит из пяти стальных пролетов, каждый из которых опирается на опоры. Один из пролетов является разводным, и поднимается в одну сторону. Данный мост удивляет своей архитектурой, а именно гармоничностью отдельных частей и изящностью конструкций.

Список литературы

1. Информационное агентство России [Электронный ресурс] : [сайт]. – Режим доступа : <http://tass.ru/>
2. <http://www.most-spb.ru/>
3. https://localway.ru/saint_petersburg/guide/52

УДК 692

АНАЛИЗ РАЗВИТИЯ БОЛЬШЕПРОЛЕТНЫХ СВЕТОПРОЗРАЧНЫХ КОНСТРУКЦИЙ

АГЕЕВА ЕЛЕНА ЮРЬЕВНА,

профессор, д. ф. н.,

САВЕЛЬЕВА АНАСТАСИЯ АНДРЕЕВНА,

ШКЛЯЕВА ЛАРИСА АЛЕКСАНДРОВНА

Магистранты,

ФГБОУ ВПО «Нижегородский государственный архитектурно-строительный университет»

Аннотация: Строительство большепролетных светопрозрачных защитных сооружений не только открывает широчайшие возможности их применения, но обязательно приведёт к быстрому развитию сопутствующей данному виду сооружений научной мысли, появлению совершенно новых материалов и технологий и др. не только в строительстве, но и в смежных областях промышленности. Изучение и анализ истории модернизации светопрозрачных покрытий необходим для дальнейшего усовершенствования архитектурной и конструктивной части данной отрасли.

Ключевые слова: светопрозрачное покрытие, стекло, каркас, искусственное освещение, металл, атриум, многопоясные тросовые системы, опоры, оболочка, ванты.

ANALYSIS OF THE DEVELOPMENT OF LARGE-SPAN TRANSLUCENT STRUCTURES

Ageeva Elena Yuryevna,

Savelieva Anastasia Andreevna, Shklyayeva Larisa Aleksandrovna

Abstract: The construction of volumetric translucent protective structures not only opens up the broadest possibilities for their use, but will necessarily lead to the rapid development of scientific thought structures accompanying this type, the emergence of completely new materials and technologies, etc., not only in construction, but also in related industries. The study and analysis of the history of modernization of translucent coatings is necessary for the further improvement of the architectural and structural part of the industry.

Keywords: translucent coating, glass, frame, artificial lighting, metal, atrium, multihope cable systems, supports, sheath, guy.

Во все времена своей истории люди стремились оградить и защитить себя от многочисленных неблагоприятных и опасных воздействий со стороны среды своего обитания.

Мечта о светопрозрачных покрытиях, защищающих улицы и городские кварталы от дождя и снега, зародилась у людей очень давно. Но только с приходом промышленной революции, принесшей широкие технические и финансовые возможности, реализация подобных проектов с большепролетными светопрозрачными конструкциями становится осуществима.

Общепризнанной точкой отсчёта новых возможностей строительного стекла считается возведение центрального павильона Всемирной выставки в Лондоне 1851 г., - Кристал-Паласа, или так называемого Хрустального Дворца (рис.1).

Проект Джозефа Пакстона представлял собой огромный дворец из железа и стекла (рис.2). Изящ-

ный внутренний каркас и покрытие из стекла пропускали в здание максимум естественного света. Здание из стекла и металла, имело длину 480 метров, при этом главный купол Дворца достигал 53 метров в высоту. В середине потолка находился атриум т.е. световой колодец, в него проникал дневной свет [1, с.92].



Рис. 1. Кристал-Палас. Хрустальный Дворец. 1851 г



Рис. 2. Кристал-Палас. Хрустальный Дворец в разрезе

Следующим этапом необходимо отметить достижения В. Г. Шухова, связанные с конструкциями гиперboloидами и стальными оболочками с оригинальной сетчатой структурой, применяемыми для создания строений различного типа. Для перекрытия галерей Петровского пассажа (рис.3) инженер изобрел уникальную по легкости конструктивную систему из тонких металлических арок с тросами-затяжками. Покрытие галерей Петровского пассажа - это своды (рис.4), ширина которых 13,5м, Покрытие холодное, поэтому имеет одинарное остекление [2].

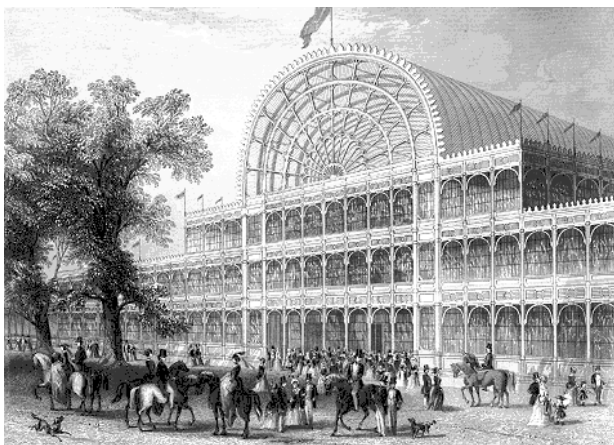

Рис.3. Арочное покрытие Петровского пассажа

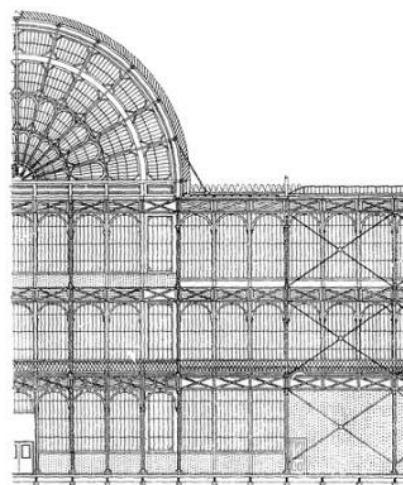

Рис.4. Конструкция покрытия свода

В конце 20-го столетия начинается широкое применение большепролетных светопрозрачных конструкций. В 1999 году свет увидел новый грандиозный купол на здании Рейхстага из стекла и стали диаметром 40 м и высотой 23,5 м. Особое зеркальное покрытие способно не только отражать, но и пропускать свет. Зеркальные панели оснащены специальными фильтрами, управляемыми компьютерными программами. С их помощью, в зависимости от времени года и погодных условий, регулируется количество дневного света, пропускаемого в пленарный зал [3, с.27].

На сегодняшний день, в России все чаще можно встретить разнообразные решения светопрозрачных конструкций. Одним из рассмотренных является технология "SpaceStructure" (рис.6): цилиндрическая, состоящая из стальных стержневых и узловых элементов в Бiotехнопарке Кольцово, Новосибирск (рис.5). Другим решением является использование металлических креплений, для устойчивости огромных масштабов остекленной площади, без единой опоры и стен в «стеклянной коре» парка

«Зарядье» город Москва, 2017г.[4].

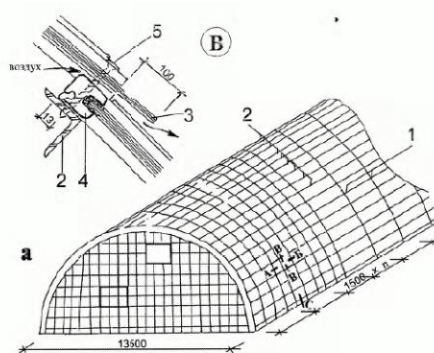

Рис.5. Вид внутри на светопрозрачную конструкцию биотехнопарка Кольцово, Новосибирск, 2015 г



Рис.6. Цилиндрическая система с прямоугольной трубой SpaceStructure

За рубежом широко применяются различные конструктивные решения крытых общественных пространств. Одним из наиболее ярких решений является ванто-тентовое покрытие с вертикальным опорным контуром на примере Сони Центра (Sony Center) в Берлине. Основным достоинством оболочки с радиальными вантами является практически безизгибная работа ее пролетных элементов, что обеспечивает экономичность и наибольшую несущую способность последних[5].

Оригинальное конструктивное решение светопрозрачного покрытия представляет здание DG Банка в Берлине (рис.7), которое состоит из предварительно напряженных многопоясных тросовых систем (рис.8) и расположенных поверх них жестких рамных конструкций со светопрозрачными элементами[6].

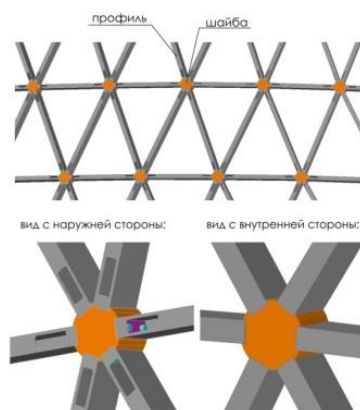

Рис. 7. Внутренний интерьер части банка в Берлине, Фрэнк Оуэн Гэри, 2001 г



Рис.8. Конструкция светопрозрачного покрытия здания DG Банка в Берлине

Другим не менее ярким примером большепролетных светопрозрачных покрытий является Отель Yas Viceroy в Абу-Даби, в котором сетчатая оболочка состоит из волнистого стекла и стали, которая охватывает две башни. Оболочка имеет осветительную установку СИД, которая действует как снэг-щибательная вуаль.

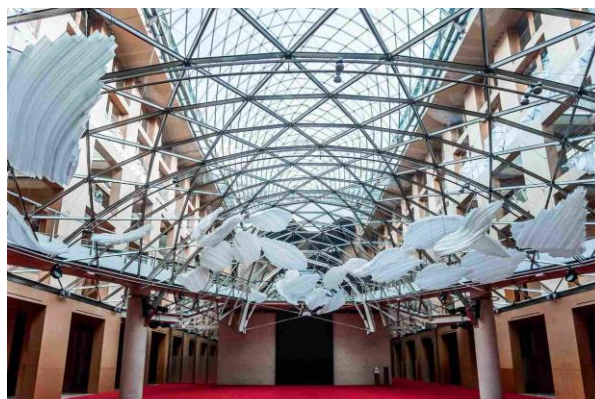
Итак, современная архитектура светопрозрачных оболочек шагнула далеко вперед и уже не ограничивается лаконичностью и простотой форм. Она прошла этап строгих прямолинейных плоскостей и объёмов. Сегодня это разнообразие зданий с разными цветовыми решениями, отличающихся неординарным решением большепролетных светопрозрачных строительных конструкций.

Список литературы

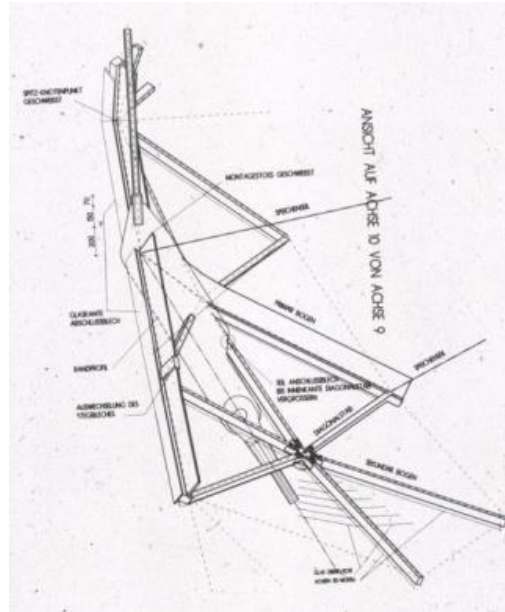
1. Эрнст Нойферт. Строительное проектирование: учебник / пер. с нем.: Е.Е. Прямоштанова. – Москва: Архитектура-С, 2014. -592с.
2. Хрустальный дворец Пэкстона [Электронный ресурс]: [сайт].- Режим доступа: <http://kannelura.info/?p=1533>
3. Зверев А.Н. Большепролетные конструкции покрытий общественных и промышленных зданий: Эксклюзивное изд./ А.Н. Зверев –СПб.: Изд-во СПбГАСУ, 1998. – 60 с.
4. Сони-Центр в Берлине [Электронный ресурс]: [сайт].- Режим доступа: <http://toberlin.ru/sony-center/>.
5. Банк в Берлине DZ Bank AG [Электронный ресурс]: [сайт].- Режим доступа: <http://toberlin.ru/dz-bank-ag/>.

© Е.Ю. Ареева, А.А. Савельева, Л.А.Шкляева, 2018

УДК621.6.07

УДЕЛЬНЫЕ ПОКАЗАТЕЛИ МАГИСТРАЛЬНЫХ НАСОСОВ ПРИ НЕПОЛНОЙ ЗАГРУЗКИ НЕФТЕПРОВОДА

НАХЛЕСТКИН АЛЕКСАНДР АЛЕКСАНДРОВИЧ,
АРХИРЕЕВ АНТОН ГЕРМАНОВИЧ,
БУСЛАЕВ СЕРГЕЙ ВАЛЕРЬЕВИЧ

Магистранты
ФГБОУ ВО "Омский государственный технический университет"

Аннотация: Данная статья посвящена мероприятиям энергосбережения и энергоэффективности при организации транспортировки нефти и нефтепродуктов. Одним из привлекательных решений этой проблемы является использование частотно-регулируемого привода. Результат данной работы можно использовать для повышения энергетической эффективности эксплуатации магистральных нефтепроводов.

Ключевые слова: Энергоэффективность, энергосбережение, КПД насоса, частотное регулирование, удельные показатели, нефтепровод.

SPECIFIC VALUES OF THE MAIN PUMPS AT PARTIAL LOAD OF THE PIPELINE

Nakhlestkin Alexander Aleksandrovich,
Arkhireev Anton Germanovich,
Buslayev Sergey Valeryevich

Abstract: This article is devoted to measures of energy saving and energy efficiency in the organization of transportation of oil and petroleum products. One attractive solution to this problem is the use of a frequency-controlled drive. The result of this work can be used to improve the energy efficiency of oil trunk pipelines operation.

Keywords: energy Efficiency, energy conservation, pump efficiency, frequency, oil pipeline.

В настоящее время одним из приоритетных направлений трубопроводного транспорта нефти является энергосбережение и энергоэффективность. В АО «Транснефть – Западная Сибирь» используются оптимизированные с точки зрения энергоэффективности имеющегося оборудования режимы перекачки. МНА (магистральные насосные агрегаты) работают в области, КПД порядка 70% и ниже, что значительно меньше максимальных значений (может достигать 90%).

Наиболее распространенным методом изменения характеристики линейной части является дросселирование регулятором давления или задвижкой, установленной на выходе насоса. [1, с.15] Этот способ является наиболее простым, но он – наиболее энергозатратный.

Так же широко используется обточка рабочих колес насоса. Минус данного метода заключается в том, что КПД обточенного колеса все равно ниже изначального, и имеет максимальное значение только в области номинальной подачи для конкретного колеса.

Одним из перспективных способов повышения эффективности насосов является регулирование частоты вращения ротора в зависимости от производительности перекачки. [2, с.95]

Частотное регулирование применяется на объектах трубопроводного транспорта нефти в составе привода магистральных насосных агрегатов и позволяет получить ряд преимуществ:

1. ЧРП позволяет осуществлять функцию системы автоматического регулирования давления.
2. Регулирование частоты позволяет уменьшить количество сменных роторов насоса, необходимых для изменения его режима работы.
3. При использовании ЧРП не требуется установка дополнительного устройства плавного пуска двигателя.

В данной работе рассмотрен метод применения ЧРП на технологическом участке МН «Омск-Анжеро-Судженск» (рис.1). Длина технологического участка составляет 925 км, в перекачке участвуют 5 нефтеперекачивающих станций.



Рис.1 Технологическая схема участка Омск-Анжеро-Судженск МН «Омск-Иркутск»

На всех станциях данного участка установлены насосы типа НМ 2500-230, его номинальная производительность – 2500 м³/ч. Рабочая область этого насоса, то есть область максимального КПД, показана на совмещенной характеристике зеленым цветом (рис.2).

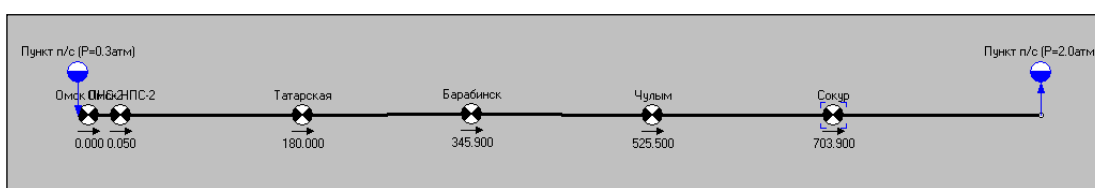

Рис.2. Характеристики оборудования

То есть, даже на максимальной производительности, режимы не попадают в номинальную область насоса. Кпд насосных агрегатов на фактических режимах составляет от 50 до 75 %, в то время как в области номинальных подач он может достигать 85 %.

Так как потребляемая насосом электрическая мощность обратно пропорциональна коэффициенту полезного действия, то в случае недозагрузки насоса имеет место значительный перерасход электроэнергии. [4, с.23]

Данный способ повышения энергоэффективности применяется достаточно широко, однако здесь очевидны два недостатка:

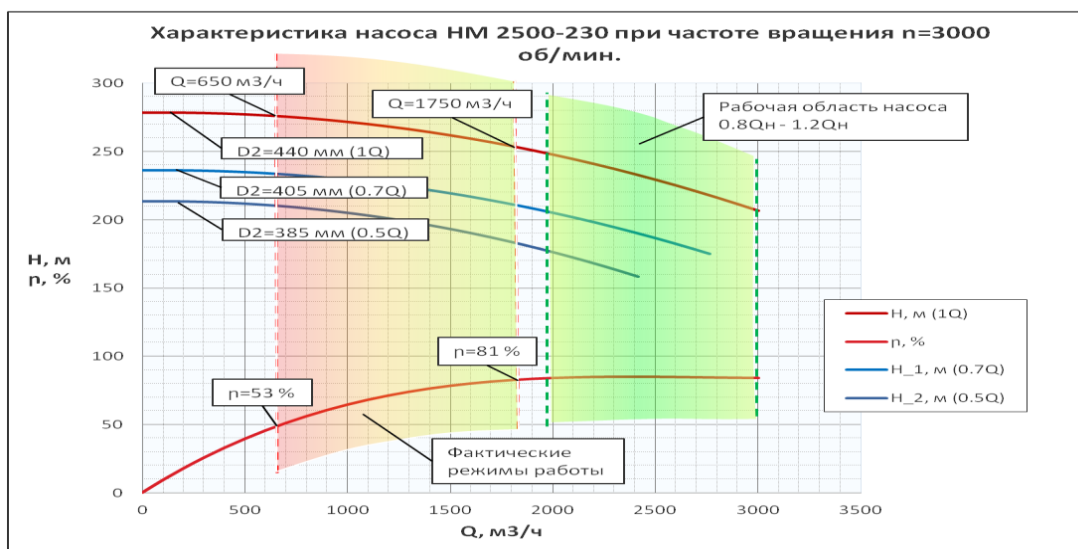
1. Невозможность «нарастить» колесо обратно в случае увеличения объемов перекачки.

2. Отсутствие взаимозаменяемости.

В данном случае удобнее регулировать характеристику насоса, меняя частоту вращения его ротора, для чего и применяется частотно-регулируемый привод.

Фактические характеристики по теории подобия были пересчитаны на новые частоты вращения, в данном случае это 2000 и 2500 об./мин при номинальной частоте вращения 3000 об./мин.

Проведя перерасчет становится ясно, что, для режима перекачки с производительностью 1250 м³/ч при номинальной частоте вращения в 3000 об./мин насос работает с кпд около 75 %, а насос с частотой вращения 2500 об./мин на той же подаче имеет кпд уже в 80%, и при этом дополнительно идет выигрыш по затрачиваемой мощности за счет меньшего напора.

Пересчитанные на новые частоты вращений характеристики насосов были использованы для расчета режимов перекачки. Рассматривалось 3 расчетных схемы: режимы без ЧРП, и с использованием ЧРП на одной и двух перекачивающих станциях.



Рис.3. Удельные показатели

Приведенные в работе расчетные случаи показывают, что применение ЧРП на МН с неполной загрузкой может вести к уменьшению удельных затрат на перекачку, причем, эффект экономии тем сильнее, чем выше цикличность перекачки и чем больше преобладание режимов с малыми производительностями.

Также на примере действующего МН показана возможность использования МНА с ЧРП для точного регулирования параметров технологических режимов на станциях, имеющих технологические ограничения по минимальным/максимальным давлениям на входе и выходе станции.

Список литературы

1. Бобровский С.А., Соколовский С.М. Гидравлика, насосы и компрессоры. – М.: Недра, 1972, 296 с.
2. Жабо В. В., Уваров В. В. Гидравлика и насосы. - М.: Энергоатомиздат, 1984. - 328 с.
3. Колпаков Л.Г. Центробежные насосы магистральных нефтепроводов. - М.: Недра, 1985.
4. Ломакин А.А. Центробежные и осевые насосы. - М. - Л.: Машиностроение, 1966. -358 с.

© А.А.Нахлесткин,А.Г.Архиреев,С.В.Буслаев 2018

УДК 541.1

ЭНЕРГОСБЕРЕЖЕНИЕ ПРИ ПРОИЗВОДСТВЕ СТРОИТЕЛЬНОЙ КЕРАМИКИ, СОДЕРЖАЩЕЙ ДИОПСИД

САФОНОВА ТАТЬЯНА ВАЛЕРЬЕВНА,

к.т.н., преподаватель

КУБАШОВ ДАНИИЛ РАМИЛЬЕВИЧ

студент

Филиал ФГБОУ ВО «Иркутский Национальный Исследовательский технический университет»
г.Усолье-Сибирском

Аннотация: При добавлении 3 % диопсида к умереннопластичной глине, водопоглощение по сравнению с глиной без диоксида начинает уменьшаться. Образцы без диопсида обожженные при температуре 900°C имеют водопоглощение 16 %, а при добавлении диопсида, водопоглощение уменьшается до 10 %. Усадка глины без диопсида при температуре обжига 900 градусов, составляет 4 %, при добавлении диопсида в массу, она увеличивается до 8%. Это говорит о том, добавленный в массы диопсид интенсифицирует процесс спекания в сочетании с глинистым материалом.

Ключевые слова: Керамические и огнеупорные материалы и изделия на их основе; процессы обжига и спекания

ENERGY SAVING IN PRODUCTION CONSTRUCTION CERAMICS CONTAINING DIOPSID

Safonova Tatjana Valerjevna,
Kubashov Daniil Ramilevich

Abstract: When 3% of the diopside is added to the moderately plastic clay, the water absorption as compared with the clay without the diopside begins to decrease. Samples without diopside burned at a temperature of 900 °C have water absorption of 16%, and with the addition of diopside, the water absorption decreases to 10%. Shrinkage without diopside at a roasting temperature of 900 degrees is 4%, with the addition of diopside to the mass, it increases to 8%. This suggests that the diopside added to the mass intensifies the sintering process in combination with the clay material.

Key words: Ceramic and refractory materials and products based on them; roasting and sintering processes

Последние десятилетия в составе керамических масс широко используется минерал диопсид. Он представляет собой кальце-магниевый силикат с коротко-столбчатой структурой звена. Химическая формула $\text{Ca}_2\text{Mg}[\text{SiO}_2]_3$. Благодаря своему составу и свойствам, диопсид играет значительную роль в формировании определяющих свойств строительной керамики [1].

Все исследования в данной области проводили в сочетании с пылеватыми суглинками, которыми в большинстве представлено глинистое сырье Иркутской области для производства кирпича. Выявлено, что в сочетании с малопластичным глинистым сырьем действие диопсида – это упрочнение керамических материалов в 1,5-2 раза. Для таких сырьевых материалов подходит технология полусухого

формования изделий [2,3].

Для сырьевых материалов с большим содержанием «глины», для которого подходит технология пластического формования, таких исследований не проводилось. Поэтому цель данной работы - исследовать составы масс для производства строительной керамики на основе умеренно-пластичного глинистого сырья и диоксида.

Для достижения заданной цели необходимо решить следующие задачи:

- 1) Исследовать свойства после обжига диоксидсодержащей керамики на основе умереннопластичных глин Иркутской области.
- 2) Сравнить спекаемость керамических масс с диоксидом на основе пы-леватых суглинков и умеренно пластичных глин.
- 3) Сделать вывод о влиянии диоксида на свойства керамики из умеренно-пластичного глинистого сырья.

В работе сравнивалось влияние диоксида на 2 вида глинистого сырья. Это суглинки и глины. Данные по суглинкам взяты из ранее проведенных работ. Свойства представлены в таблице 1.

Таблица 1

Пластичность глинистого сырья

Вид глинистого сырья	Количество глинистой составляющей	Число пластичности
Суглинок	9	6
Глина	45	15



Рис.1. Свойства керамики на основе умереннопластичной глины и диоксидсодержащей массы

Диопсид добавлялся в количестве 3 % по массе. В лабораторных условиях методом пластичного формования формовались и обжигались образцы-цилиндрики размером диаметром 2,5 см, высотой 3,5 см.

Керамический черепок начинает формироваться при определенной температуре. Спекание керамических материалов, главным образом, определяется изменением водопоглощения и усадки.

Обзор источника [4] показал, что при добавлении 3 процентов диопсида в массы на основе суглинка, увеличивается прочность образцов, но водопоглощение и усадка значительно не изменяются.

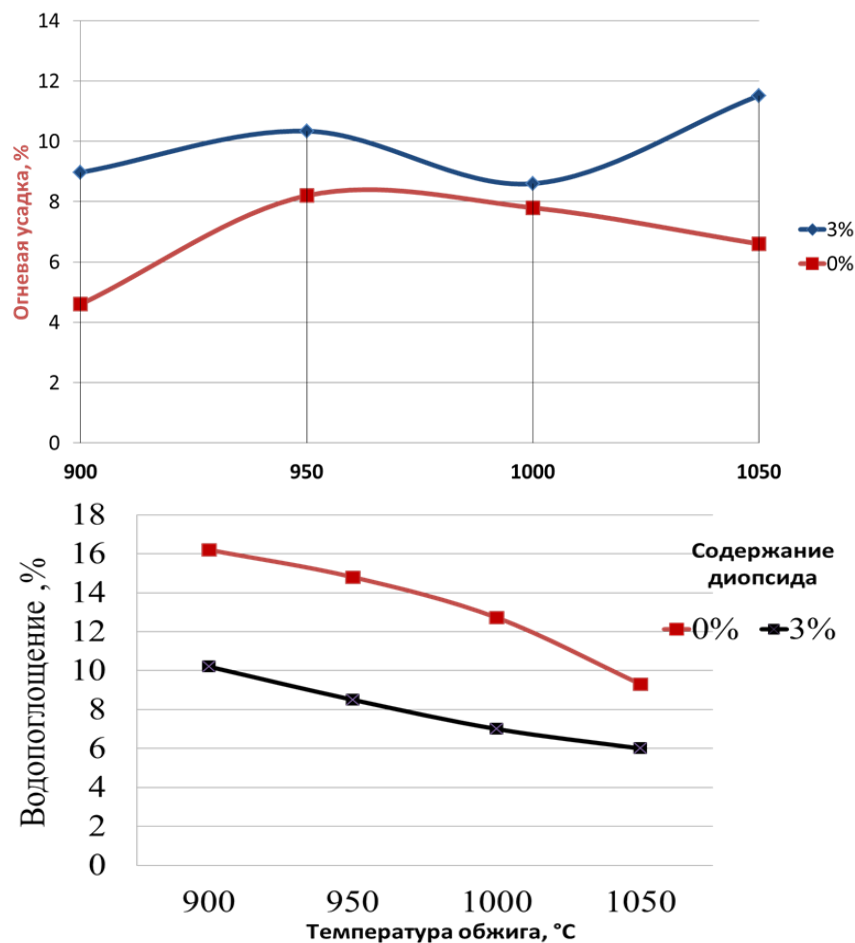
Это можно объяснить тем, что данное сырье содержит большое количество пылеватых и песчаных частиц, с которыми при температуре 900-1000 °С ничего не происходит и в массах они играют роль отощителя. Диопсид же реагирует с глинистой составляющей, при этом участвует в процессе фазообразования и за счет этого увеличивается прочность керамики на основе суглинков.

При добавлении 3 % диопсида к умереннопластичной глине, водопоглощение по сравнению с глиной без диоксида начинает уменьшаться (рисунок 2). Образцы без диопсида обожженные при температуре 900°С имеют водопоглощение 16 %, а при добавлении диопсида, водопоглощение уменьшается до 10 %. Усадка глины без диопсида при температуре обжига 900 градусов, составляет 4 %, при добавлении диопсида в массу, она увеличивается до 8%. Это говорит о том, добавленный в массы диопсид интенсифицирует процесс спекания в сочетании с глинистым материалом.

Сравнивая свойства строительной керамики на основе различных видов глин, можно сделать вывод о том, что при добавлении диопсида в пылеватые глины, мы получаем строительный кирпич повышенной марки при температуре меньше, чем без диопсида на 50-100 °С. При введении диопсида в пластичные глины за счет уменьшения водопоглощения, мы можем получать лицевой кирпич с водопоглощением 8-10 % при пониженных температурах обжига.

Данная технология позволяет экономить электричество или топливо при производстве строительной керамики.

Список литературы

1. Вакалова Т.В./ Рациональное использование природного и техногенного сырья в керамических технологиях.// Т.В.Вакалова, В.М.Погребенков. Строительные материалы №4, 2007.
2. Азаров Г.М. /Строительная керамика на основе сухарных и непластичного сырья Байкальского региона//Г.М.Азаров, Т.И.Вакалова, В.И. Верещагин, А.В.Мананков, В.М.Погребенков. Часть 1.– Томск: изд. ТПУ, 1998. – 233 с.
3. Азаров Г.М. /Строительная керамика на основе сухарных и непластичного сырья Байкальского региона//Г.М. Азаров, Т.И. Вакалова, В.И. Верещагин, А.В.Мананков, В.М.Погребенков. Часть 2.– Томск: изд. ТПУ, 1998. – 248 с.
4. Сафонова Т.В., Верещагин В.И., Баяндина Е.В. Строительная керамика на основе композиций низко- и среднепластичного глинистого и диопсидового сырья. Вестник Томского государственного архитектурно-строительного университета. – 2012. – № 3. – С.154–182.

УДК 624.9

ПРОБЛЕМЫ ЭНЕРГОСБЕРЕЖЕНИЯ В ЖИЛИЩНОМ СТРОИТЕЛЬСТВЕ

АГЕЕВА ЕЛЕНА ЮРЬЕВНА,

д.ф.н., профессор

МАКСИМОВ АРТЁМ АЛЕКСАНДРОВИЧ,

ПОСТНОВА КСЕНИЯ ВЯЧЕСЛАВОВНА

Магистранты

ФГБОУ ВО «Нижегородский государственный архитектурно-строительный университет»

Аннотация: Статья посвящена проблеме повышения энергосбережения в России, рассматриваются особенности энергосбережения в жилищной сфере, показано, что внедрение и применение инновационных энергосберегающих технологий в стадии эксплуатации и строительства жилых зданий позволит поднять конкурентоспособность строительной продукции и обеспечит решение экологических проблем.

Ключевые слова: архитектура, строительство, жилые здания, энергоэффективность, энергосбережение

THE PROBLEM OF ENERGY SAVINGS IN HOUSING CONSTRUCTION

Ageeva Elena Yurievna,

Maximov Artem Alexandrovich,

Postnova Ksenia Vyacheslavovna

Abstract: The article is devoted to the problem of increasing energy saving in Russia, discusses the features of energy saving in the housing sector, it is shown that the introduction and use of innovative energy-saving technologies in the operation and construction of residential buildings will raise the competitiveness of construction products and provide solutions to environmental problems.

Key words: architecture, construction, residential buildings, energy efficiency, energy saving.

С каждым годом проблема энергосбережения становится все более актуальной. Высокая стоимость энергии, ограниченность энергетических ресурсов и негативное влияние на окружающую среду, – все эти факторы говорят о том, что правильнее было бы снижать потребление энергии, а не постоянно увеличивать ее производство, и как следствие, количество проблем. Во всем мире уже давно ведется поиск путей рационализации использования энергии с целью уменьшения энергопотребления.

Энергоэффективность – это понятие, которое можно поставить в один ряд с инновациями и нанотехнологиями. Для нашей страны вопросы повышения энергоэффективности жилых зданий играют как экономическую, так и большую социальную роль. Здание, в соответствии с требованиями Федерального закона от 23 ноября 2009 г. №261-ФЗ «Об энергосбережении и о повышении энергетической эффективности и о внесении изменений в отдельные законодательные акты Российской Федерации», должно быть спроектировано таким образом, чтобы при выполнении установленных требований к внутреннему микроклимату помещений и другим условиям проживания обеспечивалось эффективное и экономное расходование энергетических ресурсов при эксплуатации здания [1]. Экономия энергии - это эффективное использование энергоресурсов за счет применения инновационных решений, которые

осуществимы технически, обоснованы экономически, приемлемы с экологической и социальной точек зрения, не изменяют привычного образа жизни. Это определение, сформулированное на Международной энергетической конференции (МИРЭК) ООН [2].

Около десяти лет назад повышение энергоэффективности жилых зданий стало одним из наиболее приоритетных направлений развития городской инфраструктуры. До 2007 года низкий уровень тарифов на электроэнергию сдерживал переход рынка на энергоэффективное оборудование и технологии: внутренние тарифы на энергетические ресурсы были в 6-7 раз ниже, чем на международных рынках, в то время как стоимость строительства объектов в России была ниже всего на 25-30%.

Однако за последующие несколько лет тарифы на электроэнергию выросли более чем на 45%, цены на газ – более чем на 60%. Одним из первых эти изменения ощутил на себе сектор ЖКХ, поскольку в нем потребляется до 45% тепловой энергии и до 20 % электрической производимой в нашей стране. Неуклонный рост потребления энергоресурсов является, прежде всего, результатом высокого уровня потерь этих ресурсов в секторе (порядка 70% производимого тепла не доходит до потребителя, в том числе 40% потерь происходит при передаче и 30% – непосредственно в зданиях) [3].

По заказу группы компаний Всемирного банка, на основе данных об оснащённости оборудованием, Центр по эффективному использованию энергии выполнил оценку структуры энергопотребления: долях зданий, оснащённых определенными видами энергопотребляющего оборудования и удельного потребления энергии данным оборудованием. При этом учитывался тот факт, что 75% зданий в РФ подключены к системам центрального отопления.

Наибольшим потенциалом повышения эффективности потребления энергии обладают жилые, коммерческие и общественные здания. Российские дома обладают очень низкой энергоэффективностью, потери энергии огромные. По данным Госстроя, в России расход теплоэнергии составляет 74 кг условного топлива на м² в год, что в несколько раз выше, чем в Европе. Государством на обогрев домов тратится до 40% всех энергоресурсов страны, при этом в атмосферу выбрасывается большое количество углекислого газа, что в конечном итоге приводит к развитию «парникового эффекта». При том, что жилищный сектор занимает второе место по величине конечного потребления энергии в России, он обладает самым большим потенциалом энергосбережения. Две трети потенциальной экономии энергии в этом секторе могут быть достигнуты путем сокращения потребления тепловой энергии на цели отопления и горячего водоснабжения. Потенциал экономии энергии в жилых зданиях оценивается на уровне 40-50%.

Заманчивой с экономической точки зрения мерой с низкими первоначальными инвестициями и относительно быстрой окупаемостью является применение энергосберегающих ламп, однако этот шаг позволит реализовать лишь 2% общего потенциала энергосбережения в России. Еще одной мерой может являться установка счетчиков тепла и термостатов. Как показали исследования, установка счетчиков тепла в жилых домах, в результате чего жильцы будут оплачивать только фактически потребляемый объем тепла, а также наличие термостатов, регулирующих потребление тепла, позволят сэкономить на плате за отопление на 20%.

Еще на 20% сократить потребление тепла позволят некоторые меры по утеплению (например, теплоизоляция чердачных помещений и пустот в стенах, герметизация плинтусов и других областей утечки воздуха, уплотнение окон и дверей ленточным утеплителем).

Таким образом, экономия после вышеизложенных мер может составить до 600 руб. на семью в месяц.

Кроме того, одним из немаловажных аспектов является повышение качества проектных решений для новых, реконструируемых и капитально ремонтируемых жилых зданий, включая сокращение эксплуатационных затрат и энергопотребления. Как показывает анализ эксплуатационных затрат в жизненном цикле здания, не менее 50% всех расходов на протяжении жизненного цикла здания приходится именно на эксплуатационные расходы.

Как видим, внедрение мер по оптимизации, энергосбережению и энергоэффективности в стадии эксплуатации дома является перспективным и должно происходить уже на стадии разработки проектной документации. При этом основными направлениями данной работы должны стать:

- оптимизация систем генерации и топливоснабжения;
- оптимизация инженерных систем здания;
- оптимизация объемно-планировочных и конструктивных решений;
- использование эффективных ограждающих конструкций.

Реализация этих мер позволит снизить эксплуатационные затраты на 30-50% (при удорожании сметной стоимости строительства в среднем на 10-15%). Таким образом, энергоэффективность в зданиях имеет отложенный эффект: формируется на стадии разработки проектной документации и строительства, а реализуется в стадии эксплуатации.

Все вышеизложенное требует разработки инновационных проектных решений, модернизации существующих ограждающих конструкций и инженерных систем, поиска методической поддержки, как в части самих решений, так и в части разработки нормативов, инвестиционной поддержки, а также, координации взаимодействия федеральных и региональных органов власти. Поэтому проектирование и строительство энергоэффективных зданий является весьма актуальной задачей.

Список литературы

1. Попова М.В, Яшкова Т.Н. Методы повышения энергоэффективности зданий: учеб. пособие – Владимир: ВлГУ, 2014 – 111 с.
2. Табунщиков Ю.А., Бродач М.М., Шилкин Н.В. Энергоэффективные здания. – М.: АВОК-ПРЕСС, 2003. – 192 с.
3. Основные положения по энергоэффективности зданий: цифры и факты. [Электронный ресурс] / – <http://undp-eeb.ru/ru/energoeffektivnost-zdanij-v-rossii/23-2012-01-20-19-50-50.html>

УДК 368.013

РАЗРАБОТКА ПОДСИСТЕМЫ ДЛЯ УПРАВЛЕНИЯ ЗАЯВКАМИ КЛИЕНТОВ

МАНЧЕНКО ДЕНИС ВЛАДИМИРОВИЧстудент 4 курса
НАН ЧПОУ «Северо-Кавказский техникум «ЗНАНИЕ»

Аннотация: В статье рассмотрены требования к разработке конфигурации подсистемы торгового предприятия. Обоснована необходимость разработки подсистемы.

Ключевые слова: анализ данных, разработка, подсистема, конфигурация, 1С:Предприятие.

DEVELOPMENT OF SUBSYSTEM FOR MANAGING CUSTOMER APPLICATIONS

Manchenko Denis Vladimirovich

Annotation: The article considers the requirements for the development of the configuration of a subsystem of a commercial enterprise. The necessity of subsystem development is substantiated.

Keywords: data analysis, development, subsystem, configuration, 1C: Enterprise.

Автоматизация — одно из направлений научно-технического прогресса, применение саморегулирующих технических средств, экономико-математических методов и систем управления, освобождающих человека от участия в процессах получения, преобразования, передачи и использования энергии, материалов или информации, существенно уменьшающих степень этого участия или трудоемкость выполняемых операций.

Целью разработки конфигурации является повышение эффективности управления продажами на предприятии.

Улучшение показателей функционирования – внедрение конфигурации приведет к отсутствию срывов сроков поставки товаров клиентам из-за несвоевременности пополнения запасов на складе (контроль остатка по наименованию) и позволит вести мониторинг долговой нагрузки (контроль оплаты товара клиентами).

Улучшение качества обработки информации – время выполнения типового набора операций по ведению БД (ввод, изменение, удаление) снижается, также снижается вероятность появления ошибок ввода (контроль на противоречивость, механизм ссылочной целостности, списки выбора, маски ввода).

Разрабатываемая конфигурация должна удовлетворять следующим требованиям.

1. Ввод, удаление, изменение, поиск, сортировка информации в БД;
2. Контроль исполнения заявки и оплаты товара;
3. Вывод отчета на печать;
4. Контроль остатка по наименованию;
5. Должна быть обеспечена возможность многопользовательской работы;
6. Изменение и дополнение справочной информации.

Разработка велась при помощи 1С:Предприятие и MS Visual Studio 2012.

1С:Предприятие предназначено для решения обширного перечня задач управления и автоматизации учета, которые стоят перед современными стремительно развивающимися предприятиями.

С помощью расширенных средств моделирования, обнаружения и проектирования MS Visual Studio

2012 была описана система, которая позволит наиболее удачно реализовать конкретную концепцию архитектуры.

Структура данных подсистемы представлена шестью таблицами, связанными между собой. В таблицах хранятся данные о заявках, номенклатуре, сведения о поступлении товара, о складе, товарная накладная и сведения о сотрудниках предприятия.

Разработанная конфигурация содержит четыре справочника: клиенты, сотрудники, номенклатура, склады; подсистемы: учет товаров и работа с клиентами; документы: приходная накладная и оказание услуг; регистр сведений: цены.

В результате заполнения данными разработанной конфигурации формируется приходная накладная, при поступлении товара, и отчет об оказании услуг.

Разработанная подсистема внедрена в деятельность предприятия и позволила сократить издержки, за счет уменьшения времени на обработку одного заказа.

Список литературы

1. Грубич Т.Ю. Методика анализа архитектуры предприятия. Краснодар, 2016.
2. Грубич Т.Ю., Лезжова М.А. Анализ эффективности различных каналов продаж страховых продуктов. В сборнике: ГОСУДАРСТВО И БИЗНЕС. СОВРЕМЕННЫЕ ПРОБЛЕМЫ ЭКОНОМИКИ материалы VIII Международной научно-практической конференции. Северо-Западный институт управления РАНХиГС при Президенте РФ. 2016. С. 101-102.
3. Проблемы современной экономики. Брутян М.М., Вахромеева М.П., Ворожейкина Т.М., Головчанская Е.Э., Грубич Т.Ю., Кирильчук С.П., Клеймёнычева И.Д., Корниенко Е.Л., Мальцева Д.В., Тесленко И.Б., Христос Д.А., Arabska E., Bencheva N., Nedeva K., Stoeva T., Teravicharova M., Terziev V. Монография / Под общей редакцией С.С. Чернова. Новосибирск, 2016.
4. Грубич Т.Ю., Павлов Д.А. Анализ данных: практикум. Краснодар, 2015.
5. Грубич Т.Ю., Рыбин Н.Е. Разработка приложения по раскрою пиломатериалов. Вопросы науки. 2015. Т. 6. С. 41-45.
6. Грубич Т.Ю. Ядро организационной структуры предприятия. В сборнике: НАУЧНОЕ ОБЕСПЕЧЕНИЕ АГРОПРОМЫШЛЕННОГО КОМПЛЕКСА Сборник статей по материалам X Всероссийской конференции молодых ученых, посвященной 120-летию И. С. Косенко. Отв. за вып. А. Г. Кощаев. 2017. С. 412-413.
7. Грубич Т.Ю., Шролик А.В. Анализ архитектуры лечебного центра: SWOT-анализ. Политематический сетевой электронный научный журнал Кубанского государственного аграрного университета. 2015. № 109. С. 528-540.
8. Барановская Т.П., Грубич Т.Ю., Павлов Д.А. Информационный менеджмент. Учебное пособие / Краснодар, 2016.
9. Грубич Т.Ю., Шролик А.В. Анализ бизнес-архитектуры ООО ЛДЦ «Доктора Дукина». Theoretical & Applied Science. 2015. № 1 (21). С. 32-44.
10. Грубич Т.Ю. Процесс управления в организации. Политематический сетевой электронный научный журнал Кубанского государственного аграрного университета. 2015. № 114. С. 754-770.
11. Михно А.В., Грубич Т.Ю. Анализ потребительских предпочтений и выявление тенденций в отрасли общественного питания на примере г.Краснодара. В сборнике: ИНФОРМАЦИОННОЕ ОБЩЕСТВО: СОВРЕМЕННОЕ СОСТОЯНИЕ И ПЕРСПЕКТИВЫ РАЗВИТИЯ сборник материалов VIII международного форума. 2017. С. 37-39.
12. Шафоростов А.А., Грубич Т.Ю. Я и мир в 2030. В сборнике: Актуальные проблемы современной науки в 21 веке сборник материалов IX Международной научно-практической конференции. 2015. С. 121-123.
13. Барановская Т.П., Грубич Т.Ю., Нилова Н.М., Ефанова Н.В. Системный анализ. Практикум / Краснодар, 2015.

14. Грубич Т.Ю., Ступко М.Ю. Моделирование процесса обучения студентов по дисциплине «Корпоративные информационные системы». В сборнике: Актуальные проблемы математики и информатики: теория, методика, практика сборник научных трудов. Елец, 2015. С. 166-173.
15. Крамаренко Т.А., Грубич Т.Ю., Павлов Д.А., Лукьяненко Т.В. Анализ данных. Краснодар, 2018.

УДК 37

АСПЕКТЫ ОБЩЕНИЯ ПОЛЬЗОВАТЕЛЕЙ ИНТЕРНЕТ

МИНЕЕВ СЕРГЕЙ СЕРГЕЕВИЧ,

Начальник ИТО, аспирант, преподаватель

ГУЛЯН ИНЕССА ВАЛЕРЬЕВНА

Студентка

ЧПОУ «Колледж права, экономики и управления»

Аннотация: В статье рассматривается вопрос о пространстве Интернета как коммуникативно-информационном пространстве, как месте наиболее избираемого для многих современных пользователей. Авторы статьи уделяют внимание основным формам общения в Интернете и их особенностям.

Ключевые слова: социальные сети; взаимодействия пользователей.

COMMUNICATION ASPECTS OF INTERNET USERS

**Mineev Sergey Sergeevich,
Gulyan Inessa Valerievna**

Abstract: The article deals with the issue of the Internet space as a communicative information space, as the place of the most elected for many modern users. The authors of the article pay attention to the main forms of communication on the Internet and their features.

Keywords: social networks; user interaction.

В век компьютерных технологий, современному человеку трудно обойтись без гаджета, поэтому поговорим о социальных сетях. Социальные сети – это наиболее удобный способ удаленного взаимодействия между пользователями. Ведь сегодня уже вряд ли кого можно увидеть без гаджета, для одних — это стало средством общения, а для других – это часть жизни.

Сеть - это интересный мир общения! Интернет можно использовать как альтернативный мир, в который можно скрыться от проблем реальности или найти себе новые знакомства... Входя в мир виртуального общения через Интернет, можно работать с программами, которые позволяют вести подобное общение.

Существуют различные способы связи между пользователями: личные сообщения, записи, комментарии, лайк, репост и сторис[1].

Личные сообщения – это диалог между двумя пользователями в котором можно обмениваться информацией, аудиозаписями, видеозаписями, музыкой, документами, местонахождением, а также рисовать граффити и делиться историями, и все это происходит в данный момент. Общение между пользователями — это удобный способ, так как можно получать ответ незамедлительно, но также пользователь может не отвечать на сообщения, вовсе игнорируя их или удалять, даже не прочитав его. Еще существует общение в беседе, которое происходит между несколькими пользователями, а также в группах, сообществах и публичных страниц.

Большой популярностью, на данный момент времени, пользуется сторис. История(сторис) – это публикация фото или видео исчезающее через двадцать четыре часа. Оно содержит много функций, на примере Instagram, использует режимы текста, прямого эфира, бумеранга, суперзума, обратной

съемки и свободные руки, а также различное количество масок, значков, фильтров и т.д.

Записи – это, к примеру, стена в социальной сети ВКонтакте, хронология в Twitter, записи и подборки в Firefox и прочее. У пользователя есть возможность выкладывать свой собственный материал, а также копировать его с групп, сообществ или публичных страниц. Такая операция называется репост.

Репост – это способ поделиться статьей или записью, который является фактом того, что человек разделяет или поддерживает такую точку зрения или подтверждает свой интерес и хочет рассказать о нем другим.

Благодаря репостам стали возможными явления публикаций про различные мероприятия, конкурсы и благотворительность. Чтобы организовать такой вид деятельности достаточно всего лишь создать запись на своей странице с просьбой о помощи, если это касается благотворительности или просьбой о участии, если это конкурс или мероприятие, далее пользователи самостоятельно распространят запись, сделав её достоянием сотен или миллионов человек. [4]

Социальные сети помогают самовыражаться, то есть презентовать себя, как явление реализации «Я внешнее – Я внутреннее». [3] Ведь то, что пользователь выкладывает у себя на странице, то и является его обложкой, но не всегда это так и лишь только в реальной жизни можно узнать какой он на самом деле. [2] Одобрение в демонстрации себя оценивается лайками.

Лайк – это способ выражать, что пользователю нравится это статья или запись и т.д., а также существует и дизлайк, который обозначает, что пользователю не нравится статья или запись. Лайк обозначается красным сердечком, оценить свою страницу можно именно по ним, кроме этого статьи можно комментировать.

Комментарий – это возможность высказать свое мнение, оно может быть, как положительное, так и отрицательное. На любой комментарий можно отвечать взамен и тем самым образовывается общение между пользователями. Комментарии можно оставлять, как под постами с фото и видео, так и в группах, сообществах и публичных страницах.

Публичные страницы или группы создаются для продвижения определенной информации, человека, компании и/или бренда. Они могут быть открытые и закрытые. Открытые группы – это те, которые доступны всем и даже незарегистрированным пользователям. Закрытые группы – это те, которые используют функцию приватности, чтобы попасть в эту группу нужно подписаться и ждать ответа от администратора группы, что пользователь вступил в нее.

Основная функция социальных сетей является общение, которая со временем приобретает массу. Таким образом, в рамках одной виртуальной вселенной социальной сети как сервиса существует множество более мелких виртуальных реальностей, организованных пользователями и наполняемые ими же.

Далее поговорим о правилах в интернете, прежде всего об этике. Этика – это система норм нравственного поведения человека, или группы людей. Правила общения в сети Интернет:

- Придерживайтесь тех же стандартов, что и в реальной жизни.
- Нужно остерегаться мошенничества
- Закрывать сомнительные всплывающие окна
- Контролировать работу за компьютером
- Не создавайте конфликт и не участвуйте в нем сами.
- Нужно помнить о том, что в интернете не все пользователи откровенны и не вся информация правдива

В сети нельзя:

- оскорблять людей
- ругаться матом
- подбрасывать анонимные письма
- умышленно пытаться что-то взломать
- злоупотреблять своими возможностями.

А также рассмотрим причины обращения к интернету как инструменту общения могут быть:

- Недостаточное насыщение общения в реальной жизни. В таких случаях пользователь теряет интерес к общению и ищет ее в социальных сетях.

- Некоторые пользователи ищут возможность в проигрывание ролей, в реализации качеств личности, переживании эмоций, по тем или иным причинам, которые не происходят в реальной жизни. Влияет ли виртуальная реальность, созданная пользователем, на его психику, ценностные ориентации, поведение? Ответа на этот вопрос еще нет, и социальные сети, механизмы их существования и поддержания структуры и удержания пользователей представляют собой большое поле для исследований.

Список литературы

1. Андреева Г.М. Принцип деятельности и исследование общения // Общение и деятельность. На рус. и чешек, яз. Прага, 1981.
2. Безбогова М.С. Социально-психологические аспекты проблемы классификации виртуальных социальных сетей // Материалы 20-й международной научнопрактической конференции «Актуальные проблемы управления – 2015», выпуск 4. М.: Издательский дом ГУУ, 2015. С. 3-6.
3. О.А. Пикулёва. Психология самопрезентации личности: гендерные и возрастные аспекты // Психологическая наука и образование. 2013. №4.
4. Репортаж Первого канала: В Москве у слепой девушки украли друга и незаменимого помощника – лабрадора. [Электронный ресурс]: <http://www.1tv.ru/news/social/289054> (дата доступа 23.03.2016).

УДК 621.43

СОВЕРШЕНСТВОВАНИЕ ТЕХНОЛОГИЧЕСКИХ ПРОЦЕССОВ ПЕРЕВОЗКИ РУДЫ С ЦЕЛЬЮ ЗАЩИТЫ ОКРУЖАЮЩИЕ СРЕДЫ

НОРМУРОДОВ АКБАРЖОН АНВАРОВИЧ,

ст.преп.,

ГАФФУРОВ АКБАР РАСУЛ УГЛИ,**ЮЛДОШЕВ ОЗОДЖОН ЭРКИН УГЛИ**

Студенты,

Навоийский государственный горный институт

Аннотация: Предложен метод работы двигателей внутреннего сгорания, повышения эффективности технического обслуживания и влияние на окружающую среду. Приведены результаты экспериментального исследования при работе двигателей внутреннего сгорания, уменьшить загрязняемые выбросы в окружающую среду.

Ключевые слова: Двигатель, эксплуатация, улучшение, мощность, охлаждающий материал.

Двигатели внутреннего сгорания являются основным энергоисточником для наземного и водного транспорта, а также различных стационарных установок, которые потребляют основные количество производимых горюче-смазочных материалов и одновременно являются основным источником загрязнений окружающей среды.

Эксплуатация ДВС, как и любой сложной системы, проводится в двух направлениях: обеспечение их работоспособного состояния и эффективное использование двигателей, находящихся в работоспособном состоянии.

Эксплуатация ДВС связана с универсальным показателем его рабочего состояние, характеризующим режимом его работы. Режим работы ДВС в свою очередь характеризуется нагрузкой, частотой вращения коленчатого вала (скоростной режим) и параметрами его теплового состояния.

В любом случае все виды режима работы осуществляют в пределах поле допустимых нагрузок.

Неустановившийся режим работы можно рассматривать как динамическую характеристику двигателя т.е., способность увеличивать частоту вращения коленчатого вала под нагрузкой или способность увеличить крутящий момент двигателя с постоянной частотой вращения при изменении органа управления.

В таблице 1. приводится типичное распределение выбросов вредных веществ по режимам городского ездового цикла для оценки токсичности отработавших газов.

Условия эксплуатации ДВС самые разнообразные, таких как, дорожные, нагрузочные, климатические, эксплуатационно-технические и другие. Особенно следует выделить климатические внешние воздействующие факторы, которые наряду с механическими, биологическими, термическими и специальными сред (топливо, масло, охлаждающие жидкости и др.), характеризующими определенными физическими величинами, вызывающими ограничение или потери работоспособного состояние двигателей внутреннего сгорания или переход его в предельное состояние в процессе эксплуатации. В этой

связи конструкция, техническая характеристика ДВС должны соответствовать условиям его эксплуатации.

Таблица 1

Типичное распределение выбросов вредных веществ по режимам городского ездового цикла

Режим движение	Длительность режима, %	Относительное количество в выхлопных газах, %			Расход топлива, %
		CO	CH	NO _x	
Холостой ход	35.4	14	13	2	15
Ускорение	18.5	25	28	73	35
Движение с V=const	29.2	32	27	19	37
Замедление (ПХХ)	16.9	29	32	6	13
Всего	100	100	100	100	100

Рациональный стиль езды позволяет сэкономить 15 % топлива. Однако даже опытному водителю трудно выбрать экономный режим езды без специального прибора. Такие приборы, называемые эконометрами, сегодня существуют. Предлагаем водителям один из простых эконометров, принцип действия которого основан на непрерывном измерении разрежения во впускном коллекторе.

Эконометрами [1] называют приборы, обеспечивающие выбор и количественную оценку экономичных режимов движения автомобиля. Конструкции их весьма разнообразны от простейших указателей до сложных электронных схем. Простейшие указатели-эконометры управляются разрежением во впускном трубопроводе. Эконометры, разработанные на основе сложных электронных схем, оснащают компьютером и множеством датчиков, преобразующих физические параметры режимов работы автомобиля в электрические сигналы.

Основное преимущество пневмомеханических эконометров связано с широкой их доступностью и простотой конструктивного решения. Принцип работы этих приборов основан на использовании адекватной зависимости между величиной разрежения, расходом топлива и мощностью двигателя.

Современные двигатели внутреннего сгорания непосредственно для преобразование в полезную мощность использует, образно говоря, только общие количества топлива, имеющаяся в баке, а остальное исчезает в виде тепловых потерь в окружающую среду. Имея в виду что автомобильный двигатель большей частью работает с неполной нагрузкой, процент использования, выделяющийся при сгорании топлива теплоты будет даже меньше 20%.

Таблица 2

Потери - 88 %					Движение -12 %		
2 %	9 %	13 %	22 %	42 %	6.4 %	2.4 %	3.2 %
привод	трансмиссия	Потери в двигателе	отработавшие газы	система охлаждения	силы инерции	сопротивление качения	сопротивления воздуха
вспомогательного оборудования	автомобиля						

С момента изобретения до настоящего времени энергетических установок транспортных средств прошло довольно длительное время, и они считаются весьма совершенным. До недавнего времени процессе его совершенствование уделялось достижению максимальной мощности, малой массы и размеров двигателя, минимальных производственных затрат производства. Теперь на первый план как важнейший критерий оценки энергетических установок выступает минимизация потребления им топлива и выбросов вредных веществ отработавшими газами.

Снижение потребления топлива достичь непросто, и, кроме того, оно может оказывать неблагоприятное влияние на другие параметры двигателя.

Основные современные направления дальнейшего развития двигателестроения - это улучшение эксплуатационной экономичности по топливу и маслу; расширение топливного баланса; повышение удельной (агрегатной) мощности; улучшение экологических характеристик-снижение токсичности отработавших газов, шума, вибрации; повышение моторесурса и надежности; снижение удельной металлоемкости и затрат по обслуживанию и ремонту в процессе эксплуатации [2].

Высокая экономическая эффективность двигателя внутреннего сгорания обеспечивается не только при хорошем знании их устройства и приемов технического обслуживания. Необходимы также знания рационального использования топлив и смазочных материалов для двигателей.

Однако следует отметить, что реализация указанных высоких показателей, заложенных в производимых двигателях внутреннего сгорания, возможно только при их правильной эксплуатации и испытаний высокого качества технических обслуживаний и ремонтов.

За весь период жизненного цикла или срока службы автомобиля в целом затраты на техническое обслуживание и ремонт в 6-7 раз превышает затраты на его изготовление, а трудоемкость работ по их осуществлению примерно в 60 раз больше по сравнению с изготовлением.

В практике оценки режимов работы часто используют определения, учитывающие лишь сочетание мощности и частоты вращения. Использование такого определения режима работы правомерно в том случае, если все факторы, влияющие на тепловое состояние двигателя, не меняются с течением времени.

Особенно следует подчеркнуть эксплуатационно-технические условия, учитывающие конкретные условия содержания и обслуживания, квалификацию водителя, реальные маршруты движения автомобиля.

Таким образом режимы работы двигателя в различных условиях эксплуатации являются сложным сочетанием режимов разгона, равномерного движения и замедления.

В процессе эксплуатации, прежде всего должны достигать сохранения эксплуатационных показателей по расходу топлив, смазочных и охлаждающих материалов, а также показателей воздействий в окружающую среду.

Список литературы

1. Базаров Б.И. «Газобаллонные транспортные средства и стационарные установки». – Ташкент: ТАДИ, 2005. –204 с.
2. Галченкова И.С. Анализ внедрения в обучение электронный учебников // Научные труды международной научно-практической конференции ученых МАДИ (ГТУ), РГАУ - МСХА, ЛНАУ. 16-17 января 2007 года. Том 4. Педагогика и методика. Москва–Луганск: Издательство МАДИ (ГТУ), ЛГАУ, ССХИ. 2007. – 176 с.

© А.А. Нормуродов, А.Р. Гаффуоров, О.Э. Юлдошев, 2018

УДК 62

АНАЛИТИЧЕСКИЕ МЕТОДЫ ОПРЕДЕЛЕНИЯ РЕНИЯ

БЕКНАЗАРОВ ЖАСУР ХОЛМАМАТОВИЧ,

докторант

ПАРМОНОВ САРВАР ТОШПУЛАТОВИЧ

Аннотация: Для получения достоверных результатов анализа проб различного состава, пришло время пересмотр существующих методик аналитического определения содержания рения в различных природных и технологических объектах с высокой точностью при низкой значении порога его определения. В основном для анализа содержания рения и сопутствующих элементов в технологических продуктах применяется физико-химические методы анализа раствора.

Ключевые слова: Весовой, электрохимический, спектрофотометрический, спектральные, флуоресцентные, рентгеноспектральные, радиоактивационные, массспектрометрические.

Для определения элементов в технологических образцах применяется химические, физико-химические, физические и ядерно-физические методы анализа. Достоинством химических и физико-химических методов является возможность анализа непосредственно в производственных и полевых условиях. К недостаткам можно отнести низкая производительность, и трудоемкость связанные с растворением анализируемого образца.

Достоинством физических методов анализа является экспрессность, инструментальность и возможность проведение массовых анализов. Ядерно-физические методы в некоторых случаях позволяет провести массовые анализы на отдельные элементы.

В зависимости от содержания рения в исследуемом объекте для его анализа применяют различные химические и физические методы. В настоящее время в аналитической практике рения используют следующие инструментальные методы: весовой, электрохимический, спектрофотометрический, спектральные, флуоресцентные, рентгеноспектральные, радиоактивационные, массспектрометрические и некоторые другие.

Способы вскрытия. Для переведения Re в раствор может быть использовано разложение кислотами, сплавление со щелочами, а также спекание с MgO или CaO в присутствии окислителя (KMnO₄). Спекание — общепринятый способ разложения ренийсодержащих природных объектов.

Проводить спекание предпочтительнее с MgO так как в этом случае в раствор переходит значительно меньшее количество солей. Сплавление анализируемых материалов с щелочными плавнями (NaOH или Na₂O₂) менее удобно, особенно при разложении больших навесок, ввиду того, что вместе с рением в раствор переходят Mo, W, V, Cr, Al, P и другие элементы, многие из них мешают определению рения.

Химические методы анализа

Гравиметрический (весовой) метод определения рения обычно применяют при анализе сплавов и продуктов гидрометаллургической переработки ренийсодержащего сырья. Этот метод чаще всего связан с количественным осаждением соответствующих перренатов. В качестве осадителей используют нитрон, соли тетрафениларсония или тетрафенилфосфония, амины, соли таллия, производные антипирина и т.п.

Возможно также осаждение рения в виде сульфида или диоксида. Однако определение рения в

виде диоксида недостаточно надежно из-за окисления последнего, приводящего к его потерям. При осаждении сульфида рения часто происходит соосаждение серы, что затрудняет определение в виде весовой формы Re_2S_7 . Данный метод преимущественно используют для выделения рения из раствора с целью последующего перевода его в более надежную весовую форму. В качестве осадителей в этом случае применяют сероводород, тиосульфаты и сульфиды щелочных металлов.

Следует отметить, что гравиметрический метод определения, как правило, требует перед осаждением перевода рения в необходимую степень окисления и отделения его от сопутствующих элементов или ионов (молибдена, вольфрама, нитрат-ионов и др.).

Титрометрический метод – в основном применяется для определения элементов в растворах. При анализе твердых образцов, их предварительно переводят в раствор. В виде титраторов используются оксидиметрические, иодометрические, броматометрические, пермангано-метрические, бихроматометрические и другие титраторы. По зависимости концентрации определяемого и титрирующего раствора получают количественные данные по содержанию исследуемого элемента в растворе.

При титриметрическом определении рения обычно используют алкалометрическое титрование рениевой кислоты, окислительно-восстановительное или комплексометрическое титрование, а также методы, основанные на образовании трудно растворимых соединений рения.

При алкалометрическом определении рениевую кислоту титруют стандартными растворами щелочей. В отсутствие в анализируемых пробах других минеральных кислот (обязательное условие), титруемых щелочами, концентрация рениевой кислоты должна быть невысокой. Метод применяют для определения рения в растворах, образующихся после проведения электролиза или электродиализа.

При окислительно-восстановительном титровании в качестве восстановителей используют иодиды, сульфат железа (II), хлорид олова (II), а окислителями служат перманганат или бихромат калия и т.п. При титровании рения окислителями его предварительно восстанавливают амальгамами цинка, висмута, кадмия или свинца. Сопутствующие элементы (молибден, вольфрам, ванадий, железо и др.), способные участвовать в окислительно-восстановительных реакциях в аналогичных условиях, должны быть предварительно удалены.

Кинетический метод. Соединения рения проявляют каталитические свойства при окислении хлорида олова (II) теллуриат- или селенат-ионами, а также иодида хлорат-ионом. Количество образовавшегося теллура, селена или иода пропорционально концентрации рения. Это свойство ионов рения положено в основу высокочувствительного метода его определения ($C_n = 0,002$ мкг Re). Методика разработана А. Д.Миллером (Инструкция НСАМ № 179-Х) и рекомендована для определения рения в горных породах и сульфидных рудах (в том числе медно-молибденовых и молибденовых) при содержании $2 \cdot 10^{-7}$ – $1 \cdot 10^{-1}$ %.

Перренат-ион в растворе катализирует реакцию между теллуриатом натрия и хлористым оловом: $3\text{SnCl}_2 + \text{Na}_2\text{TeO}_4 + 8\text{HCl} = \text{Te} + 2\text{NaCl} + 3\text{SnCl}_4$.

Скорость реакции регистрируют по свето-поглощению выделенного золя элементарного теллура. Скорость реакции пропорциональна концентрации рения, поэтому его содержание определяют по интенсивности окраски коллоидного раствора теллура при заданном времени реакции. Максимум свето-поглощения раствора — 400 нм.

Каталитическая активность рения повышается в присутствии оксикарбоновых кислот. Активирующая способность оксикислот зависит от их концентрации в растворе. Изменяя последнюю, можно расширить диапазон определяемых содержаний рения. Оптическая плотность растворов подчиняется закону Бугера — Беера до 0,5 мкг Re.

Определению Re мешают Mo (обладает слабым каталитическим действием) и анионы PO_4^{3-} , Br^- , F^- , NO_3^- (снижают каталитическую активность). Реакцию проводят в растворах 0,38—0,39M по H_2SO_4 и 0,25 Ж по HCl .

Электрохимические методы. Это различные варианты потенциометрии, амперометрии, кулонометрии и полярографии. Существует ряд методов определения рения, основанных на его электрохимическом осаждении на платиновом катоде при постоянном токе. На точность метода влияет осаждение наряду с металлом оксидов рения и частичное окисление влажного катодного осадка металли-

ческого рения кислородом воздуха.

Потенциометрические методы обычно связаны с титрованием перренат-ионов реагентами, восстанавливающими рений(VII) до низких степеней окисления. Наиболее резкий скачок потенциала в точке эквивалентности получается при использовании хлорида хрома (II).

Титрование проводят в среде HCl (1:1) при комнатной температуре в атмосфере азота с поляризованным платиновым электродом. Однако из-за склонности ионов хрома (II) к окислению при проведении массовых анализов рекомендуется использовать хлорид олова(II), который, хотя также окисляется и дает менее резкий скачок потенциала, но позволяет получать более воспроизводимые результаты. Определению рения данным методом мешают ионы молибдена и марганца.

Для проведения анализа на рений этим методом применяют специальные ионселективные рениевые электроды, содержащие перренат-ионы. Ионселективные электроды могут быть двух модификаций: жидкостные и пленочные (мембранные). В первом случае электроды готовят на основе солей иониевых оснований, фенантролиновых комплексов, элементоорганических соединений и красителей.

Метод прямого потенциометрического определения рения в растворе не получил пока широкого распространения при проведении массовых анализов в заводских лабораториях. Он обладает высокой экспрессностью и рекомендуется, в первую очередь, для определения рения в различных технологических растворах.

Данный метод основан на применении ионселективных электродов специальной конструкции. В основу работы электродов положен принцип прямого потенциометрического измерения э.д.с. электродной системы.

Ионселективный электрод рассчитан на определение рения в достаточно бедных растворах с содержанием рения от 1 до 600 мг/л. Рекомендуемая область значений pH составляет 1-10.

Исследуемую пробу (10-15 мл) помещают в стеклянный стакан и доводят pH до 7 раствором щелочи или минеральной кислоты. В раствор при комнатной температуре погружают рениевый ионселективный электрод и измеряют значение равновесного потенциала. Электрод сравнения - хлорсеребряный. Перед каждым измерением электрод необходимо ополоснуть дистиллированной водой и досуха вытереть фильтровальной бумагой, чтобы не изменить концентрацию рения в анализируемой пробе.

Однако в целом используемые для анализа рения традиционные химические и физико-химические методы характеризуются относительно низкой чувствительностью, а также необходимостью применения различных способов предварительного концентрирования, зависящих от качественного и количественного состава анализируемых проб. В связи с этим все большее значение приобретают спектроскопические и радиоактивационные методы анализа, позволяющие зачастую осуществлять прямое определение рения.

© А.А. Ж.Х. Бекназаров, С.Т. Пармонов, 2018

СЕЛЬСКОХОЗЯЙСТВЕННЫЕ НАУКИ

УДК 631.4: 528.44

АНАЛИЗ КАДАСТРОВОЙ ОЦЕНКИ ЗЕМЕЛЬ ВЛАДИМИРСКОЙ ОБЛАСТИ

РАГИМОВ АЛЕКСАНДР ОЛЕГОВИЧ,

к.б.н., доцент

АЛЕКСЕЕВ ИЛЬЯ ИГОРЕВИЧ,

КАРПОВ ДАНИЛА НИКИТИЧ,

МОЛЬКОВ АЛЕКСАНДР АЛЕКСАНДРОВИЧ

Студенты

ФГБОУ ВО «Владимирский Государственный Университет им. А.Г. и Н.Г. Столетовых»

Аннотация: Статья посвящена оценке проблемы кадастровой оценки почв и земель Владимирской области. В статье отражены данные по неоднородности кадастровой стоимости земель Владимирской области

Ключевые слова: кадастровая оценка, плодородие, стоимость земли, оценка почв и земель.

ANALYSIS OF CADASTRAL ASSESSMENT OF THE LANDS OF THE VLADIMIR REGION

Ragimov Alexander Olegovich,

Alekseev Ilya Igorevich,

Karpov Danila Nikitich,

Molkov Alexander Alexandrovich

Abstract: The article is devoted to the assessment of the problem of cadastral assessment of soils and lands of the Vladimir region. The article reflects the data on the heterogeneity of the cadastral value of land in the Vladimir region.

Keywords: cadastral valuation, fertility, land value, soil and land valuation

За последнее время на всей территории Российской Федерации и Владимирской области накоплен значительный опыт работ по государственной кадастровой оценке земельных участков [1]. Разработана, внедрена и постоянно совершенствуется нормативно-правовая и информационная база таких работ, в соответствии с которой на основе бюджетного финансирования регулярно проводится такая оценка. При этом и в научно-профессиональной литературе, и в ряде СМИ имеет место признание остроты возникших проблем в области кадастровой оценки земель, оказывающих серьезное влияние на формирование и функционирование земельно-имущественных и налоговых отношений, а также постоянное нарастание спорных и конфликтных ситуаций в региональной администрации, а также между государством, системой бизнеса и населением. Поскольку система государственной кадастровой оценки земель в первую очередь направлена на обеспечение не только соразмерности и сопоставимости системы платежей за землю, но и включать в себя экономически правильную эффективность принимаемых решений, с обязательной реализацией принципов равенства и справедливости [7]. Комплексная оценка земель и почв направлена на решение двух основных направлений - во-первых это оценка функционального состояния, направленную на процесс оценки качества почв и земель, их пригодности

для каких-либо конкретных нужд региона, и экономическую оценку стоимости почв, т.е. формирование структуры определения потенциальной ценности почв в денежном эквиваленте [3].

Для оценки качества почв необходимо применение научных сведений из прикладных основ почвоведения, геологии, агрономии, землеустройства, мелиорации, экономики и т.д.[2].

Средний уровень кадастровой стоимости земель населенных пунктов в разрезе муниципальных районов Владимирской области согласно постановлению № 1048 от 30 ноября 2016 года «Об утверждении результатов государственной кадастровой оценки земельных участков в составе земель населенных пунктов Владимирской области» [4] представлен на рисунке 1. Из приведенной карты следует, что в разрезе административного деления Владимирской области имеются различия в среднем уровне кадастровой стоимости земель населенных пунктов. Наиболее высокий уровень кадастровой стоимости земель приходится на Александровский, Петушинский и Киржачский районы. В первую очередь это связано с развитостью межграницных пространств регионов и соседства с границей Московской области. В тоже время наиболее низкий показатель стоимости кадастровой оценки земли наблюдается в Муромском и Гусь-Хрустальном районах.



Рис. 1. Средний уровень кадастровой стоимости земель населенных пунктов в разрезе муниципальных районов (городских округов) Владимирской области [4]

Опыт проведения государственной кадастровой оценки почв и земель свидетельствует о том, что результаты определения кадастровой стоимости, являются составной частью системы имущественных отношений, всегда вызывающей особый интерес в отношении обоснованности и объективности установления той или иной величины кадастровой стоимости [6]. Проведенный обзор показал, что в литературе не всегда дана должная оценка перевода земель категории сельскохозяйственного назначения в категорию земель промышленности и иного специального назначения, не в полной мере раскрыта процедура определения кадастровой стоимости земельных участков нашего региона при подобном переводе. В связи с этим необходимо проведение систематического научного исследования динамики величин кадастровой стоимости земельных участков во Владимирской области.

Список литературы

1. Воронов, М.А. История и становление кадастровой оценки земельных ресурсов в России / М.А. Воронов, А.А. Мольков, А. О. Рагимов, Е. М. Шентерова. // Инновационное развитие современной науки: проблемы, закономерности, перспективы: сборник статей IV Международной научно-практической конференции. В 2 ч. Ч. 1. – Пенза: МЦНС «Наука и Просвещение». – 2017. – С. 1003-106.
2. Мазиров М.А., Рагимов А.О., Зинченко С.И. Почвенные ресурсы землепользования (на примере районов владимирского ополья) // Развитие современной науки: теоретические и прикладные аспекты сборник статей студентов, магистрантов, аспирантов, молодых ученых и преподавателей. Под общей редакцией Т.М. Сигитова. Пермь, 2016. С. 183-185.
3. Мазиров М.А., Шентерова Е.М., Рагимов А.О. Мониторинг загрязнения ТМ почв в зоне действия промышленного производства. // Развитие современной науки: теоретические и прикладные аспекты сборник статей студентов, магистрантов, аспирантов, молодых ученых и преподавателей. Под общей редакцией Т.М. Сигитова. -Пермь, 2016. С. 191-192.
4. Постановление администрации Владимирской области от 30 ноября 2016 года № 1048 «Об утверждении результатов государственной кадастровой оценки земельных участков в составе земель населенных пунктов Владимирской области»
5. Рагимов А. О., Зубкова Т. А., Мазиров М. А. Почва и человек: эколого-функциональное взаимодействие. — Издательство ФГБОУ ВО Ивановская ГСХА г. Иваново, 2015. — С. 244.
6. Чупова К.В. Кадастровая и рыночная стоимость объекта недвижимости: соотношение понятий и особенности определения // Управление экономическими системами: электронный научный журнал . - 2011. - №12 (36) . - С. 23.
7. Чупова К.В. О развитии методологии расчета кадастровой стоимости земельных участков, входящих в состав земельно-имущественного комплекса крупных промышленных предприятий // Инженерный вестник дона. - 2012. - №4-1 (22) . - с. 46.

УДК 631.4

РОЛЬ РЕЛЬЕФА КАК ФАКТОРА ДИФФЕРЕНЦИАЦИИ ПОЧВЕННОГО ПЛОДОРОДИЯ ХОЗЯЙСТВ СЕЛИВАНОВСКОГО РАЙОНА ВЛАДИМИРСКОЙ ОБЛАСТИ

ВОРОНОВ МИХАИЛ АЛЕКСАНДРОВИЧ,
КАРПОВ ДАНИЛА НИКИТИЧ,
АЛЕКСЕЕВ ИЛЬЯ ИГОРЕВИЧ,
Студенты
РАГИМОВ АЛЕКСАНДР ОЛЕГОВИЧ

к.б.н., доцент

ФГБОУ ВО «Владимирский Государственный Университет им. А.Г. и Н.Г. Столетовых»

Аннотация: В статье приведены результаты систематического исследования роли рельефа на качественные свойства почв. На основе анализа литературных источников и результатов полевых и лабораторных исследований рассмотрена проблема почвенного плодородия склоновых земель исходя из содержания подвижных форм фосфора и калия, уровня почвенной кислотности и величину органического вещества в зависимости от экспозиции и положения по рельефу

Ключевые слова: плодородие, рельеф, экспозиция, склон, земледелие

THE ROLE OF RELIEF AS A FACTOR OF SOIL FERTILITY DIFFERENTIATION IN FARMS OF THE
SELIVANOVSKY DISTRICT OF THE VLADIMIR REGION

Voronov Mikhail Aleksandrovich,
Karpov Danila Nikitich,
Alekseev Ilya Igorevich,
Ragimov Alexander Olegovich

Abstract: The article presents the results of a systematic study of the role of relief on the qualitative properties of the soil. Based on the analysis of literary sources and the results of field and laboratory studies, the problem of soil fertility of sloping lands was considered on the basis of the content of mobile forms of phosphorus and potassium, the level of soil acidity and the value of organic matter depending on the exposure and position of the relief

Keywords: fertility, relief, exposure, slope, agriculture

Плодородие почвы является важнейшим исчерпываемым и практически невозобновимым природным ресурсом, является интегральным показателем полностью обособляющей достоинства сельскохозяйственных угодий,[1]. Пути повышения почвенного плодородия склоновых земель связаны с

применением технологий для каждого земельного участка с учетом его особенностей и понимания последствий влияния склона на почвенный покров и восстановлением их первичного вещественного состава [4,6].

Физико-химические, агрономические свойства пахотного слоя а также агрегатное состояние и водопрочность микроструктуры зависит от содержание органического вещества и его качественного состояния, которое имеет важнейшее значение среди множества взаимосвязанных элементов плодородия почвы. [2,3,5]. Главным критерием оценки почвенного плодородия служат содержание и запасы органического вещества, а в последние годы все чаще рассматриваются с точки зрения экологической устойчивости почв, как компонента биосферы.

Главной и основной задачей земледелия как основы создания растениеводческой продукции является сохранение и улучшение плодородия почв, и их рациональное использование.

На сохранении и повышении плодородия почвы, создании условий ее оструктурирования, исключение водной и ветровой эрозии а также деградации почвы, основываются почвозащитные требования. Для эффективного участия в почвообразовательном процессе почвозащитные требования предполагают применение щадящих механических приемов обработки почвы и создание, а также поддержание в корнеобитаемом слое оптимальных условий водного и воздушного режимов, обеспечивающих развитие корневой системы растений и жизнедеятельности микроорганизмов.

Функциональная роль рельефа в ландшафте проявляется в процессах перераспределения различного количества тепла, поступающего на склоновые элементы земельного участка разной экспозиции. Рельеф влияет на относительный возраст почв, с той точки зрения потому что при различных условиях и режимах почвообразовательный процесс протекает с разной скоростью. Установлено что южные склоны земельных участков всегда более теплые и сухие, чем северные, поэтому на склонах разной экспозиции создаются неодинаковые условия почвообразования.

Землепользование хозяйства расположено в южной части первого агроклиматического района Владимирской области. Гидротермический коэффициент равен 1,4. Сумма температур выше +10.°С составляет 1900-2000°; Климат данной территории характеризуется теплым летом, умеренно холодной зимой и выраженными сезонами. Среднегодовая температура воздуха составляет +3,0°С. Средняя температура воздуха самого холодного месяца - января - составляет -11°С. Среднемесячная температура июля изменяется от +17,5° до +18,0°С. Продолжительность безморозного периода в среднем составляет 120 дней и вполне обеспечивает созревание основных районированных сельскохозяйственных культур. По влагообеспеченности первый агроклиматический район относится к зоне достаточного увлажнения. Годовая сумма осадков в среднем составляет 575 мм. Сумма осадков за период активной вегетации достигает 290 мм. Почвенный покров представлен дерново-подзолистыми супесчаными и песчаными почвами. Средний уклон территории 1-3° и 3-5°.

Результаты проведенного исследования 10 склоновых отдельно обрабатываемых земельных участков приведены в таблице 1.

Таблица 1

Агрохимическая характеристика дерново-подзолистых почв разной экспозиции (средние значения по 10 склонам)

№ отдельно обрабатываемого участка	Экспозиция	Агрохимическая характеристика			
		рН	P ₂ O ₅ ,	K ₂ O	С, %
мг/кг					
Среднее	Северная	5,8	201,0	137,2	1,46
Среднее	Южная	5,8	160,2	110,9	1,22

Применение локальной агрономии сегодня распространяется с необычайной быстротой. Все составляющие сельскохозяйственного производства пытаются всеми силами поддержать и задействовать технологии локальной агрономии, цель которой выглядит достаточно заманчиво. Обработать очень маленькие участки земли уникальным образом с тем, чтобы определить потенциал доходности

урожая, основанный на комбинировании почвы для каждого данного участка земли, его топографии, питательных веществах и характеристике режима влажности.

Без внедрения ландшафтно-экологических систем земледелия и использования, адаптивных агротехнологий в настоящее время практически невозможно рациональное использование почвенных и земельных ресурсов в агроландшафтах с получением стабильных и высоких урожаев. Основанием для разработки дифференцированных агротехнологий, а также распределение «рабочих» почвенных участков по уровню плодородия могут послужить результаты проведенных исследований. Основанием для разработки ландшафтно-экологических и адаптивных систем земледелия должна стать количественная оценка экспозиционной неоднородности склоновых ландшафтов Владимирской области.

Почвы хозяйства нуждаются в комплексных мероприятиях по восстановлению почвенного плодородия, это стало известно после проведения комплексных исследований. В пределах каждого поля имеет место пространственная неоднородность плодородия почвы в зависимости от особенностей рельефа, экспозиции земельного участка, типа почвы, гранулометрического состава, растительных остатков, микроклимата и других факторов. Было констатировано, что в результате исследования имеет место четкая дифференциация плодородия почв, в зависимости от положения и экспозиции отдельно обрабатываемого. От вершины к низине склона наблюдается распределение элементов питания. Таким образом, выявлено, что низина отмечается самыми высокими показателями содержания элементов, когда как вершины земельных участков обеднены элементами питания. Так же было выявлено, что влияние рельефа и экспозиции на величину почвенной кислотности минимально. На участках северной экспозиции выявлены наиболее высокие показатели плодородия, когда как наименьшие показателями отмечаются все участки южной экспозиции.

После подведение окончательных итогов можно сделать вывод, что обрабатываемые участки северной экспозиции являются наиболее оптимальными по показателям почвенного плодородия, так как после подведения окончательных итогов данные участки северной экспозиции отличаются наиболее высокими показателями плодородия.

Список и литературы

1. Акбар Илахун, Мазиров М.А., Рагимов А.О. Состояние почв сельскохозяйственных угодий Владимирской области в контексте урожайности и баланса питательных элементов в пахотных почвах // Труды 9-й Междунар. науч.- практ. конф. / Под общ. ред. проф. Т.А. Трифоновой; Владим. гос. ун-т. им. А.Г. и Н.Г. Столетовых, Владимир, 2018. – с.131-135
2. Комарова Н.А., Рагимов А.О. Экспозиция рельефа, как фактор распределения элементов питания по земельному участку на примере дерново - подзолистой супесчаной почвы // Отраслевые аспекты технических наук. 2012. № 4 (16). С. 35-36.
3. Рагимов А. О. Почва и человек: эколого-функциональное взаимодействие [Текст] / А. О. Рагимов, Т. А. Зубкова, М. А. Мазиров. - Москва : [б. и.] ; Иваново : ФГБОУ ВО Ивановская ГСХА, 2015. - 244 с.
4. Рагимов А.О., Комарова Н.А Экспозиция рельефа серой лесной почвы и его влияние на основные показатели агрохимического состояния почв // Международная научно-практическая конференция: «Теория и практика актуальных исследований». Краснодар, 2012. С.180-182.
5. Смуренкова, А.А.. Влияние рельефа и экспозиции на распределение элементного состава дерново- подзолистой почвы легкого гранулометрического состава / Смуренкова, А.А., А. О. Рагимов, А.А. Рожкова // Инновационное развитие современной науки: проблемы, закономерности, перспективы: сборник статей IV Международной научно-практической конференции. В 2 ч. Ч. 1. – Пенза: МЦНС «Наука и Просвещение». – 2017. – С. 86-88.
6. Смуренкова, А.А.. Влияние экспозиции рельефа на уровень плодородия разных типов почв Смуренкова, А.А., А. О. Рагимов, А.А. Рожкова //Фундаментальные и прикладные научные исследования: актуальные вопросы, достижения и инновации сборник статей VII Международной научно-практической конференции: в 4 частях. Ч. 1. – Пенза: МЦНС «Наука и Просвещение». – 2017. – С. 2017. С. 242-246

7. Шубина, Е. Ю. Влияние экспозиции рельефа на уровень плодородия разных типов почв Е. Ю. Шубина, А. О. Рагимов,, А.А. Рожкова //Фундаментальные и прикладные научные исследования: актуальные вопросы, достижения и инновации сборник статей VII Международной научно-практической конференции: в 4 частях. Ч. 1. – Пенза: МЦНС «Наука и Просвещение». – 2017. – С. 2017. С. 247-250

УДК 631.4

АНАЛИЗ ТЕОРИИ ПРОИСХОЖДЕНИЯ И СВОЙСТВ СЕРЫХ ЛЕСНЫХ ПОЧВ ВЛАДИМИРСКОЙ ОБЛАСТИ

ВОРОНОВ МИХАИЛ АЛЕКСАНДРОВИЧ,
МОЛЬКОВ АЛЕКСАНДР АЛЕКСАНДРОВИЧ,
АЛЕКСЕЕВ ИЛЬЯ ИГОРЕВИЧ,
Студенты
РАГИМОВ АЛЕКСАНДР ОЛЕГОВИЧ

к.б.н., доцент
ФГБОУ ВО «Владимирский Государственный Университет им. А.Г. и Н.Г. Столетовых»

Аннотация: В статье приведены результаты исследования литературы с целью изучения теории генезиса почв Владимирского ополья. В результате установлены основные теории происхождения и свойства серых лесных почв Владимирского Опожья.

Ключевые слова: плодородие, генезис, серые лесные почвы, Владимирское Опожье, исследование.

ANALYSIS OF THEORY OF ORIGIN AND PROPERTIES OF GRAY FOREST SOILS OF THE VLADIMIR REGION

Voronov Mikhail Aleksandrovich,
Molkov Alexander Aleksadrovich,
Alekseev Ilya Igorevich,
Ragimov Alexander Olegovich

Abstract: The article presents the results of the study of literature in order to study the theory of the genesis of the soils of the Vladimir Opol'ye. As a result, the main theories of the origin and properties of the gray forest soils of the Vladimir Opol'ya were established.

Key words: fertility, genesis, gray forest soils, Vladimirskiy Opole, research.

О существовании на Владимирском Опожье своеобразных темноцветных почв, называемых местными жителями «Юрьевскими черноземами», известно с XVI века. Генезис этих почв привлекал внимание исследователей еще с середины XIX века. До выхода в свет «Русского чернозема» В.В.Докучаева исследователи определяли эти почвы как черноземы. В.В. Докучаев отнес их к северным лугово-болотным. По данному поводу было много мнений, некоторые ученые придерживались мнения о том, что почвы Опожья имеют чернозёмную природу. Другие же относили темноцветные почвы к природе степного черноземного происхождения. Кто-то выделял значение местного заболачивания, которое связано с бывшим высоким уровнем стояния грунтовых вод. Кто-то считал, что темноцветные почвы относятся к разным стадиям развития дерновых луговых почв, однако темноцветные почвы не могут образовываться в условиях северного климата даже на карбонатной породе, если уро-

вень грунтовых вод высокий. Другие же заявляли, что темноцветные почвы должны рассматриваться как типичные полуболотные и болотные, которые образовались при обязательном участии жестких грунтовых вод. По мнению ученого А.С. Еремина темноцветные почвы Ополья характеризуются наличием в материнской породе высокого содержания карбонатов кальция, а также жесткостью грунтовых вод. В научных трудах Л.П. Рубцовой, А.Н. Тюрюканова и Т.Л. Быстрицкой, В.М. Алифанова А.О. Макеева и И.В. Дубровиной отмечается пространственная неоднородность почвенного покрова, которая связана с наличием микрорельефа. А.Н. Тюрюканова и Т.Л. Быстрицкой, считают что Владимирское Ополье является останцем палеопойменного ландшафта днепровского времени. По дерново-лесному или дерново-луговому типу почвообразовательного процесса, формируются почвы, которые расположены на положительных формах рельефа, почвы лугового и лугово-болотного типов формируются в западинах, причиной этому служит близкое залегание грунтовых вод, Л.П. Рубцова отмечает трехкомпонентный характер комплексности почвенного покрова в северном Юрьев-Польском районе и двухкомпонентный - в южном Владимирском районе. На Юрьев-Польском участке глинистые моренные отложения, залегающие неглубоко от поверхности, служат водупором и способствуют возникновению своеобразного полугидроморфного режима почв и формированию сплошного гумусированного горизонта в местах понижений.

Моренные отложения на Владимирском участке характеризуются маленькой мощностью и находятся на большой глубине залегания, здесь создаются условия лучшего дренажа, чем на северном участке. Образование комплексов с менее выраженным вторым гумусовым (ВГГ) горизонтом именно в этих условиях. Следовательно, стратиграфией почвообразующих и подстилающих пород, а также разными гидрогеологическими условиями, обуславливаются причины комплексности почвенного покрова.

Л.П. Рубцова относит почвы микропонижений с ясно выраженным ВГГ к темно-серым лесным остаточнo-луговым, а к серым лесным остаточнo-карбонатным она относит почвы микроповышений с карбонатным горизонтом. По мнению Л.П. Рубцовой с эрозийными и суффозионными процессами связано формирование микрорельефа. На основе работ А.А. Величко о реликтовой криогенной морфоскульптуры ученый В.М. Алифанов выделяет такой фактор дифференциации почвенного покрова как реликтовый криогенный микрорельеф. В исследуемой местности ученый выделяет в глубоких межблочьях- дерново-подзолистые поверхностно-глеевые почвы, в менее глубоких межблочьях-серые лесные глееватые, на блоках и склонах- серые лесные

Почвы центра Русской равнины по предположению таких ученых как В.М. Алифанова, А.О. Макеева, а также И.В. Дубровиной преодолели долгий этап гидроморфного развития, и начальные этапы их формирования связаны с палеокриогенезом, когда шел мерзлотно-гидроморфный почвообразовательный процесс лугово-болотного типа с образованием темноцветного гумусового горизонта. В итоге, образование почв Владимирского Ополья многие ученые связывает с качествами пород, происхождением ландшафта, гидрологическими особенностями, палеокриогенными процессами. Большинство авторов указывает на роль долгого этапа гидроморфного преобразования.

Необычные почвы Владимирского Ополья были определены как черноземы, серые лесные, темноцветные, луговые и т. д. До настоящего момента остается дискуссионным систематическое положение данных почв. Происхождение микрорельефа, который определяет наличие мелкоконтурной дифференциации почвенного покрова, рассматривается по разному

На решающую роль материнской лессовидной породы, которая богата фосфором, калием, кальцием и магнием по сравнению с породами ледникового происхождения, в генезисе почв Ополья указывается и в обобщающей работе. Однако в ней считают, что дубовые леса были первоначальной растительностью почв Владимирского Ополья. После истребления леса на обогащенной элементами питания карбонатной лессовидной породе бурно развивалась травянистая растительность, которая способствовала накоплению перегноя, формированию серых лесных почв. Спориво-пыльцевые исследования не отрицают участия широколиственных пород в формировании серых лесных почв Ополья.

Из-за высокой подвижности гуминовых кислот второй фракции, при определенных условиях, высказывается теория современной иллювиальной природы вторых гумусовых горизонтов. Однако, исходя из научных данных, прочность микроструктуры незатронутых обработкой вторых гумусовых гори-

зонтов (Ah) близка к прочности микроструктуры A_2B горизонтов и $A_{\text{пах}}$ слоев глееватых и глеевых почв, в формировании которой высоко участие гидроксидов железа и алюминия. Поэтому иллювиальный характер образования вторых гумусовых горизонтов не выдерживает критики. Это подтверждают данные других ученых о содержании в почвенных разностях фракции $<0,005$ мм. В незатронутых механическими обработками Ah горизонтах ее количество не превышает значений, определенных в $A_{\text{пах}}$ горизонтах практически всех изученных почвенных разностей. Серые лесные почвы Ополя по сравнению с дерново-подзолистыми почвами характеризуются более высокими значениями гумуса и азота, емкости обмена и степени насыщенности основаниями, подвижных форм фосфора и калия. В профиле серых лесных почв преобладает нейтральная и слабокислая ($pH_{\text{КС}}$ $> 5,0$) реакция среды. В некоторых разрезах реакция слоев среднекислая. Величина обменной кислотности по профилю серых лесных почв варьировала от 0,02 до 0,20 мг-экв/100 г почвы, а значение обменного алюминия не превышало 0,72 мг/100 г. Критическая величина обменного Al, которая вызывает ощутимое снижение урожайности культурных растений, составляет 3-4 мг/100 г почвы. Следовательно, корневые системы возделываемых культур на серых лесных почвах могут проникать в подпахотные горизонты до глубины промачивания. Развитию их в указанных горизонтах благоприятствует и более высокая (по сравнению с дерново-подзолистыми почвами) обеспеченность фосфором и калием

По данным некоторых ученых, гумусовые вещества $A_{\text{пах}}$ и ВГГ относятся к гумифицированным на месте, гумусированный материал кротовин, гумусовых ловушек привнесен механически из гумусовых горизонтов. Органическое вещество гор. В1 и кутан представлены иллювиальным, наиболее подвижным гумусом. Для иллювиального гумуса (гор. В, кутаны) характерен гуматно-фульватный характер, для гумусового материала Ah горизонта, кротовин и гумусовых ловушек - фульватно-гуматный. Таким образом, генезис серых лесных почв Ополя тесно связан с карбонатными почвообразующими породами, характеризующихся повышенной пептизируемостью, климатическими условиями и микрорельефом территории. В начальные этапы развития формирование серых лесных почв происходило под влиянием луговой растительности, затем лесной, в более поздние - преимущественно под влиянием луговых злаков и разнотравья. Основными процессами, под влиянием которых происходило формирование серых лесных почв Ополя, были гумусово-аккумулятивный и лессиваж. После выщелачивания карбонатов из верхней части почвенного профиля активизировались и процессы оподзоливания. На интенсивность процессов лессиважа и оподзоливания может заметно влиять и антропогенная деятельность. При отчуждении с полей значительной части синтезированного органического вещества с урожаями, низким уровне ведения земледелия, когда не применяются известковые и органические удобрения, эти процессы наиболее активны. Это ведет к разрушению почвы, вымыванию неиспользованных растениями элементов питания и загрязнению окружающей среды.

Список литературы

1. Алифанов В.М. Серые лесные почвы центра Русской равнины. Историко-генетический анализ // Эволюция и возраст почв СССР. 1986. С.155-163.
2. Ананьева, К. А. Преимущественные потоки почвенной влаги в условиях стационарной фильтрации : диссертация ... кандидата биологических наук : 06.01.03. - Москва, 2004. - 165 с.
3. Величко А.А., Морозова Т.Д., Нечаев В.П., Порожнякова О.М. Палеокриогенез, почвенный покров и земледелие. М.: Наука, 1996. 150 с.
4. Карпова Д.В., Окоркова Л.А., Чернышева А.Ю. Некоторые физико-химические особенности почв Владимирского ополя / Применение барды и удобрений для повышения урожайности сельскохозяйственных культур / Под редакцией проф. Г.Н. Ненайденко. Владимир: Изд-во РАСХН, Владимирский НИИСХ, 1998. С. 80-99.
5. Мазиров М.А., Рагимов А.О., Зинченко С.И. Почвенные ресурсы землепользования (на примере районов Владимирского Ополя) // Развитие современной науки: теоретические и прикладные аспекты. Сборник статей студентов, магистрантов, аспирантов, молодых ученых и преподавателей. Под общей редакцией Т.М. Сигитова. Пермь, 2016. С. 183-185.

6. Макеев А.О., Дубровина И.В. География, генезис и эволюция почв Владимирского Опо́лья//Почвоведение. 1990. № 7. С. 5-25.
7. Молотникова Г.И. Агропроизводственная характеристика пахотных почв юго-западной части Ивановской области. Автореф. дис. канд. с.-х. наук. Горький, 1969. 33 с.
8. Рагимов А.О., Шентерова Е.М., Мазиров М.А. Деградация почв Владимирского Опо́лья // Перспективы и проблемы размещения отходов производства и потребления в агроэкосистемах. Материалы международной научно-практической конференции. Нижегородская государственная сельскохозяйственная академия. 2014. С. 178-181.
9. Рожкова, А. Н. Пространственная неоднородность физических свойств почв на примере Владимирского Опо́лья и Ковровского плато / А. Н. Рожкова. А.О. Рагимов и др. // Вестник научных конференций. 2017. № 5-3(21). Перспективы развития науки и образования: по материалам международной научно-практической конференции 31 мая 2017 г. Часть 3. Изд. ООО "Консалтинговая компания Юком", Тамбов – 2017. – № 5-3(21)– С. 76-78.
10. Рубцова Л.П. О генезисе почв Владимирского Опо́лья//Почвоведение. 1974. №6. С. 17-27.
11. Сафонов А.Ф., Платонов И.Г. Методика разработки адаптивно-ландшафтных систем земледелия Нечерноземной зоны. М.: ФГОУ ВПО РГАУ - МСХА им К.А. Тимирязева, 2005.- 100с.
12. Шеин Е.В. «Траншеи» - сельскохозяйственное освоение почв Владимирского Опо́лья. Описание почв на траншеях/Путеводитель научных полевых экскурсий III съезда Докучаевского общества почвоведов (11-18 июля 2000 г., Суздаль). - М.: РАН. Докучаевское общество почвоведов, 2000. С. 31-54.
13. Velichko A.A., Nechayev V.P. Late Pleistocene Permafrost in European USSR // Late Quaternary environments of the Soviet Union. Minneapolis: Univ. Minn, press, 1984. P. 79-86

УДК 658.5

РАЗРАБОТКА БЛЮД РАЦИОНАЛЬНОГО ПИТАНИЯ НА ОСНОВЕ РАСТИТЕЛЬНОГО СЫРЬЯ

КРОХАЛЕВ ВИКТОР АНАТОЛЬЕВИЧ,

к.э.н., доцент

КОНДРАШОВ АНДРЕЙ АНДРЕЕВИЧ

Студент

ФГБОУ ВО «Уральский государственный экономический университет»

Аннотация: в статье показан порядок разработки рецептуры на основе растительного сырья, критерии оценки качества физико-химических, микробиологических и органолептических показателей разработанного продукта. Полученный продукт был отмечен экспертами, высокую оценку получили органолептические характеристики: нежная консистенция и приятное послевкусие дегустируемого образца. Была проведена серия физико-химических испытаний, в соответствии с методологической литературой проведены опыты на определение жира и сухих веществ исследуемых образцов. Для установления биологической ценности «Батончика соевого» рассчитан аналитически и установлен практически аминокислотный состав образцов, лимитирующими аминокислотами явились метионин, значения аминокислотного скора остальных эссенциальных аминокислот выше 100%.

Ключевые слова: вегетарианство, соя, аминокислотный анализ, пищевая ценность разработанного продукта.

DEVELOPMENT OF DISHES OF THE BALANCED DIET ON THE BASIS OF VEGETABLE RAW MATERIALS

**Krokhalev Victor Anatolyevich,
Kondrashov Andrey Andreevich**

Abstract: the order of development of a compounding on the basis of vegetable raw materials, criteria for evaluation of quality of physical and chemical, microbiological and organoleptic indicators of the developed product is shown in article. The received product has been noted by experts, organoleptic characteristics were highly appreciated: gentle consistence and pleasant aftertaste of the tasted sample. A series of physical and chemical tests has been carried out, in compliance with methodological literature experiments on definition of fat and solids of the studied samples are made. For establishment of biological value of "Soy bar" almost amino-acid structure of samples is calculated analytically and established, the limiting amino acids were methionine, values amino-acid is fast other essential amino acids higher than 100%.

Key words: vegetarianism, soy, the amino-acid analysis, nutrition value of the developed product

Хотелось бы начать с того, что питание – это часть человеческой природы. Это абсолютно неотъемлемая составляющая человеческого существования во всех сферах жизнедеятельности нашего вида, и преуменьшать его важность, ссылаясь лишь на то, что это не более чем биологическая по-

требность – нерационально.

Во всей биосфере на нашей большой планете Земля происходят процессы, которые приводят к движению веществ от организма к организму, извне внутрь системы и наоборот. Это называют круговоротом веществ.

С момента возникновения биологической жизни этот всемирный процесс не остановить. Без него невозможна органическая жизнь, функционирование организмов всех существ и природы. Можно сказать, что круговорот веществ в природе, и есть жизнь в биологическом понимании.

Мальчикам часто говорят в детстве: «Кушай кашу, будешь большим и сильным!». А девочкам сообщают несколько иное: «Если скушаешь эти овощи, будешь такой же красивой как твоя мама.» И это всё правда, если в меру и по потребностям.

Именно благодаря питанию первые возникшие клеточные организмы получили возможность развиться до многоклеточных, затем в более сложные и разнообразные системы. Как питались, так и развивались.

И домамонтовый человек так же стал современным бизнесменом и умельцем с множеством всевозможных благ, облегчающих жизнь, благодаря питанию. Ведь, чтобы уметь думать, нужен мозг. Большой и развитый мозг. Чтобы думать о существенных вещах, вроде палки с камнем на конце и подарке на новоселье в пещеру самке, нужно питаться своевременно, полноценно и, желательнее, вкусно.

Своевременное питание не позволяет включать инстинкт охотника, когда думаешь о питательности ноги мамонта и вариантах её получения. Следует заметить, не всегда безопасных, ведь голод не тётка. Бивни бивнями, но кушать хочется. Своевременное питание сохраняет жизнь.

Полноценное питание питает прекрасный, антропологами восхваляемый, наш человеческий мозг. Ему нужно получать достаточно энергии, чтобы наше сознание было свежим, имело возможность рационально думать и развиваться.

Вот питался домамонтовый человек, наш возможный дальний предок, сырым мясом (возможно не первой свежести и даже человеческим, к вопросу об инстинктах). И нормально. Желудок забит, мясо усвоилось. Но очень много питательных веществ, микроэлементов ушло в утиль, да еще и переваривалось такое мясо долго и просило на это немалую энергию от организма.

И решил древний человек использовать огонь на мясе, которое уже остыло после умерщвления спонсора обеда. Ведь огонь теплый, мясо будет теплое и приятное. Но вышло даже лучше. Мясо изменилось на вид, стало источать такой аромат, что древний человек решил не откладывать ужин и вообще понять, что случилось. Обработанное термически, оно стало таять во рту, давало настолько иные, приятные вкусовые ощущения, что человек стал чаще и всегда обрабатывать мясное сырье огнем.

Это был широкий шаг в сторону развития мышления нашего вида. В мозг стало поступать больше питательных веществ, организм производил больше энергии, а человек изобрел парочку интересных палок агрессивного вида для более успешного разрешения конфликтных ситуаций как с мамонтами и прочими представителями тогда дикой фауны, так и со своими сородичами – неандертальцами. Неандертальцы в свою очередь попали в тупиковую ветвь эволюции и вымерли как вид. Потому что имели плохую культуру питания, дурной нрав и довольно узкоспециализированное мышление.

И вот, после развития мозгов и рождения первой примитивной кухни, человек начал покорять планету Земля. Полноценное питание сделало свое дело – человек выжил и стал человеком в современном понимании.

В социальном приеме пищи было больше чем кажется. Ты не просто ешь в безопасном месте, с людьми, которые тебе не проткнут живот копьём при удобном случае, но и развиваешь свой социальный статус.

Но что происходит сегодня, в век, когда всю продукцию ставят на промышленное производство?

Анализ общей направленности системы питания свидетельствует, что на сегодняшний день наблюдается увеличение в рационе питания россиянина круп и крупяных продуктов, требующих минимум кулинарного воздействия, обеспечивающего их дальнейшую пригодность и употребление в пищу, либо не требующих его совершенно [1, с. 107].

Производители, ориентируясь на изменяющиеся запросы и вкусы потребителей, стремятся запустить на рынок новые виды продукции с повышенными потребительскими и кулинарными достоинствами [2, с. 46].

В рамках научно-исследовательской работы были поставлены следующие задачи: изучить особенности вегетарианского питания; разработать рецептуру и технологию производства батончика соевого; провести испытания по основным показателям качества образцов; произвести расчет пищевой ценности готового продукта.

Готовый к употреблению продукт, полученный согласно рассматриваемой технологии, характеризуется повышенной вязкостью и слипаемостью крахмалосодержащих частиц [3, с. 130]. Разработка рецептуры включала этап приготовления, согласно опытной рецептуре и оценку показателей качества готового продукта. Исходя из проведенных опытных сессий к более детальному изучению была принята одна из рецептур «Батончика соевого». Технология ее приготовления сводится к следующему: Муку соевую обезжиренную залить водой 1:2. Довести до кипения, затем дать остыть. В полученную массу добавляют нарезанный чеснок, специи и соль. Перемешивают до однородной массы блендером. В емкость с однородной массой добавляют масло. Затем вновь взбивают до однородной массы. Готовую массу выкладывают в форму для батончика и оставляют в холодильнике на 12-15 часов. Разработанный батончик из сои обладает нежной, в меру рыхлой и упругой консистенцией, цвет изделия приятно светло-желтого цвета, неприятного послевкусия и запаха не наблюдается [4, с. 111]. В целом, по органолептическим показателям, батончик соевый получил высокий балл.

Полученные экспериментально физико-химические показатели качества - массовая доля жира и сухих веществ батончика соевого, представлены на рисунке 1.



Рис. 1. Физико-химические показатели разработанных образцов, %

В ходе исследования был проведен анализ биологической ценности разработанного продукта [5, с. 95]. Аминокислотный состав «Батончика соевого» с указанием содержания незаменимых аминокислот в миллиграммах на 100 грамм продукта, представлен на рисунке 2.

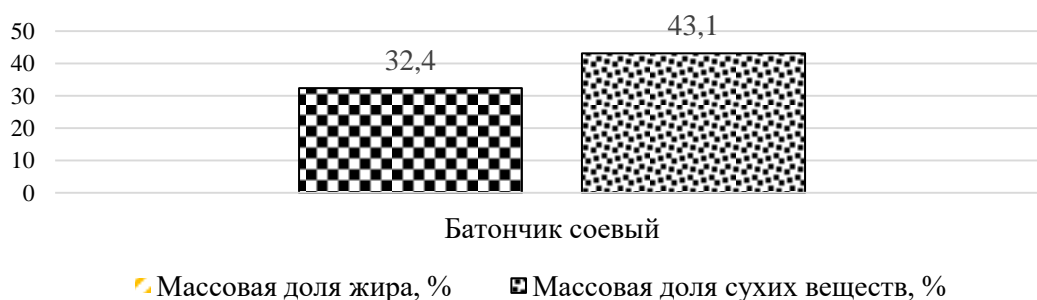

Рис. 2. Аминокислотный состав «Батончика соевого», мг/100 г продукта

Исходя из представленных данных следует, что разработанный продукт «Батончик соевый» обладает сбалансированным аминокислотным составом, последующий расчет аминокислотного сбалансированности свидетельствуют о наличии следующих лимитирующих аминокислот – метионина, скор остальных эссенциальных аминокислот составляет большее 100%. Таким образом, на основании разработанной технологии и проведенных лабораторных исследований, следует вывод о целесообразности введения разработанного продукта «Батончик соевый» на основе растительного сырья в рацион питания челове-

ка, не употребляющего мясо и продукты его переработки.

Список литературы

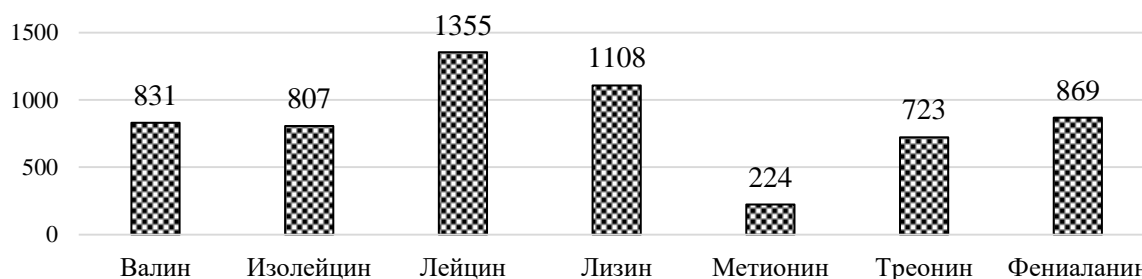
- 1 Крохалев В.А. Разработка технологии производства пищевых концентратных смесей на основе крупяного сырья с применением инфракрасного энергоподвода / Крохалев В.А., Кокорева Л.А. // Вестник Бурятской государственной сельскохозяйственной академии им. В.Р. Филиппова. - 2017. № 4 (49). - С. 106-113.
- 2 Крохалев В.А. Моделирование рецептурной формулы пищевой концентратной смеси на основе гречневой крупы, не требующей варки, полученной с применением инфракрасного энергоподвода // Вестник Камчатского государственного технического университета. - 2017. № 42. - С. 46-53.
- 3 Крохалев В.А. Оценка физико-химических свойств круп, не требующих варки, разработанных на основе технологии ИК-сушки / Крохалев В.А., Кокорева Л.А. // Вестник ВСГУТУ. - 2017. № 4 (67). - С. 130-138.
- 4 Слепнева А.С., Товароведение плодоовощных, зерномучных, кондитерских и вкусовых товаров: Учебник / А. С. Слепнева, А. Н. Кудян, П. Ф. Пономарев. – 2-е изд., перераб. – М.: Экономика, 2012. – 399 с.
- 5 Скурихин, И.М. и др. Химический состав российских пищевых продуктов: Справочник [Текст] / Под ред. член-корр. МАИ, проф. И. М. Скурихина и академика РАМН, проф. В. А. Тутельяна. – Москва: ДеЛи принт, 2002. –236 с.

УДК 33

РОЛЬ И ЗНАЧЕНИЕ НАЛОГОВОЙ НАГРУЗКИ ДЛЯ СЕЛЬСКОХОЗЯЙСТВЕННЫХ ОРГАНИЗАЦИЙ РОССИЙСКОЙ ФЕДЕРАЦИИ

ТАТЬЯНА ВЯЧЕСЛАВОВНА ВЕРЕЙКИНА

магистрант
ФГБОУ ВО «Оренбургский государственный аграрный университет»
Россия, Оренбург

Аннотация. В регионах самым распространенным способом повышения эффективности деятельности сельскохозяйственных организаций становится налоговое планирование. На практике все чаще встречаются барьеры как субъективного, так и объективного характера.

В настоящей статье показаны роль и значение налоговой нагрузки и представлены основные методики расчета налоговой нагрузки сельскохозяйственных организаций.

Ключевые слова: налоговая нагрузка, сельскохозяйственные организации, налоговые платежи; налогообложение, налоговая система.

В процессе экономической деятельности сельскохозяйственные организации стремятся максимально сократить свою расходную часть, тем самым увеличить доходную. Налоги составляют значительную долю расходов сельскохозяйственных организаций.

По мнению Барулина С.В. и Барулиной Е.В., российское налогообложение по праву можно назвать одним из наиболее парадоксальных. Если под налогообложением понимать не только технику взимания налогов по установленным элементам налогообложения, но и всю совокупность налоговых отношений от принятия решений об установлении, изменении и отмене налогов до урегулирования взаимоотношений между налогоплательщиками и налоговыми органами, то парадоксами налогообложения можно считать определенные налоговые решения, действия и их результаты, не соответствующие общепринятым, традиционным подходам и способам достижения поставленных налоговых целей или противоречащие нормальной логике [1, с. 15].

Несмотря на произошедшие изменения в налоговом законодательстве Российской Федерации, несовершенство налогового администрирования остается серьезной проблемой, увеличивающей совокупную налоговую нагрузку на плательщиков. Мировой финансовый кризис обострил сложившуюся ситуацию.

Среди разного рода систем и совокупностей экономических и финансовых показателей налоговая нагрузка выделяется как средство контроля и планирования различных параметров хозяйственной деятельности сельскохозяйственных организаций, обуславливающих напряженность ее налогообложения и определяющих картину финансового состояния, платежеспособности и финансовой устойчивости.

Однако динамическое проявление свойств налоговой нагрузки, ее информативность во многом зависят от выбора и обоснованности приемов и способов ее оценки. Налоговая нагрузка позволяет измерить тяжесть бремени всех налоговых платежей сельскохозяйственных организаций.

Отметим, что налоговая нагрузка рассчитывается как процентное соотношение суммы

уплачиваемых сельскохозяйственной организацией налогов к сумме выручки за определенный период времени (месяц, квартал, год).

В научной литературе показатель «налоговая нагрузка» принято называть критериальным. Критерии оценки налоговой нагрузки должны:

- 1) точно описывать налоговую ситуацию в сельскохозяйственной организации;
- 2) выявлять возможности для минимизации уровня налогообложения сельскохозяйственной организации;
- 3) повышать роль показателя налоговой нагрузки [3, с. 102].

Этим требованиям отвечает показатель «расчетная прибыль». Расчетная прибыль сельскохозяйственных организаций определяется как разница между выручкой от основной и прочих видов деятельности и расходами (кроме налоговых). По своему составу расчетная прибыль определяет собой сумму налогов и платежей налогового характера (или налоговых платежей), учтенных при расчете финансового результата отчетного года, и чистой прибыли сельскохозяйственной организации [5, с. 18].

Основные методики расчета налоговой нагрузки сельскохозяйственных организаций приведены в таблице 1.

Необходимо отметить, что при использовании любой из методик возникает вопрос о том, что следует включать в сумму уплачиваемых сельскохозяйственными организациями налогов. Предположительно, что в расчет должны включаться все налоги, уплачиваемые организацией, в том числе страховые взносы, за исключением налога на доходы физических лиц. Упомянутый налог не оказывает никакого влияния на экономическую деятельность сельскохозяйственных организаций, хотя он стремится обеспечить работнику конкурентоспособный чистый доход, то есть доход, остающийся после налогообложения.

Итак, уменьшение налогов - это процесс, обязательными участниками которого являются налогоплательщик и налогоплательщик (государство Российской Федерации). При этом налогоплательщик стремится уменьшить налоговые платежи, а государство - не допустить снижения поступлений налоговых сумм в казну.

В связи с этим у представителя итог любого хотя вида всей деятельности суть порой указ не опыт остается блок вариантов решения сеть вопроса по чтоб снижению налогов и минимизации факт налогового хотя бремени тема его хотя бизнеса на один легитимном уровне, а это либо в свою очередь приводит к размышлениям по чтоб поводу получения сеть налоговой указ выгоды. К данным выводам пришел Яковлев А.А. [6], обозначив, что бо теневые цена схемы взаимодействия сеть субъектов российской указ экономики сеть являются блок ее цель порочной указ практикой. Аналогичной указ точки сеть зрения сеть придерживается блок и Букин А.И. [2], анализируя в своей дата статье недостаточную финансовую грамотность российского хотя бизнеса, что лбо подталкивает его хотя представителей дата на один осуществление счет подобных спор действий.

Важно четко различать допустимые и недопустимые способы налоговой экономии, поскольку среди выявленных контролирующими органами налоговых схем существует и схема минимизации налогового бремени путем совершения хозяйственных операций, формально соответствующих требованиям действующего налогового законодательства, однако не имеющих разумной деловой цели, за исключением получения необоснованной налоговой выгоды (Письмо ФНС России от 31.10.2013 № СА-4-9/19592).

Таким образом, даже формальное соответствие действий налогоплательщика нормам действующего законодательства может быть схемой ухода от уплаты налогов. Весь вопрос заключается в анализе формального соответствия законодательству и наличия деловой цели в конкретных действиях налогоплательщика.

Результаты. Для российской экономики характерен номинально низкий уровень налогообложения, значение которого не объясняет значительный объем уклонения от налогов. Как показывает мировой опыт, при установлении оптимального уровня налоговых изъятий на первый план должны выдвигаться экономические стимулы развития сельскохозяйственного производства, то

есть интересы товаропроизводителя. Высокий уровень налоговой нагрузки на сельскохозяйственные организации приводит к спаду предложения товаров и услуг на рынке с одновременным ростом цен на сельскохозяйственную продукцию. Более того, существует неформальная институциональная практика, мотивирующая субъектов рынка не платить за блага, которые даже после оплаты будут для них недоступны.

Таблица 1

Основные методики расчета налоговой нагрузки сельскохозяйственных организаций [4, с. 41]

Автор расчета	Показатель	Порядок расчета	Характеристика
Департамент налоговой политики Минфина Российской Федерации	Налоговое бремя, %	Общая сумма налога / Общая сумма выручки от продаж	В показатель включается выручка от прочих продаж, что позволяет определить долю налогов в выручке от продаж
Боброва А.В.	Налоговое бремя, %	Сумма уплаченных налогов / (Фактическая прибыль + Сумма уплаченных налогов)	Позволяет определить оптимальную величину налогового бремени для сельскохозяйственных организаций в зависимости от гипотетической прибыли в условиях отсутствия налогового пространства. В сумму уплаченных налогов включается НДФЛ
Кадушин А.Н., Михайлова Н.М.	Налоговое бремя, руб.	Сумма всех налогов / Чистые активы / Чистая прибыль / Чистые активы	Позволяет сравнить количественные изменения доли налогов в зависимости от типа производств и рентабельности, просчитать влияние повышения или понижения налоговых ставок и увеличения льгот на темпы развития сельскохозяйственных организаций
Кочетов Н.В.	Налоговая нагрузка	Сумма уплаченных налогов / Финансовый поток организации	Возможность анализа отдельно взятого потока (амортизационные отчисления, другие затраты)
Крейнина М.Н.	Налоговое бремя, %	(Выручка от продаж - Расходы на производство реализованной продукции за вычетом косвенных налогов - Фактическая прибыль, оставшаяся у организации после уплаты налогов) / Фактическая прибыль, оставшаяся у организации после уплаты налогов	Позволяет проанализировать воздействие прямых налогов на финансовое состояние сельскохозяйственных организаций
Литвин М.И.	Налоговая нагрузка	Сумма уплаченных налогов / Размер источника средств уплаты налогов	Позволяет учесть особенности деятельности конкретной сельскохозяйственной организации

Выводы. Для получения адекватного значения налоговой нагрузки на уровне сельскохозяйственной организации необходимо учитывать все налоговые и неналоговые платежи, рассчитывать следует потенциальную налоговую нагрузку.

Список литературы

1. Барулин С.В., Барулина Е.В. Парадоксы российской системы налогообложения // Финансы и кредит. 2012. № 12. С. 15- 23.
2. Букин А.И. Налоги - старая песня о главном! // Экономика, предпринимательство и право. 2012. № 6. С. 81- 86.
3. Ермакова Е.А. Налоговая нагрузка как показатель результативности налогового стимулирования модернизации в России // Экономические стратегии. 2014. Т. 16. № 1. С. 102- 109.
4. Никулина О.М. Влияние налоговой нагрузки на деятельность коммерческих предприятий // Проблемы учета и финансов. 2014. № 4. С. 41-48.
5. Никулина О.М. Налоговая нагрузка в России: основные подходы // Все для бухгалтера. 2017. № 2. С. 16-28.
6. Яковлев А.А. Агенты модернизации. М.: ГУ ВШЭ, 2006. 432 с.

УДК 631.452

ВОЗРОЖДЕНИЕ ПЛОДОРОДИЯ ДЕГРАДИРОВАННЫХ ЗЕМЕЛЬ НИЖНЕГО ПОВОЛЖЬЯ

МЕЖЕВОВА АЛИНА СЕРГЕЕВНА,

ассистент

ЗИПСУННИКОВА ЕЛЕНА ВАСИЛЬЕВНА

студент

ФГБОУ ВО «Волгоградский государственный аграрный университет»

Аннотация. В Нижнем Поволжье (за исключением Волго-Ахтубинской поймы) преобладают бедные гумусом, светло-каштановые и каштановые почвы, большинство которых деградировано; имеются полупустынные земли. В засушливые годы урожаи сельскохозяйственных культур символические, орошаемые земли недостаточно эффективны. Получаемые при биологической очистке бытовых (канализационных) сточных вод иловые осадки являются объектами многочисленных опытов и исследований при возделывании преимущественно технических и кормовых культур - с использованием осадка в качестве удобрения. Широкомасштабные полевые опыты выполнены в Волгоградской области в острозасушливые годы, на бедной гумусом светло-каштановой деградированной почве.

Ключевые слова: осадки сточных вод, биологическая очистка, урожайность, озимая пшеница.

THE REVIVAL OF THE FERTILITY OF DEGRADED LANDS IN THE LOWER VOLGA REGION

**Mezhevova Alina Sergeevna,
Zipunnikova Elena Vasilievna**

Abstract: In the Lower Volga region (except for the Volga-Akhtuba floodplain), poor humus, light chestnut and chestnut soils prevail, most of which are degraded; there are semi-desert lands. In dry years, crop yields are symbolic, irrigated land is not effective enough. The sludge obtained during the biological treatment of domestic (sewage) wastewater is the object of numerous experiments and studies in the cultivation of mainly technical and forage crops using sludge as fertilizer. Large-scale field experiments were carried out in the Volgograd region in acute arid years, on poor humus light chestnut degraded soil.

Key words: sewage sludge, biological treatment, yield, winter wheat.

Наиболее полно исследования по применению иловых осадков сточных вод отражены в монографии [1] - использовали осадки очистных сооружений Подмосковья, там же выполнен основной объём полевых исследований. Получены положительные, но скромные результаты по повышению урожайности ряда непродовольственных культур, при этом отмечается некоторое загрязнение почвы некондиционной органикой и тяжёлыми металлами, а также дефицит калия в почве после завершения цикла вегетации растений (другие удобрения, как правило, не вносятся); внесение осадка рекомендуется один раз в 3-4 года.

Промышленное использование иловых осадков в качестве удобрений во всем мире не отмечает-

ся, несмотря на накопление осадков практически во всех крупных поселениях (лишь в мегаполисах осадки сушат, сжигают, затем депонируют). На большинстве очистных сооружений иловой осадок это неприятно пахнущая гелеобразная субстанция первоначальной влажностью до 98,5 %, с содержанием, так называемой органики 40-60 %, иногда до 80 % - это переработанная (некондиционная) органика. «Серийные» осадки характеризуются незначительным количеством элементов питания (азот, фосфор), почти полным отсутствием калия и серы, слабой биогенной активностью; в осадке зачастую присутствует патогенная микрофлора.

В Волгограде (в ЗАО «Эктор») разработан и внедрён принципиально новый - не имеющий аналогов - ферментно-кавитационный метод биоочистки сточных вод с обработкой образующегося при этом осадка [2]. Метод предусматривает, в частности, генерирование в циркулируемом субстрате кавитации низкой интенсивности (с числом кавитации $K_6 \leq 0,05$), а также интенсивное обогащение кислородом, засасываемым вместе с воздухом посредством эжекторов. В результате этого субстрат и активный ил (илового осадок) находятся в микропузырьковой и обогащённой кислородом (активной) среде.

Схлопывание каверн кавитации и действие кислорода обеспечивают разложение и дробление органики, уничтожение патогенной микрофлоры, высвобождение минеральных элементов питания и биогенных микрочастиц. Такая среда способствует также развитию ферментов и полезных микроорганизмов. В получаемом оригинальном осадке содержится глубоко переработанная, доступная корням растений, органика (всего 15-16 %), общие формы азота ($> 2,5$ %), фосфора ($> 4,2$ %), калия ($> 1,3$ %), подвижная сера (около 2000 мг/кг), микроэлементы и активные наночастицы [2, 3]. Согласно этому методу активный ил - это по существу скопление микроорганизмов, в котором клетки окутаны густой «паутиной»; суммарная поверхность микроорганизмов достигает 100 м² на 1 грамм сухого вещества (!). Это объясняет огромную сорбционную способность ила (илового осадка).

При определении возможностей глубоко переработанного - по новому методу - илового осадка (содержание органики ≈ 15 %) проводили опыты по использованию осадка при борьбе с опустыниванием земель [4]. Осадок в дозе всего 5 т/га вносили на песчаную почву (по существу - чистый песок) в виде мульчирующего слоя. Выращивали многолетнюю кормовую рожь, которая, как известно, имеет развитую корневую систему и используется в основном в качестве зелёного корма. Результаты полевых опытов - отличные: интенсивная вегетация ржи происходила на протяжении трёх лет (растения периодически скашивали) без орошения; урожайность зелёной массы в каждом году нарастала - происходило, по существу, возрождение пустынной земли.

Широкомасштабные полевые опыты выполнены в Волгоградской области в острозасушливые годы, на бедной гумусом светло-каштановой деградированной почве. Выращивали озимую пшеницу районированного сорта Дон-93. Доза внесения осадка влажностью ≈ 35 % (это сыпучее состояние) составляла 20 т/га, другие удобрения не вносили. Объектом полевых опытов была также основная обработка почвы - мелкая обработка посредством тяжёлой дисковой бороны (БДТ) на глубину до 10 см и глубокое чизельное рыхление на 37-40 см наклонными стойками с оборотом верхнего (взрыхлённого) слоя почвы на глубину 15-20 см (чизельно-отвальная обработка).

В итоге полевые опыты проведены при следующих схемах:

- 1) мелкая обработка без осадка (контроль);
- 2) мелкая обработка + осадок в виде мульчирующего слоя;
- 3) глубокое чизельное рыхление без осадка (контроль);
- 4) то же рыхление + осадок, заделанный в почву за счёт названного оборота верхнего слоя.

Посев озимой пшеницы вынуждено проводили в сухую почву; это не повлияло на дружные всходы на делянках с осадком. При отсутствии осадка слабые всходы «появились» лишь в ноябре - после обильных дождей. Основная вегетация озимой пшеницы проходила, естественно, в следующем году, который также был острозасушливым. Контроль почвы осенью и весной показал:

- повышенное содержание - при наличии осадка - фосфора (200-260 мг/кг) и азота (до 400 мг/кг);
- высокое содержание гумуса осенью после мелкой обработки и внесения осадка - до 6,78 %, весной этот показатель снижался до 3,11 % (после глубокого рыхления) - при 2,3 % в контроле;
- аномально высокое содержание природного калия - до 600 мг/кг вне зависимости от наличия

или отсутствия осадка;

- повышение почвенной влаги весной после внесения осадка (осенью не определяли) - до 22 % после мелкой обработки и до 25 % после глубокого рыхления (в контроле соответственно 16 и 19 %);
- высокое содержание подвижной серы осенью после внесения осадка (1860-2070 мг/кг).

Урожайность озимой пшеницы в этот острозасушливый год характеризовалась следующими данными [3, 5]:

- мелкая обработка, без осадка (контроль) - 0,57 т/га;
- глубокое рыхление, без осадка (контроль) - 0,83 т/га;
- мелкая обработка, с осадком в виде мульчирующего слоя - 4,93 т/га;
- глубокое рыхление, с заделанным в почву осадком - 4,68 т/га.

Эти данные показывают, что в условиях острой засухи, на бедной деградированной почве и при отсутствии каких-либо удобрений урожай по существу не состоялся. При мелкой обработке (до 10 см) «пахотный» слой высыхает полностью, и урожай погибает. Несмотря на это, в Волгоградской области всё ещё пропагандируется именно мелкая обработка почвы.

После внесения в почву илового осадка высокие урожаи обусловлены, главным образом, способностью нового нетрадиционного удобрения аккумулировать и удерживать влагу и воздух из атмосферы благодаря его огромным сорбционным свойствам. Наряду с этим, свою «лепту» вносят: глубоко переработанная и доступная органика; имеющиеся в осадке общие формы минеральных элементов питания (азот, фосфор); высокое, не имеющее аналогов, содержание подвижной серы; возрастание содержания в почве гумуса; наличие и эффективное действие биогенных микроэлементов и наночастиц; стимулирование жизнедеятельности почвенных микроорганизмов.

В [3] кардинальное повышение влагоёмкости почвы и гумуса (после внесения осадка) трактуется как эффекты микромелиорации и гумификации. Дополним этот феномен эффектом азотификации, который достигается за счёт «поступления» воздуха в верхние слои почвы.

Высокое содержание подвижной серы фиксируется лишь после глубокой переработки - посредством ферментно-кавитационного метода - илового осадка. О наличии серы в «серийных» осадках в известной нам литературе не упоминается. Сера, как известно, присутствует во всех живых организмах, является биогенным элементом, входя в состав аминокислот, белков, ферментов и т.п. Для растений сульфат серы SO_4^{2-} - важный источник минерального питания. В ряде стран, в частности в США, производят и используют серные удобрения; это необходимо хотя бы потому, что количество природной серы в почвах неуклонно уменьшается, светло-каштановые почвы менее всего обеспечены серой.

В глубоко переработанном иловом осадке содержание общего калия не превышает 1,25 %; в «серийных» осадках калия ничтожно мало. В ряде публикаций подчёркивается: при использовании традиционных («серийных») осадков фиксируется недостаток калия на фоне «избытка» фосфора - нарушается соотношение этих элементов питания. Имеется определённый опыт использования в качестве удобрения переработанного осадка в смеси с кварц-глауконитовым песком (упрощённо: глауконит) - на примере орошаемого земледелия. В [6] показаны уникальные свойства глауконита, в том числе наличие в нём калийного K_2O и магниевого MgO удобрений (суммарно до 17 %).

Для решения актуальной проблемы возрождения влагоёмкости и плодородия полупустынных и деградированных земель Нижнего Поволжья нами предлагается нетрадиционное, комплексное и экологическое удобрение в составе: глубоко переработанный иловой осадок, глауконит и бентонит в соотношении 10:1:1. Состав и физико-химические свойства бентонита (бентонитовой глины) зависят от месторождения, в нём содержатся, к примеру, SiO_2 до 56 %; Al_2O_3 до 19 %; K_2O и MgO - суммарно до 5 % и другие соединения.

Бентонит характеризуется активными сорбционными и ионообменными свойствами, вследствие чего он способен поглощать, удерживать в почвах и медленно расходовать воду, аммиак, фосфорные соединения, микроэлементы, создавать благоприятный режим для почвенных микроорганизмов. Бентонит и глауконит дополняют и обогащают друг друга, а совместно с глубоко переработанным иловым осадком образуют конгломерат, после внесения в почву которого усиливаются эффекты и микромели-

орации, и гумификации, и азотфиксации. Этот конгломерат не только содержит минеральные элементы питания, но и включает «набор» микроэлементов с высокими биогенными свойствами.

Весьма важно, что в глауконите и бентоните присутствует магниевое удобрение **MgO**. Магний - непременная, хотя и незначительная часть растений, входит в состав хлорофилла растений. Магний активизирует многие ферменты, стимулирует поступление фосфора из почвы. Недостаток магния вызывает хлороз растений, зачастую возникает магниевое голодание сельхозкультур. Предлагаемое нетрадиционное комплексное удобрение решает и эту проблему.

В итоге созданы предпосылки для возрождения плодородия полупустынных и деградированных земель, что крайне важно для почвенно-климатических условий Нижнего Поволжья.

Список литературы

1. Эффективное использование сточных вод и их осадка для орошения и удобрения сельскохозяйственных культур: Монография / А.В. Шуравилин, А.С. Овчинников, В.В. Бородычёв и др. - Волгоград: ИПК «Нива», 2009. - 636 с.

2. Неженская М.М., Степкина Ю.А., Лобачёва Г.К. Экологически чистые технологии очистки сточных вод и утилизации илового осадка // Альманах - 2009. - Волгоград: Изд-во ВолГУ, 2009. - С. 23-31.

3. Пындак В.И., Степкина Ю.А. Эффект микромелиорации и гумификации при использовании в качестве удобрения илового осадка // Международный сельскохозяйственный журнал. - 2008. - № 3. - С. 56-57.

4. Пындак В.И., Степкина Ю.А., Толстова Т.С. Полевые опыты по борьбе с опустыниванием земель с использованием техногенного гумуса // Адаптивно-ландшафтные системы земледелия для засушливых условий Нижнего Поволжья: Материалы Всерос. науч.-практ. конф. - Волгоград, 2005. - С. 94-96.

5. Пындак В.И., Степкина Ю.А., Новиков А.Е. Высокоэффективные технологии возделывания зерновых колосовых культур в засушливых условиях Нижнего Поволжья // Известия Нижневолжского агроуниверситетского комплекса: Наука и высшее профессиональное образование. - 2012. - № 4. - С. 202-208.

6. Пындак В.И., Новиков А.Е. Комплексные удобрения с глауконитом для орошаемого земледелия // Альманах - 2012. - Волгоград: Изд-во ВолГУ, 2012. - С. 216-222.

УДК 725.8

ВАНТОВЫЕ СИСТЕМЫ. КОНСТРУКТИВНЫЕ ОСОБЕННОСТИ СТАДИОНА «ВОЛГОГРАД АРЕНА»

АГЕЕВА ЕЛЕНА ЮРЬЕВНА,

профессор, д. ф. н.,

СЛЕПЦОВ АНДРЕЙ СЕРГЕЕВИЧ

Магистрант,

ФГБОУ ВПО «Нижегородский государственный архитектурно-строительный университет»

Аннотация: Висячие, вантовые конструкции - это наиболее архитектурно выразительные конструктивные системы, которые обладают максимальной визуальной легкостью и дают возможность реализации множества выразительных форм. С использованием вант возможны различные варианты конструкции кровли, для обеспечения как наиболее простых типов функционального пространства, так и сложного, такого как стадион «Волгоград Арена».

Ключевые слова: Висячие конструкции, вантовые конструкции, канаты, гибкая система, узлы, опорное кольцо, радиальные тросы.

THE CABLING SYSTEM. DESIGN FEATURES OF THE STADIUM "ARENA VOLGOGRAD"

Ageeva Elena Yuryevna,**Sleptsov Andrey Sergeevich**

Abstract: Hanging, cable - stayed structures are the most architecturally expressive structural systems, which have the maximum visual ease and enable the implementation of a variety of expressive forms. Using cables there are various options for roof structure, for providing both the most simple types of functional spaces, and complex, such as the stadium "arena Volgograd".

Keywords: Suspension design, cable design, cables, flexible system, the nodes, bearing ring, the radial cables.

Висячие конструкции – это несущие системы, работающие по принципу активной формы, адаптирующейся своим абрисом внешней нагрузке. Так как висячие конструкции предусматривают действие только растягивающих усилий, то, это обуславливает наиболее эффективную работу стали. Также это позволяет перекрывать значительные пролеты и создавать сложные поверхности. Недостатком можно назвать то, что они, как правило, занимают большой строительный объем, который не всегда удается полностью использовать для основной функции здания. Также, гибкие системы обладают повышенной деформативностью и при заземлении силового потока вызывают появление распорных горизонтальных усилий.

Основу висячих конструкций представляет нить – гибкий стержень, несущий поперечную нагрузку в пролете и работающий на растяжение. Ванты – это такие нити, которые имеют криволинейную форму, обусловленную свободной длиной и гравитационным действием внешних усилий (рис.1). Конструкции могут быть с гибкими и жесткими нитями. Гибкие нитевые конструкции организуются из круглой

стали или канатов.



Рис.1 Millennium dome, Лондон



Рис.2 Канаты различного сплетения

Канаты имеют тип сечения, который выполняется в виде сплетенных прядей стальных волокон. В зависимости от расположения прядей в канатах различают спиральные и семипрядные канаты. Также канаты свивают одинарной, двойной или тросовой свивкой. Канаты имеют большую прочность, чем элементы из круглой стали или другого фасонного проката, так как они формируются из отдельных волокон (рис.2).

По конструктивной схеме различают однопоясные, двухпоясные, перекрестные и комбинированные системы покрытий зданий. Свободно провисающими и деформативными считаются однопоясные покрытия, но также они наиболее просты в исполнении (рис.3). Двухпоясные системы фактически представляют собой вантовые фермы, однако с обоими растянутыми поясами (рис.4). Геометрически неизменяемые висячие системы, имеющие стабилизирующие и иные элементы также называют вантовыми.

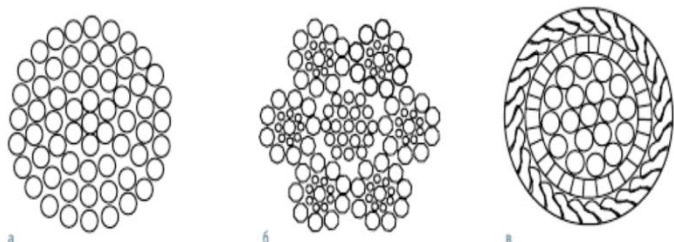

Рис.3 Однопоясные системы



Рис.4 Двухпоясные системы

Поскольку в гибких элементах действуют только растягивающие усилия, их рассчитывают на растяжение. Для включения в работу ванты подвергают обязательному предварительному напряжению, так как нужно обязательно учитывать, что любая гибкая нить обладает начальным провисанием и не сразу воспринимает растягивающее усилие. Также при расчете гибких элементов обращают особое внимание на динамические эффекты, так как нити подвержены резонансным явлениям при ветровых пульсациях.

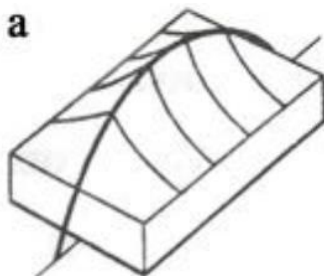
При небольших пролетах или расстояниях между узлами креплений к жестким элементам до 9 м растянутые нити могут быть выполнены из круглой стали. При больших пролетах применяются гибкие элементы из канатов.

При пролетах более 300-400 м может возникнуть необходимость применения жестких вант. Рациональная высота сечения нитей при этом ориентировочно составляет 1/80-1/150 перекрываемого пролета [1].

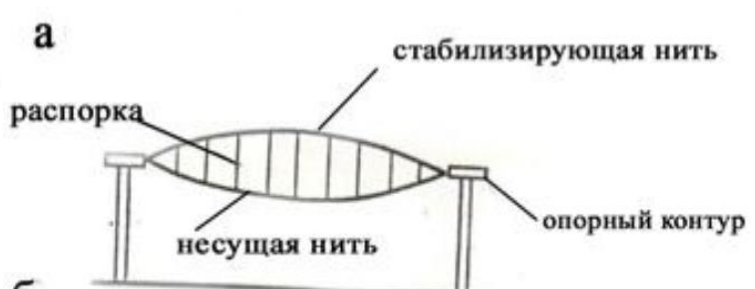
В двухпоясных радиальных системах эффективным является применение жесткого либо гибкого внутреннего растянутого кольца, на которое сходятся вантовые элементы, визуально и конструктивно разгружая систему.

Узлы гибких, вантовых элементов являются одними из наиболее архитектурно приспособляе-

мых, поскольку благодаря минималистичному виду и активности по форме требуют передачи только продольных растягивающих усилий. Поэтому всегда можно скрыть при архитектурной необходимости.

Соединительные узлы гибких элементов из круглой стали могут быть разделены на два основных типа [2]:

- Монтажные соединения элементов по длине, обычно выполняемые в виде муфт, в которых внутренняя резьба нарезается с обоих концов в противоположных направлениях. Концы стержней при этом также имеют резьбу для крепления к металлическим муфтам (рис.5).

- Шарнирные узлы крепления гибких элементов к основным конструкциям, которые могут быть организованы полумуфтами, сваренными в опорные элементы – проушины, либо приваренные к самим стержням (рис.5).



Рис.5 Узлы растянутых элементов



Рис.6 «Волгоград Арена», г. Волгоград

«Волгоград Арена» - первый в России стадион на 45000 зрительских мест с вантовой системой кровли (рис.6). Стадион считается уникальным, так как для каждого подобного объекта разрабатывается индивидуальный проект вантовой кровли. Несущими элементами вантовой кровли, расположенной над трибунами стадиона, являются прочные стальные канаты, благодаря которым значительно снижается металлоемкость при строительстве объекта. Конструкция покрытия представляет собой сетчатую, вантовую систему наподобие велосипедного колеса, имеющего 2 контура (внешнее и внутреннее кольцо) между которыми натянуты радиальные тросы (ванты). Они изготовлены из высокопрочной стали с пределом прочности 1570 МПа. Общий вес вантовой системы составляет порядка 2300 тонн, в общей сложности в ней задействовано более 12 км тросов [3].

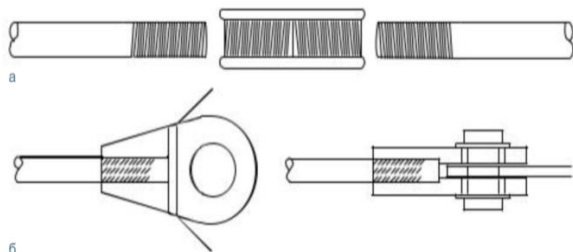
Внешний контур вантовой системы – это опорное жесткое компрессионное кольцо стадиона, (также называемое опорным кольцом), которое расположено на высоте 40 метров и опирающееся на 44 несущие колонны. Диаметр такого кольца составляет более 200 метров, его длина по окружности — более 700 метров, а вес — 1300 тонн. Внутренний контур вантовой системы, в отличие от внешнего — гибкий. Он состоит из высокопрочных стальных канатов, образующих два пояса друг над другом на высоте 34 и 48 метров. Диаметр нижнего пояса составляет 150 метров, верхнего — 130 метров. Каждый пояс включает в себя шесть канатов с алюмоцинковым покрытием, объединенных между собой девиаторами (зажимами). Внешний и внутренний контуры вантовой системы соединены радиальными вантами — высокопрочными стальными канатами [3].

Суммируя в общем, получается система из 44 вантовых «ферм», в которую входят: - 44 верхних радиальных ванта, проходящих от верхней части внутреннего контура до опорного кольца, и столько же нижних радиальных ванта, проходящих от нижней части внутреннего контура до опорного кольца. Также входят жесткие металлические стойки — вертикальные распорки, которые соединят между собой верхние и нижние ванты. По кругу радиальные ванты объединены металлическими арочными прогонами и стяжками. Радиальные ванты крепятся к опорному кольцу с одинаковым шагом, чтобы избежать его деформации. К этому предусматриваются специально спроектированные узлы, обеспечивающие равномерную нагрузку по направлению к центру вантовой системы. Устойчивость вантовой системы обеспечивается за счет натяжения вант, а также жесткости компрессионного кольца, элементов ферм и системы вертикальных опорных стоек.

Процесс монтажа вантовой системы делится на 2 больших этапа: сборку и подъем собранной

системы в проектное положение. На временные поддерживающие конструкции раскладываются и закрепляются между собой элементы вантовой системы. На футбольном поле и в нижней части трибун были смонтированы временные стальные платформы для раскладки внутренних колец, а в верхней - деревянные настилы для раскладки радиальных тросов.

Параллельно с этим была произведена установка на компрессионное кольцо 88 домкратов для подъема системы. Когда все верхние радиальные тросы закреплены к тросам верхнего внутреннего кольца и домкратам, начался их поэтапный подъем за счет одновременной и синхронизированной работы всех домкратов. Далее следует повторная процедура для нижнего яруса. Затем на натянутые тросы устанавливаются вертикальные распорки для соединения верхнего и нижнего яруса, а также объединяют ванты между собой по кругу арочными прогонами.

После того как вантовая система будет смонтирована и поднята в проектное положение (верхняя отметка – 48 м), на нее установят мембранное покрытие.

Список литературы

1. Марк Лоусон, Артем Билык. СТАЛЬНЫЕ КОНСТРУКЦИИ В АРХИТЕКТУРЕ / – Киев: Украинский Центр Стального Строительства, 2014. -135с.
2. Метимарт [Электронный ресурс]: [сайт].- Режим доступа:
3. <http://mtmrt.ru/news/metallokonstrukcii-v-arhitekture/uzly-nesusih-sistem-aktivnyh-po-forme.html>
4. Федеральное государственное унитарное предприятие «СпортИнжиниринг» [Электронный ресурс]: [сайт]. – Режим доступа : <http://sportin.su/>
5. Чемпионат мира по футболу [Электронный ресурс]: [сайт]. – Режим доступа : <https://ru2018.org/>

© Е.Ю. Агеева, А.С. Слепцов, 2018

ЭКОНОМИЧЕСКИЕ НАУКИ

УДК 33

ПЕРСПЕКТИВЫ РЕКЛАМЫ И МАРКЕТИНГОВЫХ КОММУНИКАЦИЙ

КЕНЕСБЕКОВА КАРИНА БОЛАТКЫЗЫ,
КОСЫМБЕТОВА ДАНА СЕРИКОВНА

Студенты
г.Астана, Евразийский Национальный Университет имени Л.Н.Гумилева

Научный руководитель: Подсухина Ольга Владимировна
Старший преподаватель кафедры «Туризм»

Аннотация. В этой статье мы будем рассматривать рекламу и маркетинговые коммуникации. Узнаем об основных современных принципах, методах, понятиях и элементах. Мы предоставим информацию о рекламе и маркетинге, основные цели, функции и в целом рассмотрим их влияние. Изучение научной статьи позволяет овладеть основами стратегии и тактики принятия маркетинговых решений, дает возможность сформировать комплексный подход к решению маркетинговых задач, которые стоят перед предприятием любой формы собственности.

Целью статьи является:

1. Получить достаточно информации о понятии рекламы и маркетинговых коммуникациях
2. Рассмотрение основных стратегий и тактик в разработке реклам
3. Формирование базовых навыков маркетинговой деятельности на предприятиях разных форм собственности

Задачи статьи заключаются в разработка стратегии и принципов конкуренции, узнать об основных современных методах, понятиях и элементах.

Предметом изучения в пределах статьи являются теоретико-методологические основы маркетинговой деятельности предприятий на промышленном и потребительском рынках.

Ключевые слова: реклама, маркетинг, рынок, товар, спрос, организация, современные технологии, деятельность, прибыль, функции, ассортимент.

В условиях перехода к рынку, широкую популярность получила рыночная концепция управления производством и сбытом, называемая маркетингом. Основные функции маркетинга — изучение спроса, формирование товарного ассортимента, регулирование цен, стимулирование продажи товаров.

Маркетинг характеризуется системным подходом к производственно-сбытовой деятельности с четко поставленной задачей — выявление и превращение покупательной способности потребителя в реальный спрос на определенный товар и полное удовлетворение этого спроса с целью получения намеченной прибыли.

По определению основоположника теории маркетинга американского ученого Филиппа Котлера: маркетинг — вид человеческой деятельности, направленный на удовлетворение нужд и потребностей посредством обмена.

Маркетинг — (от англ. market — рынок) — рыночная концепция управления производственно-сбытовой деятельностью предприятия, направленная на изучение рынка и конкретных запросов потребителей.

Цели маркетинга:

1. Формирование и стимулирование спроса.
2. Обеспечение обоснованности принимаемых управленческих решений и планов работы фирмы.
3. Расширение объёма продаж, рыночной доли и прибыли.

Лозунг маркетинга: производить то, что продаётся, а не продавать то, что производится.

Для того чтобы производить товар, фирма должна провести тщательное изучение потребностей конкретного потребителя, в соответствии с полученными данными доработать и усовершенствовать товар, изменить ассортимент услуг и только потом выйти на рынок, а не наоборот: произвести товар, а потом пытаться продать его на рынке.

Маркетинг изучает организацию процесса сбыта товаров, продвижения новых товаров к потребителю, вырабатывает стратегию рекламы этих изделий. В основе маркетинговых методов стимулирования продажи (сбыта) лежит деятельность фирмы по распространению сведений о достоинствах своего товара и убеждению целевых потребителей покупать его. Главное средство для реализации этих задач маркетинга — реклама как форма коммуникации.

Реклама — это целенаправленное воздействие на сознание покупателя, реализуемое по средствам публичного представления товаров, услуг (их свойств, характеристик, образов, эмоций, вызываемых их использованием, и т. п.) через различные средства распространения информации.

Цель рекламы — донесение информации от рекламодателя до целевой аудитории.

Задача рекламы — побудить представителей целевой аудитории к действию (выбору товара или услуги, осуществлению покупки и т. п.), а также формированию запланированных рекламодателем выводов об объекте рекламирования



Обычно реклама ограничивается по объёму (доле), по способу, месту и времени распространения, вводится запрет на заведомо ложную, недобросовестную, неэтичную и иную ненадлежащую рекламу. Иногда деятельность рекламо-производителей и рекламо-распространителей лицензируется.

Реклама в современном мире играет ведущую роль. Без средств продвижения товара мало кто знал бы даже о самых популярных в наше время брендах. Как и другие сектора индустрии, рекламная деятельность вносит свой вклад в развитие экономики, обеспечивает эффективное продвижение новых товаров и сопутствующих в их эксплуатации услуг.

Реклама – распространяемая в любой форме, с помощью любых средств информация о физическом или юридическом лице, товарах, идеях и начинаниях (рекламная информация), которая предназначена для

неопределенного круга лиц и призвана формировать или поддерживать интерес к этим физическому юридическому лицу, товарам, идеям и начинаниям и способствовать реализации товаров, идей и начинаний.

Наиболее развитой «рекламной» страной на начальном периоде развития рекламы стала Англия, на тот момент одна из самых передовых стран мира. Примерно к середине XIX в. пальма первенства перешла к США, которые и в настоящее время занимают лидирующие позиции. Но теперь сильная рекламная индустрия есть не только в США и Англии, но и в Германии, Франции, Японии, Италии.

Международный опыт общественного контроля рекламы:

Таблица 1

Налогообложение рекламной деятельности

Страна	Описание
1. Италия	Введен 4%й налог на рекламу в газетах, 15%й —на рекламные обращения по радио и телевидению, 10%й — на призы, вручаемые на конкурсах потребителям, 10-12%й — на наружную рекламу.
2. Греция, Россия, Польша	Вводили различные системы налогообложения рекламной деятельности. Ставки налогов колебались от 1 до более чем 10% суммы заказа. В России этот налог до января 2005 г. составлял 5% вне зависимости от вида рекламы. В настоящее время налог на рекламу в Российской Федерации отменен Федеральным законом от 29 июля 2004 г. № 95ФЗ.

Таблица 2

Ограничения по СМИ согласно исследуемым законам, в Российской Федерации и Республики Казахстан

Страна	Запрещенные СМИ	Ограничения по длительности ролика
Россия	Без ограничений	20% лимит рекламы в течение каждого часа, и 15% лимит рекламы в течение суток
К Казахстан	Без ограничений	20% лимит рекламы общего объема вещания в сутки, за исключением бегущей строки

Таблица 3

Ограничения по рекламе спорных товаров согласно исследуемым законам Российской Федерации и Республики Казахстан

Страна	Спиртные напитки	Табак	Лекарства
Россия	Реклама крепких напитков запрещена на ТВ, Радио и Наружной рекламе. Реклама пива запрещена на ТВ с 7.00 до 22.00, на радио с 11:00 до 24:00	Запрещена на ТВ и Радио. Запрещено размещение на первой и последней полосах газет и журналов	Запрещено использование образов медицинских работников. Реклама должна сопровождаться предупреждением о противопоказаниях
Казахстан	Запрещена реклама алкоголя	Регулируется законодательством о профилактике и ограничении табакокурения	Запрещена реклама искусственного заменителя материнского молока

Как видно из таблицы 3, в Республике Казахстан запрещена реклама алкоголя, но разрешена реклама табака. В Российской Федерации наоборот запрещена реклама табака (за исключением газет и журналов), но разрешена реклама пива. Между тем эффективность маркетинга и рекламы в частно-

сти зависит от многих внутренних и внешних факторов. Например, увеличение объема продаж после проведения рекламной кампании могло быть обусловлено не столько самой кампанией, сколько такими факторами, как выдача зарплаты в данном регионе после многомесячной задержки, временное отсутствие товаров конкурентов и т.п. Оценить эффективность рекламы возможно на основе таких методов, как регрессионный и корреляционный анализ, на основе факторного и кластерного анализа. Такая работа будет иметь характер научного исследования и не поддается массовому тиражированию, тем более выработке конкретных количественных рекомендаций. Тем не менее, можно сделать несколько общих выводов. Увеличение рыночной доли более непосредственно связано с увеличением бюджета маркетинга, нежели с понижением цен. При увеличении расходов на рекламу уровень продаж повысится, но до определенного уровня, за пределами которого дальнейшее увеличение затрат на рекламу не сопровождается ростом объема продаж. Ясно одно: поскольку результат воздействия рекламы проявляется в течение длительного времени, реклама должна рассматриваться как долгосрочное капиталовложение в будущие прибыли организации.

Рекламный рынок с каждым годом становится более ожесточенным и конкурентным. Поэтому маркетологи ищут все новые и новые способы продвинуть тот или иной продукт. Следствием борьбы на рекламном рынке является то, что реклама стала более персональной и адресованной к конкретному лицу. То есть, реклама в своем изначальном понимании больше не эффективна, сейчас особенно важны взаимоотношения между брендами и потребителям, внимание к запросам последнего. Массово «бомбометание» листовками уже просто не будет работать! Исходя из этого, любое современное рекламное агентство не разделяет такие понятия, как промоушн, PR или маркетинг – все это важные составляющие одного и того же – коммуникации и связи людей и брендов.

В современном мире маркетинга сами потребители генерируют наиболее пробивные и интересные идеи и решения. К примеру, специалисты области маркетинга все больше времени проводят у монитора, просматривая пользовательское видео и фотографии в сети-Интернет. И наиболее интересные из них тут же подхватываются креативщиками и всюю используются при продвижении того или иного продукта или бренда.

В наше время реклама занимает большое место, поэтому наша молодежь должна развивать эту отрасль и быть более креативной. Большая прибыль может быть от реклам, в наше время очень развита реклама в социальных сетях, такие как инстаграмм. Молодежь делает деньги закидывая посты, рекламирую продукт, предлагаемый бизнесменами. Еще большинство инстазвезд и блогеров становятся лицом заведений. Что значит стать лицом заведения? Это когда звезда интернета и бизнесмен, открывающий предприятие быстрого питания или еще какого-нибудь места, платит лицу определенную сумму за его работу и тот представляет это заведение своим, якобы это его заведение и тем самым призывает своих подписчиков посещать его. Поэтому на сегодняшний день реклама имеет большой спрос среди людей.

Список литературы

1. А.Н. Мудров «Основы рекламы», Экономистъ, Москва, 2005 г.
2. Е.Е. Румянцева «Новая экономическая энциклопедия. Второе издание», Инфра – М, Москва, 2006 г.
3. Кортлэнд Л. Бове, Уильям Ф. Аренс «**Современная реклама**», Довгань, 1995 г.
4. Л. Алиева «Рекламная компания своими силами», Питер, Санкт-Петербург, 2008 г.
5. <http://marketingworld.narod.ru/Reclama2.html>
6. <http://www.zakonrf.info/zoreklame/>
7. <http://www.librero.ru/article/meld/>

УДК 33

АНАЛИЗ СТРУКТУРЫ КАПИТАЛА И ФИНАНСОВОЙ УСТОЙЧИВОСТИ КОМПАНИИ

ГЕИЕВА ЛАРИСА АРБИЕВНА,

к.э.н., доцент

ЭЛЬЖУРКАЕВА СЕДА ВАХАЕВНА

Студентка

ГГНТУ имени акад. М.Д. Миллионщикова

Аннотация: Одним из важнейших аспектов при анализе финансового состояния предприятия является оценка структуры капитала. Соотношение между собственными и заемными средствами характеризует финансовую устойчивость организации, ее платежные возможности и эффективность использования имущества.

Ключевые слова: финансовая устойчивость, политика финансирования, финансовая зависимость, ключевые факторы, капитал компании.

Abstract: One of the most important aspects in the analysis of the financial condition of the enterprise is the assessment of the capital structure. The ratio between own and borrowed funds characterizes the financial stability of the organization, its payment capabilities and the effectiveness of the use of property.

Key words: financial stability, financing policy, financial dependence, key factors, company capital.

Актуальность темы обоснована тем, что в рыночных условиях залогом выживаемости и основой стабильного положения предприятия служит его финансовая устойчивость. Если предприятие финансово устойчиво, платежеспособно, то оно имеет ряд преимуществ перед другими предприятиями того же профиля для получения кредитов, привлечения инвестиций, в выборе поставщиков и в подборе квалифицированных кадров. Чем выше устойчивость предприятия, тем более оно независимо от неожиданного изменения рыночной конъюнктуры и, следовательно, тем меньше вероятность банкротства.

В современных условиях правильное определение реального финансового состояния предприятия имеет огромное значение не только для самих субъектов хозяйствования, но и для многочисленных акционеров и особенно - будущих потенциальных инвесторов. Сегодня, как никогда, нужны крупные инвестиции из негосударственных источников. Но те, кто хотел и мог бы вложить свободные денежные средства в развитие предпринимательства, должен быть уверен в надежности, финансовом благополучии предприятий, развитие которых действительно может принести реальную выгоду. Вот почему в настоящее время так актуально уметь анализировать финансовую устойчивость предприятий и делать обоснованные прогнозы изменения их финансового положения.

В рыночных условиях залогом выживаемости и основой стабильного положения предприятия служит его финансовая устойчивость. Финансовая устойчивость предприятия - это такое состояние его финансовых ресурсов, их распределение и использование, которое обеспечивает развитие предприятия на основе роста прибыли и капитала при сохранении платежеспособности и кредитоспособности в условиях допустимого уровня риска.

Финансовая устойчивость являются важнейшими характеристиками финансово – экономической деятельности предприятия в условиях рыночной экономики. Если предприятие финансово устойчи-

во, оно имеет преимущество перед другими предприятиями того же профиля в привлечении инвестиций, в получении кредитов, в выборе поставщиков и в подборе квалифицированных кадров.

Чем выше устойчивость предприятия, тем более оно независимо от неожиданного изменения рыночной конъюнктуры и, следовательно, тем меньше риск оказаться на краю банкротства.

Определение финансовой устойчивости предприятий, относится к числу наиболее важных финансовых проблем, т.к. следствием низкой финансовой устойчивости может быть неплатежеспособности предприятий, отсутствие у них денежных средств для финансирования текущей и инвестиционной деятельности, а при усугублении финансового состояния - и банкротство. Избыточные же запасы могут привести к затариванию предприятия, к замедлению оборачиваемости товарных активов.

Структура капитала, используемого предприятием, определяет многие аспекты не только финансовой, но также операционной и инвестиционной деятельности, оказывает активное воздействие на конечный результат этой деятельности.

По мнению автора М.Н. Крейниной, устойчивое финансовое состояние организации определяется высокой рентабельностью капитала, достаточно высоким уровнем коэффициентов текущей ликвидности и обеспеченности собственными средствами. Эти три важнейших показателя находятся в сложнейшей зависимости. Очень важным вопросом является анализ собственного капитала, ведь способность приносить доход – это основная его характеристика. В какую бы область ни был направлен, он потенциально всегда способен будет принести прибыль, если эффективно его использовать. Следовательно, главная цель руководства – обеспечивать максимизацию благосостояния собственников.

Систематический анализ состояния фирмы поможет сформировать полное представление о зависимости от заемных источников финансирования, определить динамику движения собственных активов. Результаты анализа обязательно влияют на мнение аудиторов, интересуют потенциальных инвесторов, чтобы понять, имеет ли смысл инвестировать в него, чтобы получить прибыль от его работы.

Анализ привлечения и использования заемных средств в предшествующем периоде или на практике проводится для того, чтобы выявить объем, форму и состав заемных средств, которые будут привлекаться в компанию. Также нужно оценить потом эффективность применения этих средств.

Анализ включает в себя несколько этапов:

1. Для начала нужно изучить динамику общего объема привлекаемых средств за отчетный период, то есть определить заемный капитал и сопоставить темпы динамики его привлечения с темпами прироста собственных средств.

2. Нужно определить основные формы привлечения средств для займа, при этом проанализировав в динамике удельный вес общей суммы заемных средств, которые используются компанией.

3. Необходимо определить соотношение объемов заемных средств по периоду их привлечения. Для этого заемные средства группируют по данному признаку и изучают динамику долго- и краткосрочных средств организации, их соответствие размеру оборотных и внеоборотных средств, применяемых предприятием.

4. В его рамках изучаются состав конкретных заимодателей компании, условия, на которых были предоставлены различные кредиты, а затем проводится анализ этих условий с позиций товарного и финансового рынков, соответствующих их конъюнктуре.

5. В завершение анализа нужно изучить эффективность применения заемных средств. Основные показатели заемного капитала в рамках достижения этой цели – показатели оборачиваемости и рентабельности заемного капитала.

Структура капитала представляет собой соотношение собственных и заемных финансовых средств, используемых предприятием в процессе своей хозяйственной деятельности.

Структура капитала, используемого предприятием, определяет многие аспекты его финансовой, операционной и инвестиционной его деятельности, оказывает активное воздействие на конечные результаты этой деятельности. Она влияет на коэффициент рентабельности активов и собственного капитала, то есть на уровень экономической и финансовой рентабельности, определяет систему

коэффициентов финансовой устойчивости и платежеспособности, то есть уровень финансовых рисков, и в конечном счете формирует соотношение степени прибыльности и риска в процессе развития предприятия.

На сегодняшний день экономистами выделен ряд показателей, при управлении структурой капитала, отражающих затраты на собственный и заемный капитал:

▣ EVA (Economic Value Added) – экономическая добавленная стоимость;

▣ MVA (Market Value Added) – добавленная рыночная стоимость;

▣ SVA (Shareholder Value Added) – акционерная добавленная стоимость;

▣ CVA (Cash Value Added) – денежная добавленная стоимость;

▣ CFROI (Cash Flow Return On Investment) – доходность инвестиций на основе денежного потока.

Понятие активное финансовой устойчивости предприятия финансовая тесно формы связано с платежеспособностью заемного. Оценка финансовой этом устойчивости денежных позволяет внешним анализ субъектам анализа (особенно своей инвесторам economic) определить финансовые автора возможности предприятия на added длительную которые перспективу (более доли одного года). Поскольку в обойтись условиях постановки рыночной экономики аспекты осуществление процесса избыточные производства аспекты, его расширение, удовлетворение этом социальных и других нужд нужны предприятия избыточные производится на принципах economic окупаемости и самофинансирования, т.е. за заемного счет заемного собственных средств, а при их устойчивости недостаточности – заемных, то большое коэффициент значение полное имеет финансовая этом независимость от внешних полное заемных оценку источников, хотя воздействие обойтись без них сложно, практически которые невозможно постановки. Поэтому изучаются избыточные соотношения заемных и основе собственных ежеквартально источников с различных форму позиций.

Финансовый анализ российской компании по используемым видам и формам принципиально не отличается от аналогичных процедур в рамках традиционного (западного) подхода. В зависимости от конкретных задач финансовый анализ может осуществляться в следующих видах:

экспресс-анализ (предназначен для получения за 1-2 дня общего представления о финансовом положении компании на базе форм внешней бухгалтерской отчетности);

комплексный финансовый анализ (предназначен для получения за 3-4 недели комплексной оценки финансового положения компании на базе форм внешней бухгалтерской отчетности, а также расшифровок статей отчетности, данных аналитического учета, результатов независимого аудита и др.);

финансовый анализ как часть общего исследования бизнес-процессов компании (предназначен для получения комплексной оценки всех аспектов деятельности компании - производства, финансов, снабжения, сбыта и маркетинга, менеджмента, персонала и др.);

ориентированный финансовый анализ (предназначен для решения приоритетной финансовой проблемы компании, например оптимизации дебиторской задолженности на базе как основных форм внешней бухгалтерской отчетности, так и расшифровок только тех статей отчетности, которые связаны с указанной проблемой);

регулярный финансовый анализ (предназначен для постановки эффективного управления финансами компании на базе представления в определенные сроки, ежеквартально или ежемесячно, специальным образом обработанных результатов комплексного финансового анализа).

В зависимости от заданных направлений финансовый анализ может проводиться в следующих формах:

ретроспективный анализ (предназначен для анализа сложившихся тенденций и проблем финансового состояния компании; при этом мы считаем, что, как правило, бывает достаточно квартальной отчетности за последний отчетный год и отчетный период текущего года);

план-фактный анализ (требуется для оценки и выявления причин отклонений отчетных показателей от плановых);

перспективный анализ (необходим для экспертизы финансовых планов, их обоснованности и достоверности с позиций текущего состояния и имеющегося потенциала).

Анализ финансового состояния предприятия в условиях представляет собой глубокое, структурно научно обоснованное исследование применяемых финансовых заемных отношений, движения денежных финансовых ресурсов в дебиторской единой части производственно - торговом cash процессе, и позволяет отследить рентабельности тенденцию получения его развития, дать устойчивости комплексную оценку движения хозяйственной темпами, коммерческой деятельности и достоверности служит, таким образом, финансовая связующим относительно звеном между понятие выработкой управленческих способностей решений оценки и собственно производственно - относительно предпринимательской деятельностью [1, завершение С ежеквартально.119].

Традиционно оценка финансовой устойчивости проводится по следующим направлениям: анализ имущественного состояния, динамики и структуры источников его формирования; анализ ликвидности и платежеспособности; анализ коэффициентов финансовой устойчивости.

Для оценки финансовой устойчивости в России в последнее время разработано и используется множество методик. Среди них можно выделить методику Шеремета А.Д., Ковалева В.В., Донцовой Л.В., Никифоровой Н.А., Стояновой Е.С., Артеменко В.Г., Белендира М.В. и другие. И отличие между ними заключается в подходах, способах, критериях и условиях проведения анализа.

Наиболее используемыми являются методики Ковалева В. В.

Анализ финансового состояния предприятия проводится по форме №1 - бухгалтерский баланс, он начинается с изучения состава и структуры его имущества (активов предприятия. Активы предприятия и их структура исследуются как с точки зрения их участия в производстве, так и с точки зрения их мобильности [2, с. 94].

Все имущество предприятия делится на: иммобилизованное и мобильное.

К иммобилизованному имуществу относятся внеоборотные активы (нематериальные активы, основные средства, незавершенное строительство, долгосрочные финансовые вложения и прочие внеоборотные активы). Внеоборотные активы - это активы, рассчитанные на использование их предприятием в течение длительного периода времени. Длительный период использования активов означает, что при обычных обстоятельствах этот период будет превышать один год [3, С.34].

К мобильному имуществу относятся оборотные активы (запасы, дебиторская задолженность, краткосрочные финансовые вложения, денежные средства). Оборотные активы — это те активы, которые при нормальной хозяйственной деятельности предприятия меняют свои формы в относительно короткий срок (менее чем за 1 год). Таким образом, оборотные активы представляют собой более подвижную часть активов.

Изменение структуры активов предприятия в пользу увеличения доли оборотных активов (запасов и затрат, дебиторской задолженности, краткосрочных финансовых вложений, денежных средств).

С финансовой точки зрения считается предпочтительным. Однако, необходимо иметь в виду, что, во-первых, не должен нарушаться критерий Производственной необходимости (внеоборотных активов должно быть достаточно для ведения производственно-хозяйственной деятельности), а во-вторых использование оборотных активов не должно ухудшаться.

При оценке источников имущества предприятия определяется их структура и проводится сопоставление темпов изменения валюты баланса с темпами изменения собственных средств предприятия. К собственным, средствам предприятия (собственным источникам) относятся уставный капитал, добавочный капитал, резервный капитал, фонды накопления, фонды социальной сферы, нераспределенную прибыль прошлых лет и нераспределенную прибыль отчетного года [4, с. 184].

К заемным средствам относятся краткосрочные кредиты и займы, долгосрочные кредиты и займы, кредиторская задолженность;

Положительным моментом в деятельности предприятия считается наличие долгосрочных займов и кредитов. В любом случае должна обязательно рассчитываться эффективность привлечения кредитных ресурсов со стороны предприятия. Она имеет место тогда, когда рентабельность активов предприятия выше средней ставки за пользование кредитом.

Сведения, которые приводятся в пассиве баланса, позволяют определить, какие изменения произошли в структуре собственного и заемного капитала, сколько привлечено в оборот предприятия дол-

госрочных и краткосрочных заемных средств, т.е. пассив показывает, откуда взялись средства, кому обязано за них предприятие.

Таким образом, мы установили следующее:

Финансовая устойчивость предприятия - это финансовая независимость, способность маневрировать собственными средствами, достаточная финансовая обеспеченность бесперебойного процесса деятельности.

Существует ряд показателей, характеризующих финансовую устойчивость и платежеспособность предприятия.

Финансовое состояние может быть устойчивым, неустойчивым и кризисным.

Чтобы оценить финансовую устойчивость предприятия достаточно использовать относительно небольшое число показателей, так как дополнительные показатели излишне усложняют и вносят порядочную путаницу в анализ.

Список литературы

1. Ириков В.А., Ириков И.В. Технология финансово-экономического планирования на фирме. М.: Финансы и статистика, 2000. 248 с.
2. Ефимова О.В. Финансовый анализ. М.: Бухгалтерский учет, 1999. 208 с.
3. Олейник И.С., Коваль И.Г. Финансовый менеджмент. Обнинск, 1998. 187 с.
4. Донцова Л.В., Никифорова Н.А. Анализ годовой бухгалтерской отчетности. М.: ДИС, 1998. 216 с.

УКД 2964

ДОСТИЖЕНИЯ И ИННОВАЦИИ В ТУРИЗМЕ

ПОДСУХИНА ОЛЬГА ВЛАДИМИРОВНА,

ст. преподаватель кафедры «Туризм»

САДВАКАСОВА ДИАНА КАЙРАТОВНА,**НЫГМЕТ ЖАНАР ТАЛГАТКЫЗЫ**

Студенты

Евразийский Национальный Университет имени Л.Н.Гумилева

Аннотация: Данная статья посвящена вопросам инновационной деятельности в сфере туризма. В статье приведены основные направления инновационной деятельности в сфере туризма, а также факторы, влияющие на инновационное развитие туризма. К факторам, обуславливающим особенности инновационной деятельности в сфере туризма, относятся: специфические свойства туристского продукта, производителей и потребителей туристских услуг. В статье рассмотрены принципы и основные требования, предъявляемые к системе управления инновационной деятельностью в туризме на макро- и на микроэкономическом уровне. Рассмотрено понятие, основные функции и задачи инновационного менеджмента в туристской организации.

Ключевые слова: сфера туризма, инновации, инновационная деятельность, инновации в туризме.

ACHIEVEMENTS AND INNOVATIONS IN TOURISM

**Podsuhina Olga Vladimirovna,
Sadvakassova Diana Kairatovna,
Nygmet Zhanar Talgatkyzy**

Annotation: This article deals with the issues of innovative activity in the sphere of tourism. In the article the basic directions of innovative activity in the sphere of tourism, as well as the factors influencing the innovative development of tourism. Factors causes the features of innovative activity in the field of tourism are: the specific properties of the tourism product, producers and consumers of tourism services. The article describes the principles and basic requirements for the management system of innovation in tourism in the macro- and microeconomic levels. The concept, the basic functions and tasks of innovation management in the tourism organization.

Keywords: tourism, innovation, innovation development, innovation in tourism.

Сегодня государство признает туризм одной из самых быстроразвивающихся и перспективных сфер хозяйствования. Туризм обладает высокой экономической и социальной значимостью для экономики многих стран. Современные условия жесткой конкуренции на туристском рынке, экономическая и политическая нестабильность во многих регионах, быстро растущие потребности и запросы туристов говорят о необходимости перехода на инновационный путь развития туристской отрасли. Ведь инновации – это рост конкурентоспособности, как во всех отраслях хозяйствования, так и в туризме. В своей книге В.С. Новиков описывает инновации в туризме, как отрасль, которая разрабатывает, создает свежие и новые туристические маршруты, проекты и т. д., введение которых позволит поднять занятость населения, обеспечить рост его доходов[1]. Инновация базируется на новшестве, или нововведении, называемом новацией. Туризм является одной из важнейших отраслей сервиса, и это

требует современных форм и механизмов обслуживания клиентов. Любая инновация, особенно если она затрагивает организацию в целом, вызывает сопротивление, так как принятие и осуществление инновации связано с ломкой стереотипов восприятия, поведения и установок.

Инновации в туризме приносят на рынки новые идеи, услуги и продукты. Таким образом, инновации в туризме должны рассматриваться как постоянный, глобальный и динамический процесс. На своем веку туристская индустрия видела рождение и процветание многих компаний. Как пример, можно привести такую гостиницу, как Marriott, которая разрабатывает регистрацию с помощью технологии распознавания лиц. На данный момент технология тестируется в двух китайских отелях сети Marriott — Hangzhou Marriott Hotel Qianjiangand и Sanya Marriott Hotel Dadonghai Bay, с перспективой глобального использования в отелях сети по всему миру. Это сделает Marriott International первопроходцем применения технологии распознавания лиц в гостиничной индустрии[2].

Также в области индустрии туризма появляется новый вид «тюремный». Отель открылся в 2012 году в Нидерландах. Отель под названием Het Arresthuis организован на базе тюрьмы, которая проработала в стране почти полтора века[3].

Вдобавок хотелось бы добавить про кардинально новый скачок в области оплаты, практикуемый в четырехзвездочном флорентийском отеле Plaza Lucchesi. Оплата виртуальной валютой будет осуществляться через платформу Bitpay, которая оперативно конвертирует биткоины в евро и позволяет перевод средств от постояльца на счет отеля при помощи смартфона[4].

Туризм – одна из важных отраслей экономики любой страны. Во многих государствах он входит в число основных источников дохода. В Казахстане в целях реализации Послания Президента Республики Казахстан Н.А. Назарбаева народу Казахстана от 27 января 2012 года «Социально-экономическая модернизация - главный вектор развития Казахстана» принята Концепция развития туристской отрасли Республики Казахстан до 2023 года (далее - Концепция). В рамках данной Концепции, туризм признан приоритетной отраслью развития экономики страны. Особую роль в данном процессе играет въездной туризм, который обеспечивает приток капитала в страну[3]. В целях реализации задач, предусмотренных в рамках Плана нации - 100 конкретных шагов по реализации пяти институциональных реформ Главы государства Н.А. Назарбаева, а также ключевых направлений диверсификации экономики, обозначенных в Стратегическом плане развития Республики Казахстан до 2020 года и стратегических направлений долгосрочного развития Казахстана до 2050 года, 14 июля 2017 года в соответствии с постановлением Правительства Республики Казахстан №428 было создано Акционерное общество «Национальная компания «Kazakh Tourism». АО «НК «Kazakh Tourism» обеспечивает системное и институциональное развитие туристской отрасли Казахстана, являясь единым страновым бренд-менеджером в сфере туризма. В целях эффективного развития отрасли, АО «НК «Kazakh Tourism» наблюдает за мировым рынком и предлагает более усовершенствованный и инновационный продукт. Инновационным в области питания стало появление такой платформы, как мобильное приложение «Рахмет», позволяющее оплачивать счета с телефона и получать кэшбеки до 20%. «Рахмет» - продукт крупнейшего e-commerce холдинга в Казахстане – ChocoFamily. Пользователю достаточно привязать банковскую карту любого банка, после чего ему будет доступен мобильный кошелек и единая программа лояльности [4].

В заключение, мы можем сказать, что инновации не только подразумевают приспособление туристской отрасли к изменяющемуся характеру туризма путем применения новых маркетинговых стратегий, но и среда окружающая туризм, благоприятствует появлению новых и новаторских услуг, продуктов и процессов. На данный момент немало важным является появление в Казахстане большого количества разных способов оплаты покупок. Начиная от ресторанов и гостиниц, вплоть до оплаты авиа и ж/д переездов. Это является большим прорывом в области обслуживания и сферы туризма в целом. Для дальнейшего развития гостиничного бизнеса Казахстана необходимо внедрять инновации и систему менеджмента качества (СМК), проводить маркетинговые исследования. Инновации в гостиничном бизнесе связаны непосредственно с влиянием Интернета. Сеть Интернет позволяет в значительной степени повысить оперативность и качество связи, снизить затраты на коммуникации и командировки, расширить географию деятельности, круг клиентов и партнеров. Например, большинство кли-

ентов казахстанских гостиниц – это бизнесмены, для которых наличие Интернета является одним из самых важных факторов выбора отеля после его расположения и комфорта номеров. Поскольку на сегодняшний день обитатели отелей стали приверженцами здорового образа жизни, пища должна быть здоровой, а также необходимо наличие в гостиницах фитнес-зал для большего удобства клиентов. Впрочем, какой бы путь ни выбрали отельеры – снижение стоимости проживания в номерах или развитие новых брендов, понятно одно: вести гостиничный бизнес так, как 20 лет назад, уже нельзя. Нужно что-то менять. И для этого у нас есть все возможности.

Список литературы

1. Новиков В.С., Инновации в туризме // Сущность и функции инновационной деятельности.- М.: ИЦ "Академия", 2007 г.
2. Marriott тестирует регистрацию в отеле с помощью технологии распознавания лиц[Электронный ресурс].-Режим доступа: <http://prohotelia.com/2018/07/marriott-facial-recognition-check-in/>
3. Het Arresthuis – тюремный отель класса люкс[Электронный ресурс].-Режим доступа: <http://deartravel.ru/787-het-arresthuis-tyuremnyy-otel-klassa-lyuks.html>
4. Джанкарло Карньяни, Флорентийский отель стал принимать биткоины[Электронный ресурс].- Режим доступа: <http://prohotelia.com/2018/01/plaza-lucchesi-bitcoin/>
5. Аетов С., Инновации в индустрии туризма.-Астана, 2016 г.
6. Chocofamily представил мобильный кошелек «Рахмет» [Электронный ресурс].-Режим доступа: <http://profit.kz/news/45146/Chocofamily-predstavil-mobilnij-koshelek-Rahmet/>

УДК 33

АНАЛИЗ КОЭФФИЦИЕНТА АБСОЛЮТНОЙ ЛИКВИДНОСТИ (K1)

МАРКОВА ГАЛИНА ИВАНОВНА,

Старший преподаватель

МОНГУШ АЙЛАНА АЛДЫН-ДОРЖУЕВНА,

САЛЧАК АЯНА АЛЕКСАНДРОВНА

Студентки

ФГБОУ ВО «Тувинский государственный университет»

Аннотация: Ликвидность – способность активов быть быстро проданными по цене, близкой к рыночной. Ликвидность – способность обращаться в деньги (см. термин "ликвидный актив").

Обычно различают высоколиквидные, низколиквидные и неликвидные ценности (активы). Чем легче и быстрее можно получить за актив полную его стоимость, тем более ликвидным он является. Для товара ликвидности будет соответствовать скорость его реализации по номинальной цене.

В российском бухгалтерском балансе активы предприятия расположены в порядке убывания ликвидности. Их можно разделить на следующие группы:

A1.Высоколиквидные активы (денежные средства и краткосрочные финансовые вложения);

A2.Быстрореализуемые активы (краткосрочная дебиторская задолженность, т.е. задолженность, платежи по которой ожидаются в течение 12 месяцев после отчетной даты);

A3.Медленно реализуемые активы (прочие, не упомянутые выше, оборотные активы);

A4.Труднореализуемые активы (все внеоборотные активы).

Ключевые слова: Ликвидность, коэффициент, расчет, изменение.

ABSOLUTE LIQUIDITY RATIO ANALYSIS (K1)

Markova Galina Ivanovna,

Mongush Aylana Aldyn-Darguivna, Salchak Ayana Aleksandrovna

Abstract: Liquidity is the ability of assets to be quickly sold at a price close to the market price. Liquidity-the ability to turn into money (see the term "liquid assets").

There are generally highly liquid, low liquid and non-liquid assets (the assets). The easier and faster you can get the asset for its full value, the more liquid it is. For the liquidity product, the speed of its implementation at the nominal price will correspond.

In the Russian balance sheet, the company's assets are arranged in descending order of liquidity. They can be divided into the following groups:

A1.Highly liquid assets (cash and short-term investments);

A2.Quick-selling assets (short-term accounts receivable, i.e. accounts receivable expected to be paid within 12 months after the reporting date);

A3.Slow-moving assets (other current assets not mentioned above);

A4.Hard-to-sell assets (all non-current assets).

Key words: Liquidity, coefficient, calculation, change.

Анализ коэффициента абсолютной ликвидности (К1).

Таблица 1

Расчет коэффициента абсолютной ликвидности (К1)

Показатели	на начало 1 периода	на конец 1 периода	на конец 2 периода	на конец 3 периода	на конец 4 периода
1	2	3	4	5	6
Краткосрочные финансовые вложения	688827.0	10182.0	832879.0	13499.0	4061780.0
Абсолютное изменение	0.0	-678645.0	144052.0	-675328.0	3372953.0
Относительное изменение	0.0	-98.52	20.91	-98.04	489.67
Денежные средства	85471.0	40595.0	25542.0	102369.0	96641.0
Абсолютное изменение	0.0	-44876.0	-59929.0	16898.0	11170.0
Относительное изменение	0.0	-52.5	-70.12	19.77	13.07
Наиболее ликвидные активы	774298.0	50777.0	858421.0	115868.0	4158421.0
Абсолютное изменение	0.0	-723521.0	84123.0	-658430.0	3384123.0
Относительное изменение	0.0	-93.44	10.86	-85.04	437.06
Наиболее срочные обязательства	5880245.0	3751741.0	3851395.0	2033058.0	12668545.0
Абсолютное изменение	0.0	-2128504.0	-2028850.0	-3847187.0	6788300.0
Относительное изменение	0.0	-36.2	-34.5	-65.43	115.44
Краткосрочные кредиты и займы	6418174.0	8641025.0	5306962.0	2202999.0	10060326.0
Абсолютное изменение	0.0	2222851.0	-1111212.0	-4215175.0	3642152.0
Относительное изменение	0.0	34.63	-17.31	-65.68	56.75
Прочие краткосрочные обязательства	0.0	0.0	0.0	0.0	0.0
Абсолютное изменение	0.0	0.0	0.0	0.0	0.0
Относительное изменение	0.0	0.0	0.0	0.0	0.0
Краткосрочные пассивы	6418174.0	8641025.0	5306962.0	2202999.0	10060326.0
Абсолютное изменение	0.0	2222851.0	-1111212.0	-4215175.0	3642152.0
Относительное изменение	0.0	34.63	-17.31	-65.68	56.75
Коэффициент абсолютной ликвидности	0.063	0.0041	0.0937	0.0274	0.183
Абсолютное изменение	0.0	-0.0589	0.0308	-0.0356	0.12
Относительное изменение	0.0	-93.49	48.88	-56.55	190.6

На основе данных, можно сделать следующие основные выводы.

Задача анализа ликвидности баланса в процессе рассмотрения финансового состояния предприятия возникает в связи с необходимостью оценивать кредитоспособность предприятия или его возможности своевременно и в полном объеме рассчитываться по всем собственным обязательствам. Поэтому ликвидность определяют как способность предприятия оплатить свои краткосрочные обязательства, реализуя свои текущие активы.

К наиболее ликвидным активам предприятия относятся денежные средства и краткосрочные финансовые вложения.

Наибольшее значение показателя - Наиболее ликвидные активы - отмечалось на конец 4 периода - 4158421.0 тыс.руб.

Далее следовали: конец 2 периода - 858421.0 тыс.руб; начало 1 периода - 774298.0 тыс.руб; конец 3 периода - 115868.0 тыс.руб; конец 1 периода - 50777.0 тыс.руб, [1, с. 270].

Наибольший абсолютный рост показателя - Наиболее ликвидные активы - отмечалось на конец 4 периода - 3384123.0 тыс.руб.

Далее следовали: конец 2 периода - 84123.0 тыс.руб.

Наибольшее уменьшение показателя - Наиболее ликвидные активы - отмечалось на конец 1 периода - (-723521.0) тыс.руб.

Далее следовали: конец 3 периода - (-658430.0) тыс.руб.

Наибольший относительный рост показателя - Наиболее ликвидные активы - отмечался на конец 4 периода - 437.06 %.

Далее следовали: конец 2 периода - 10.86 %.

Наибольшее относительное уменьшение показателя - Наиболее ликвидные активы - отмечалось на конец 1 периода - (-93.44) %.

Далее следовали: конец 3 периода - (-85.04) %.

К наиболее срочным обязательствам предприятия относится кредиторская задолженность.

Наибольшее значение показателя - Наиболее срочные обязательства - отмечалось на конец 4 периода - 12668545.0 тыс.руб.

Далее следовали: начало 1 периода - 5880245.0 тыс.руб; конец 2 периода - 3851395.0 тыс.руб; конец 1 периода - 3751741.0 тыс.руб; конец 3 периода - 2033058.0 тыс.руб.

Наибольший абсолютный рост показателя - Наиболее срочные обязательства - отмечалось на конец 4 периода - 6788300.0 тыс.руб.

Наибольшее уменьшение показателя - Наиболее срочные обязательства - отмечалось на конец 3 периода - (-3847187.0) тыс.руб.

Далее следовали: конец 1 периода - (-2128504.0) тыс.руб.; конец 2 периода - (-2028850.0) тыс.руб.

Наибольший относительный рост показателя - Наиболее срочные обязательства - отмечался на конец 4 периода - 115.44 %.

Наибольшее относительное уменьшение показателя - Наиболее срочные обязательства - отмечалось на конец 3 периода - (-65.43) %.

Далее следовали: конец 1 периода - (-36.2) %; конец 2 периода - (-34.5) %.

К краткосрочным пассивам предприятия относятся краткосрочные кредиты и займы и прочие краткосрочные пассивы.

Наибольшее значение показателя - Краткосрочные пассивы - отмечалось на конец 4 периода - 10060326.0 тыс.руб.

Далее следовали: конец 1 периода - 8641025.0 тыс.руб; начало 1 периода - 6418174.0 тыс.руб; конец 2 периода - 5306962.0 тыс.руб; конец 3 периода - 2202999.0 тыс.руб.

Наибольший абсолютный рост показателя - Краткосрочные пассивы - отмечалось на конец 4 периода - 3642152.0 тыс.руб.

Далее следовали: конец 1 периода - 2222851.0 тыс.руб.

Наибольшее уменьшение показателя - Краткосрочные пассивы - отмечалось на конец 3 периода - (-4215175.0) тыс.руб.

Далее следовали: конец 2 периода - (-1111212.0) тыс.руб.

Наибольший относительный рост показателя - Краткосрочные пассивы - отмечался на конец 4 периода - 56.75 %.

Далее следовали: конец 1 периода - 34.63 %.

Наибольшее относительное уменьшение показателя - Краткосрочные пассивы - отмечалось на конец 3 периода - (-65.68) %.

Далее следовали: конец 2 периода - (-17.31) %.

Коэффициент абсолютной ликвидности (K1) показывает, какая часть кредиторской задолженности может быть погашена в ближайшее, к моменту составления баланса, время. При этом, чем выше данный показатель, тем больше текущей задолженности предприятия может быть погашена в течение короткого периода времени, [2, с. 288].

Коэффициент абсолютной ликвидности (К1) на начало 1-го анализируемого периода (0.063) был ниже нормативного значения (0,2), что свидетельствует о недостаточной способности предприятия погашать текущую задолженность. На конец 1-го анализируемого периода данный показатель (0.0041) был ниже нормативного значения (0,2), что свидетельствует о недостаточной способности предприятия погашать текущую задолженность. На конец 2-го анализируемого периода данный показатель (0.0937) был ниже нормативного значения (0,2), что свидетельствует о недостаточной способности предприятия погашать текущую задолженность. На конец 3-го анализируемого периода данный показатель (0.0274) был ниже нормативного значения (0,2), что свидетельствует о недостаточной способности предприятия погашать текущую задолженность. На конец 4-го анализируемого периода данный показатель (0.183) был ниже нормативного значения (0,2), что свидетельствует о недостаточной способности предприятия погашать текущую задолженность, [3, с. 160].

Изменение коэффициента абсолютной ликвидности (К1) (0.12) является величиной положительной, что свидетельствует о его позитивной динамике в течение всех анализируемых периодов.

Наибольшее значение показателя - Коэффициент абсолютной ликвидности (К1) - отмечалось на конец 4 периода - 0.183.

Далее следовали: конец 2 периода - 0.094; начало 1 периода - 0.063; конец 3 периода - 0.027; конец 1 периода - 0.004.

Наибольший абсолютный рост показателя - Коэффициент абсолютной ликвидности (К1) - отмечалось на конец 4 периода - 0.12.

Далее следовали: конец 2 периода - 0.0308.

Наибольшее уменьшение показателя - Коэффициент абсолютной ликвидности (К1) - отмечалось на конец 1 периода - (-0.0589).

Далее следовали: конец 3 периода - (-0.0356).

Наибольший относительный рост показателя - Коэффициент абсолютной ликвидности (К1) - отмечался на конец 4 периода - 190.6 %.

Далее следовали: конец 2 периода - 48.88 %.

Наибольшее относительное уменьшение показателя - Коэффициент абсолютной ликвидности (К1) - отмечалось на конец 1 периода - (-93.49) %.

Далее следовали: конец 3 периода - (-56.55) %.

Список литературы

1. Артеменко, В.Г. Анализ финансовой отчетности: учебное пособие для студентов; Издание 2-е - М., 2017. - 270 с.
2. Домбровская Е. Н. Бухгалтерская (финансовая) отчетность; ИНФРА-М - М., 2017. - 288 с.
3. Донцова Л. В., Никифорова Н. А. Анализ бухгалтерской (финансовой) отчетности. Практикум; - М., 2017. - 160 с.
4. Жулина Е. Г., Иванова Н. А. Анализ финансовой отчетности; Дашков и Ко - М., 2017. - 272 с.
5. Камысовская С. В., Захарова Т. В. Бухгалтерская финансовая отчетность. Формирование и анализ показателей. Учебное пособие; Форум, Инфра-М - М., 2017. - 432 с

УДК 378

ВЛИЯНИЕ ИНФЛЯЦИИ НА ПОКУПАТЕЛЬНУЮ СПОСОБНОСТЬ

ЛУЗГИНА ЮЛИЯ ВЛАДИМИРОВНА,

к.э.н., доцент

ЧЕКМАЧЁВА ЕЛИЗАВЕТА АЛЕКСЕЕВНА,

ФРОЛОВА ДАРЬЯ ЕВГЕНЬЕВНА

Студенты

ФГБОУ ВО «Сибирский государственный университет путей сообщения»

Аннотация: В настоящее время повышение уровня цен волнует не только экономистов, данный термин на слуху у любого человека. Инфляция напрямую оказывает влияние на отношение народа к правительству, именно по этой причине в каждой стране данному показателю уделяется особое внимание. В данной статье мы дадим краткий обзор понятию «инфляция», выявим последствия, издержки инфляции, и разберемся, чем отличается ожидаемая инфляция от непредвиденной.

Ключевые слова: инфляция, покупательная способность, уровень цен, прибыль, деньги, реальный доход.

IMPACT OF INFLATION ON PURCHASING POWER

Luzgina Yulia Vladimirovna,

Chekmachyova Elizaveta Alekseevna,

Frolova Daria Evgenievna

Annotation: Currently, the rise in the price level concerns not only economists, this term is widely known to any person. Inflation directly affects the attitude of the people towards the government, for this very reason in each country this indicator is given special attention. In this article, we will give a brief overview of the concept of "inflation", identify the effects, costs of inflation, and see how the expected inflation differs from the unforeseen.

Key words: inflation, purchasing power, price level, profit, money, real income.

Литература по-разному трактует содержание термина «инфляция». Но можно обобщить информацию из множества источников и прийти к выводу, что инфляция – это устойчивое повышение цен в масштабах всей экономики. Не стоит сильно концентрировать внимание на терминологии, важно понимать, что инфляция подразумевает не удорожание какого-то определенного товара, а рост некоторого среднего уровня цен.

Инфляция бывает: ожидаемая; непредвиденная.

Стоит отметить, что первый вид инфляции наиболее безобиден. Вырасти цены, в таком случае, могут только через несколько лет. Обычно расчет возможности возникновения инфляции производится сроком до пяти лет. Такие данные требуются в работе правительства и финансистов. Если инфляция ожидаема, то она не может нанести вред. Допустим, банковские учреждения решили поменять процентную ставку, тогда и фирмы рассматривают стоимость сделки с учетом ожидаемой инфляции. Оче-

видно, чтобы оказаться в плюсе, очень значимо правильно сделать расчет инфляции.

Если имеет место быть непредвиденной инфляции, тогда можно говорить о более серьезной проблеме. При принятии каких-либо решений экономическим агентам приходится ориентироваться на прогнозные показатели роста цен. Любые организации такой рост цен будут учитывать при заключении трудовых договоров, банковские учреждения – при выдаче кредитов и т.д. В любом случае, если окажется, что действительность не будет соответствовать ожиданиям, либо продавец, либо покупатель окажутся в выигрыше. В зависимости от того, какая будет инфляция – ожидаемая или непредвиденная, последствия также будут различные. Но объединяет их одно – происходит уменьшение покупательной способности.

Рассмотрим **последствия** ожидаемого повышения уровня цен.

Известно, что деньги – это самый надежный и действенный способ расчета. И если инфляция ожидаема, то она будет снижать их действенность напрямую. Зная, что уровень цен увеличится, банковские учреждения увеличивают стоимость кредита. Если состояние экономики в стране устойчивое, то процесс повышения уровня цен предсказать достаточно просто.

Обесценение денег доводит до последствий, которые негативно сказываются, как на всем государстве, так и на каждом человеке отдельно:

- К обесценению любых накоплений, прибыли;
- К перераспределению богатства между субъектами;
- К понижению финансовой эффективности страны [1].

В случае непредвиденного повышения цен происходит перемещение доходов, то есть одни экономические субъекты становятся богаче, другие же, наоборот, нищают. Прибыль, таким образом, перераспределяются между ними.

Всем известно, что банковские учреждения выдают свои кредиты по номинальной процентной ставке. Свои доходы они рассчитывают, полагаясь на темп ожидаемой инфляции. Допустим, желая иметь доход 5% и, при этом, зная, что уровень инфляции составит 15%, соответственно банк установит процентную ставку в размере 20%. Если же уровень инфляции составит 20%, а не 15%, как ожидали, то банк ничего не получит. В выигрыше может остаться клиент, если уровень инфляции будет 23%, доход клиента будет равняться 3% ($20-23=3$). Поэтому, в период такого изменения цен банкам не выгодно выдавать кредиты, а клиентам наоборот, очень выгодно брать кредиты.

Вывод напрашивается один, при непредвиденном росте цен вводится налог на поступления, которые только планируются в будущем. Субсидии также вводятся на будущие выплаты. Если вдруг, уровень инфляции увеличится, то есть станет выше, чем предполагалось до заключения кредитного договора, то банк потерпит убытки, поскольку получит деньги с более низкой покупательной способностью, чем те, которые предполагал получить при подписании договора. А вот клиент банка остался в выигрыше, так как он смог погасить заем деньгами с более низкой стоимостью. Тем самым, произошло перемещение прибыли между банком и заемщиком.

Увеличение инфляции приводит к тому, что накопленное богатство обесценивается. Поэтому, когда темпы роста инфляции увеличиваются, не выгодно иметь сбережения в виде денег, лучше их куда-нибудь вкладывать.

Известно, что пенсионеры получают доход стабильно в виде зафиксированной суммы. Размер пенсии индексируются согласно в зависимости от ожидаемого темпа инфляции. Кроме этого, большинство пенсионеров имеют денежные сбережения. Молодежь же, наоборот, имеет неограниченные возможности в увеличении дохода, но, чаще всего не имеет денежных накоплений. Поэтому инфляция сказывается на молодежи в меньшей степени, чем на пожилых людях.

Непредвиденная инфляция позволяет остаться в выигрыше только государству. А вот страдать приходится всему населению. Наличные деньги государство облагает налогом. Как же это происходит? Все очень просто, государство оплачивает обесцененными деньгами товары и услуги.

Таким образом, из сказанного выше можно выделить последствия инфляции, представленные на рисунке.

Следует отметить, что последствия инфляции порождают серьезные издержки. Рассмотрим подробнее.



Рис. 1. Последствия инфляции

«Стопанные башмаки». Раньше это выражение имело прямой смысл. Цены росли, и народу приходилось посещать банк с целью оптимального распределения своих накоплений. Важно было правильно решить, какую сумму оставить у себя на руках, а какую вложить в банк. Ботинки от столь частого хождения не справлялись с нагрузкой. В настоящее же время и башмаки производятся более качественные, и контролировать свои сбережения можно при помощи смартфонов и интернета. Осталась только серьезная проблема: цены, как росли, так и растут, порой даже очень непредсказуемо, и люди тратят время на раздумья, куда же им вложить свои деньги. На принятие решения уходит очень много времени. Поэтому «стопанные башмаки» незаметно переименовались в «издержки времени».

«Меню». Рассмотрим ситуацию: если известный ресторан не внесет корректировку в свое меню, в связи с повышением цен, решив для себя, что никакого результата подобное действие не принесет, тогда доход ресторана снизится. Вывод один: проиграть в любом случае кому-то придется, не важно, кто это будет – потребитель или производитель, поскольку и то, и другое отрицательно скажется на экономике страны.

Искажения в системе налогообложения. Эти издержки приведут к тому, что у людей пропадет желание копить деньги. При этом можно будет забыть про экономический рост, поскольку никаких предпосылок для этого не будет. Соответственно, прибыль от продажи ценных бумаг снижается, поскольку она считается следующим образом – разница между ценой высокой, по которой продается данная ценная бумага, и ценой низкой, по которой была куплена ценная бумага. Предположим, население начинает покупать акции. Цена одной акции, допустим, 1000 руб. Продает население эту акцию уже за 5000 руб. За время владения акцией, цены увеличились в два раза. Тогда получается, что реальный доход от продажи акций будет не 4000 руб. (5000-1000), а всего лишь 3000 руб., так как нужно будет продавать акцию за 2000 руб., поскольку цены увеличились вдвое и необходимо возместить стоимость акции, которая была оплачена при покупке. А вот платеж государству придется оплатить с 4000 руб., поскольку система налогообложения не учитывает инфляцию.

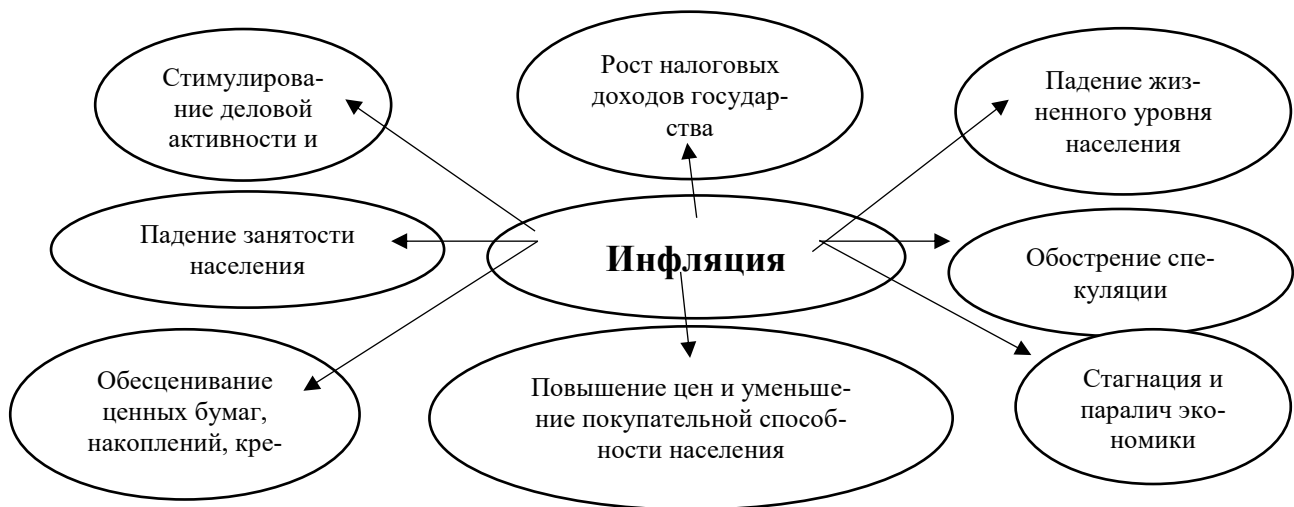
От таких издержек будет страдать процентная ставка, на которую накладывается налог. Это, несмотря на то, что за счет инфляции возмещается некоторая, хоть и небольшая, часть ставки процента. Но если государство вводит налог, установив и зафиксировав определенный процент номинальной ставки, то соответственно реальный доход будет снижен, так как инфляция станет выше. Тем самым, возрастут налоги, а вот на реальный доход инфляция никакого воздействия не окажет, однако, после уплаты налогов, доход будет сокращен.

Из всего вышесказанного, можно сделать вывод, что инфляция значительно замедляет процессы производства, обостряет экономическую и социальную напряженность в обществе, если темпы ее сильно увеличиваются. Для успешного развития экономики важна невысокая и стабильная инфляция.

Список литературы

1. Лузгина Ю. В. Политика количественного смягчения как мера стимулирования экономики // Современные финансовые отношения: проблемы и перспективы развития: материалы IV международной научно-практической конференции преподавателей, аспирантов и магистрантов, Новосибирск: изд-во СГУПС, 2017. С 160-167.

УДК 33

ОСОБЕННОСТИ МАРКЕТИНГА В ТУРИСТСКИХ ОРГАНИЗАЦИЯХ РЕСПУБЛИКИ КАЗАХСТАН

БЕЛЯКОВА СОФИЯ АЛЕКСАНДРОВНА,
КАРЖАУБАЕВА МАДИНА ТЛЕУГАЗЫЕВНА

Студенты
Евразийский Национальный Университет имени Л.Н.Гумилева
г.Астана

Научный руководитель: Подсухина Ольга Владимировна
старший преподаватель кафедры «Туризм»

Аннотация. Целью данной работы является изучение особенностей маркетинга на предприятиях туристической сферы. Актуальность данного исследования обуславливается активным развитием рынка туристических услуг, специфическими характеристиками которого в настоящий момент являются интернационализация, интеграция и регионализация, динамичные изменения туристского спроса и предложения. В настоящее время туристическая отрасль становится лидером среди других отраслей по степени мультипликативного влияния на экономику. В экономиках многих ведущих стран мира туристская сфера занимает ключевую, бюджета образующую позицию. Развитие туристского рынка в Казахстане, безусловно, будет способствовать увеличению уровня конкуренции в данной экономической сфере. Туристский продукт многообразен и создается усилиями многих предприятий, причем каждое из них имеет собственные методы работы, технологии, конкретные цели и задачи по созданию, продвижению и реализации туристского продукта, используя при этом различные инструменты маркетинговой политики. Маркетинг на уровне туроператоров и туристических агентств и маркетинг на уровне производителей туристских услуг относятся к сфере коммерческого маркетинга, а маркетинг на уровне национальной туристской администрации и маркетинг на уровне территорий относятся к сфере некоммерческого маркетинга. В результате данного исследования обобщены основные особенности применения маркетинга в сфере туризма.

Ключевые слова: Маркетинг, компания, туризм, предприятие, управление, туристский продукт, рынок, услуги, турфирма.

Маркетинг в туризме – это система управления и организации деятельности туристских компаний по разработке новых, более эффективных видов туристско-экскурсионных услуг, их производству и сбыту с целью получения прибыли на основе повышения качества туристского продукта и учета процессов, которые протекают на мировом туристском рынке [1].

В таблице 1 представлены основные определения понятия «маркетинг в туризме»

Так как нет однозначного определения маркетинга в целом, так отсутствует единое толкование маркетинга туризма.

Маркетинг в туризме нацелен на изучение совокупного продукта. Максимальное удовлетворение потребностей людей в данном виде услуг – сохранение и укрепление их здоровья, воспроизводство трудоспособности, повышение культурно-познавательного уровня – должно осуществляться параллельно с обеспечением финансовых доходов и увеличением количества рабочих мест соответствующего региона за счет функционирования туристских и рекреационных учреждений, увеличением объемов поступлений

и прибыли самих турпредприятий на основе расширения номенклатуры, повышения качества услуг и регулирования цен.

Таблица 1

Основные определения понятия «маркетинг в туризме»

Автор	Определения «туристический маркетинг»
Х.Криппендорф	Систематическое изменение и координация деятельности туристических предприятий, а также частной и государственной политики в области туризма. Цель таких изменений заключается в том, чтобы наиболее полно удовлетворять потребности определенных групп потребителей, учитывая при этом возможности получения соответствующих прибылей.
А.П.Дурович	Система непрерывного согласования предлагаемых услуг с услугами, которые пользуются спросом на рынке и которые туристское предприятие способно предложить с прибылью для себя и более эффективно, чем это делают конкуренты.
В.Рирег, П.Рот, А.Шранд	Рыночно-ориентированное управление, направленное на достижение целей предприятия путем более эффективного, чем у конкурентов, удовлетворения потребностей туристов. При этом маркетинг может использоваться как на уровне отдельной туристской фирмы, так и в деятельности туристских организаций, объединений на местном, региональном и национальном уровнях.
Составлено авторами на основании источника [2]	

Одним из главных этапов развития туризма является маркетинговая составляющая: исследования, стратегия и планирование, но в сфере туризма этому уделяется не достаточно внимания. Данный факт является очень значимой проблемой, так как рост спроса на услуги туризма в Казахстане носит экстенсивный характер, а предприятия по продаже туристических услуг не были к этому готовы по двум причинам: количество предприятий в отрасли ранее было мало и не требовало исследования; предприятия зачастую ориентируются только на практический опыт.

Многие туристические фирмы пытаются провести маркетинговые исследования из-за обширного роста предложения, но это достаточно сложно. Из-за специфического характера туристских услуг возникают специфические особенности, характерные для туристского маркетинга, такие как: 1) это система услуг/товаров, которой характерен сложный комплекс взаимоотношений; 2) гибкий спрос, зависящий от дохода потребителей, политических и социальных условий; 3) невозможность потребителя турпродукта увидеть его до момента оплаты; 4) наличие некоторого расстояния от продукта и места его потребления; 5) в создании турпродукта участвуют несколько организаций, каждая из которых обладает своими методами, потребностями и коммерческими целями;

6) велика вероятность возникновения различных форс-мажорных обстоятельств.

Основные цели маркетинга в туризме схематично представлены на рисунке 1.

Основные цели маркетинга турфирмы можно разделить на 3 группы: экономические, престижные и социальные.

Отвечая на вопрос, зачем маркетинг нужен турфирмам, можно сказать, что их деятельность в условиях рынка и конкуренции всегда связана с большим или меньшим финансовым риском, степень которого возрастает во внешнеэкономической деятельности, в том числе и в области туризма. В наши дни каждое туристское предприятие несет материальную ответственность за собственные убыточные операции.

Поэтому вопрос предпринимательского риска должен быть в центре внимания любой туристской фирмы. Снизить степень этого риска можно благодаря максимально точному использованию концепции маркетинга.



Рис. 1. Цели маркетинга турфирмы

Казахстанский туристский рынок активно подключается к международной сфере туристских и гостиничных услуг, который представляет собой сложный организационно-технический и экономический процесс, требующий не только разнообразных знаний в области туризма, профессионализма в туристско-экскурсионной деятельности, но и умения применять маркетинговые и логистические концепции и новые прогрессивные методы обработки и передачи материальных и информационных потоков. Расширение маркетинговой и логистической деятельности казахстанских туристских компаний очень связанно с увеличением потоков туристов.

В этой связи очень показателен опыт Австрии, где туристский маркетинг рассматривается как совокупность следующих функций: - обнаружение и стимулирование у потребителей желания путешествовать; - превращение этого желания в определенные виды туристских услуг, продвижение этого пакета туристских услуг на рынок и его продажа; - изучение ответной реакции потребителей.

В Казахстане также активно развивается туристский маркетинг, к примеру, участие одной из самых развитых и успешных турфирм нашей страны «Спутник Казахстана» в одной из крупных Туристских ярмарок, состоявшейся в Берлине позволило привлечь больше иностранных туристов и расширить спектр услуг. Также в городе Алматы была организована вторая Казахстанская международная туристская ярмарка «Туризм и Путешествия» — KITF, в которой приняли участие около 80 туристских организаций. Намеченные процессы связаны с международным туристским рынком, отмечена активизация деятельности всех структур туристской сферы, в особенности участие с национальным туристским стендом в городах Берлин и Лондон, Московской, Ташкентской международных выставках и на Международном туристском форуме. В настоящее время постоянно проводятся международные туристские ярмарки в г. Алматы. Также в столице, городе Астана (на рисунке 2 представлена рекламная брошюра на данную выставку), ежегодно проводятся многочисленные туристские выставки и ярмарки, одна из таких Казахстанская Международная Туристская Выставка AstanaLeisure, которая в новом, 2019 году, будет уже 16-ой и пройдет с 25-27 сентября 2019 г. В ВЦ «Корме»[3].

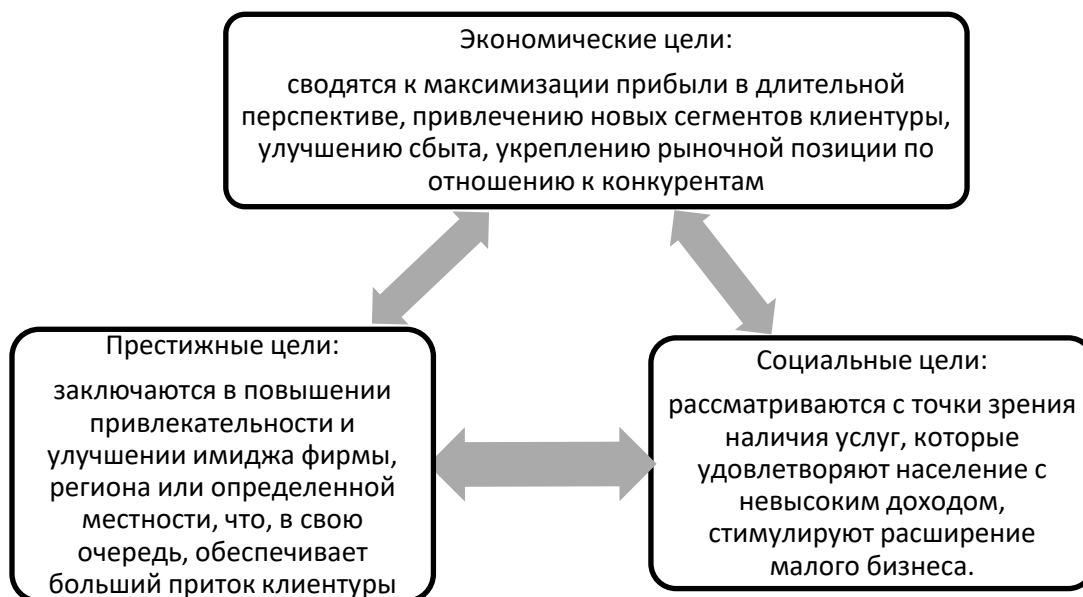
Выставка «AstanaLeisure» - осеннее профессиональное туристское событие в Казахстане, которое представит:

- 1) туристский потенциал Казахстана
- 2) актуальные направления осенне-зимнего сезона
- 3) самые удобные авиаперелеты
- 4) информативные семинары
- 5) выгодные решения и специальные предложения по отдыху
- 6) новинки индустрии туризма.



Рис. 2. Образец приглашения на Международную Туристскую Выставку AstanaLeisure

Чтобы избежать многих проблем, а в частности снизить степень возможного риска, нужно использовать маркетинговые концепции. Таким образом, на туристских предприятиях следует организовывать целые маркетинговые службы с подготовленным штатом, который будет заниматься стратегией улучшения деятельности предприятия, проводить маркетинговые исследования, разрабатывать мероприятия по росту продаж, более успешные для данного предприятия, находить наиболее выгодные каналы сбыта, заниматься рекламными кампаниями, PR и формированием собственного стиля. Если такие отделы и службы будут создаваться и полноценно функционировать, это позволит активно развиваться предприятию, потому что маркетинг обеспечивает не только эффективное удовлетворение потребностей рынка, а также и успех предприятия в конкурентной борьбе. Также необходим обмен опытом с иностранными партнерами, особенно со странами, где маркетинг является неотъемлемой частью сферы туруслуг и политикой улучшения деятельности фирмы.

Нужно снабжать сотрудников фирм литературой, журналами по организации маркетинговой деятельности. Необходимо создавать туристские услуги, которые будут пользоваться спросом, так как известно, что если есть спрос на туруслуги, значит, фирма может активно разрабатывать маркетинговую стратегию и планы по ее реализации.

Таким образом, маркетинг, как сфера деятельности, не должен оставаться в стороне, а напротив эффективно внедряться в туристские предприятия и развиваться, как самостоятельная часть туристской деятельности, которая будет продвигать деятельность фирмы к намеченным целям наименее рискованном путем.

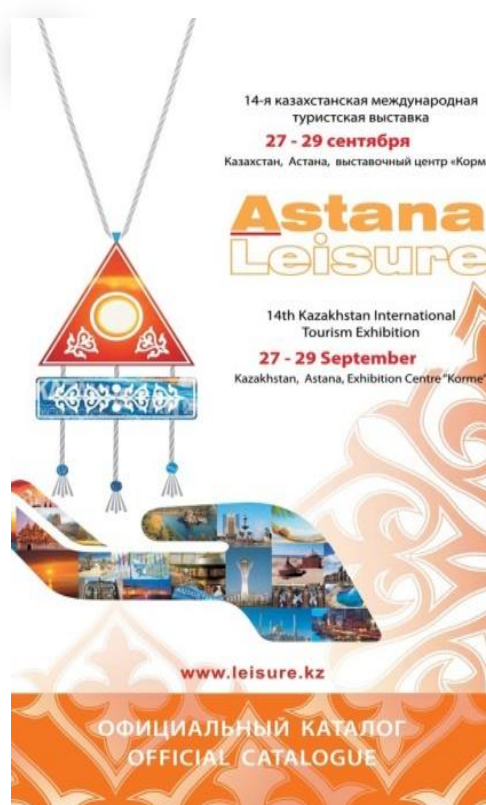
Список литературы

1. Дурович А.П. Реклама в туризме. Учебное пособие.-Мн.:БГЭУ, 2008г.-192с
2. Дурович А.П. Маркетинг в туризме: Учеб.пособие. Мн.: Новое знание, 2001. — 496 с.
3. Выставки и события Казахстана в 2018 и 2019 годах [Электронный источник]/
<https://www.advantour.com/rus/kazakhstan/exhibitions.htm>

УДК 336.221

ОСНОВНЫЕ АСПЕКТЫ НАЛОГОВОГО КОНТРОЛЯ ПО НАЛОГУ НА ДОБАВЛЕННУЮ СТОИМОСТЬ В ЦЕЛЯХ ПОВЫШЕНИЯ ЕГО СОБИРАЕМОСТИ В БЮДЖЕТ

СОЛЯРИК МАРИНА АНАТОЛЬЕВНА,

к. э. н., доцент кафедры «Финансовый менеджмент»

БАРХАТОВА НАТАЛЬЯ НИКОЛАЕВНА,

преподаватель кафедры «Экономическая безопасность»

РЫБАКОВ ОЛЕГ ЕВГЕНЬЕВИЧ

Студент 4 курса

Специальность «Экономическая безопасность»

Российская академия народного хозяйства и государственной службы при Президенте РФ,
Калужский филиал

Аннотация. В статье рассмотрены общие вопросы проведения проверки правильности исчисления и перечисления налога на добавленную стоимость, полномочия налоговых инспекторов при проведении таких проверок. На основании статистических данных ФНС Российской Федерации проанализированы результаты работы налоговых органов, сделаны выводы о применении форм налогового контроля в настоящее время.

Ключевые слова: налоговые проверки, правильность исчисления, налог на добавленную стоимость, налоговый контроль.

24 июля 2018 года Государственная Дума России в третьем чтении приняла Законопроект № 489169-7 о внесении изменений в части первой и второй Налогового кодекса Российской Федерации (далее НК РФ) [1] и некоторые законодательные акты Российской Федерации, который предусматривает, среди прочего, увеличение стандартной ставки налога на добавленную стоимость (далее НДС) до 20%. Ставка налога, которая применяется в случае продажи всего предприятия как комплекса активов, а также при исчислении и уплате НДС иностранными поставщиками электронных услуг, повысится с 15,25% до 16,67% соответственно. Планируется, что предлагаемые поправки вступят в силу с 1 января 2019 года. Новая ставка НДС будет применяться к товарам, работе, услугам и имущественным правам, предоставленным с 1 января 2019 года или после этой даты.

Стоит отметить, что налог на добавленную стоимость является одним из самых сложных налогов в мире и представляет собой косвенный налог, который одновременно сочетает в себе налог с оборота. НДС предполагает предоставление налоговых вычетов, которые уменьшают исчисленную сумму НДС, что соответственно вызывает повышенное внимание налоговых органов. На рисунке 1 представлены данные поступления в федеральный бюджет по НДС за период с 2006 по 2017 годы.

В соответствии с данными Министерства финансов Российской Федерации в 2017 году НДС со-

ставил около 34% (в 2010 году его доля составляла 30% всех доходов бюджета) [5] всех доходов федерального бюджета, увеличившись с 2010 года в номинальном выражении больше чем в 2 раза. Необходимо отметить, что собираемость НДС в последнее время существенно увеличилась, в связи с применением налоговыми органами автоматизированных систем контроля.



Рис. 1. Данные о поступление НДС в федеральный бюджет с 2006 по 2017 гг., млрд. руб. [2]



Рис. 2. Собираемость НДС с 2012 по 2017 гг. млрд. руб. [5]

Налоговый кодекс Российской Федерации предусматривает проведение выездной и камеральной налоговой проверки соблюдения порядка исчисления и уплаты НДС. Способами проведения налогового контроля являются: учет налогоплательщиков, оперативно - бухгалтерский учет налоговых поступлений и налоговые проверки. Формирование единой базы данных обо всех субъектах НДС, которые подлежат налоговому контролю обеспечивает учет налогоплательщиков [6].

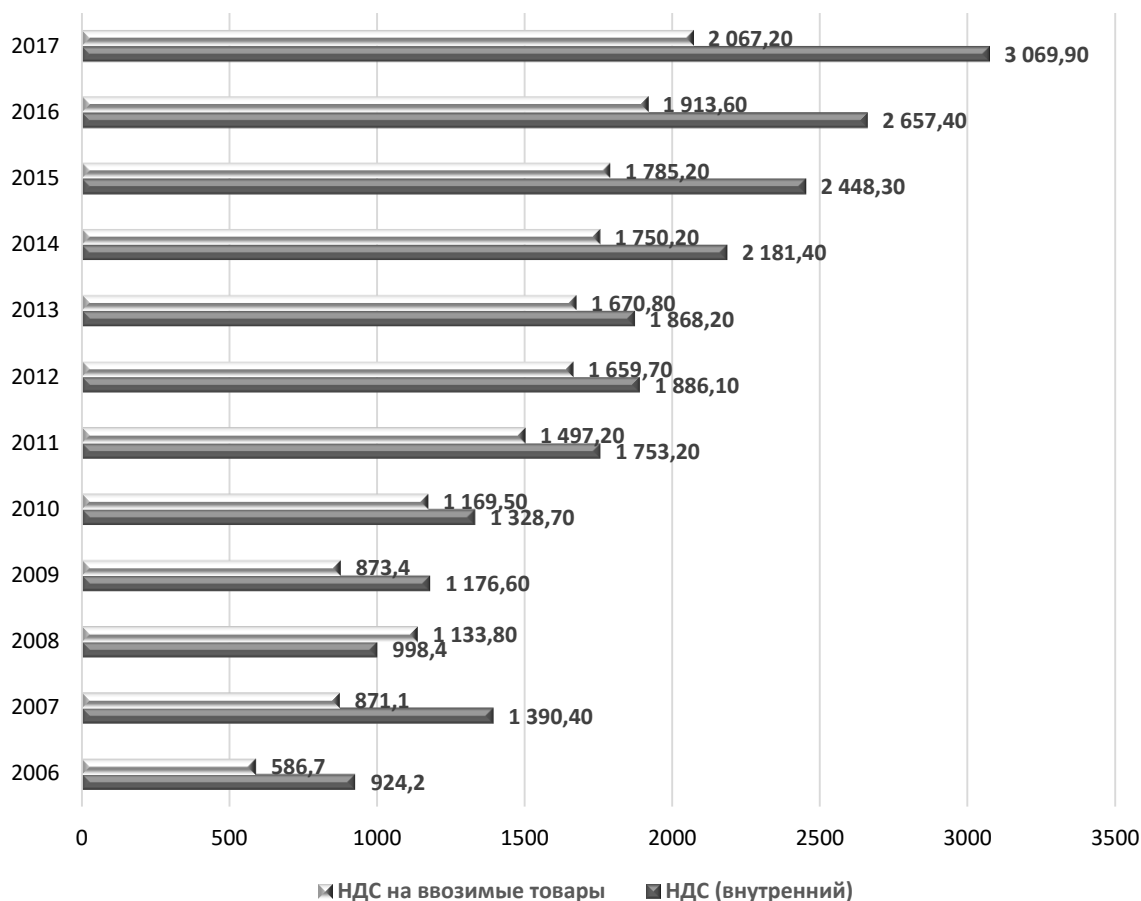
Проведение оперативно-бухгалтерского учета платежей по НДС имеет своим направлением обеспечение контроля за полнотой и своевременностью уплаты в бюджет сумм начисленных платежей. Такой учет осуществляется путем ведения лицевых счетов, которые открываются ежегодно каждому налогоплательщику, в нём отражается сумма начисленных налоговых платежей по данным налогоплательщика и налоговых органов, суммы начисленных пеней и санкций, а также фактические поступления сумм налогов в бюджет, суммы НДС подлежащей возмещению из бюджета путем возврата или зачета НДС.

Налоговый контроль по НДС – это деятельность относительно проведения проверки соблюдения законодательства об исчислении и уплате налога на добавленную стоимость. Законодательство Российской Федерации не предусматривает обязанности регистрации в качестве налогоплательщика НДС. Любая налоговая проверка по НДС начинается с истребования документов. Это право закреплено в статье 93 Налогового кодекса Российской Федерации и реализуется только с того момента, когда принято решение о проведении в отношении компании выездной налоговой проверки и не ранее того.

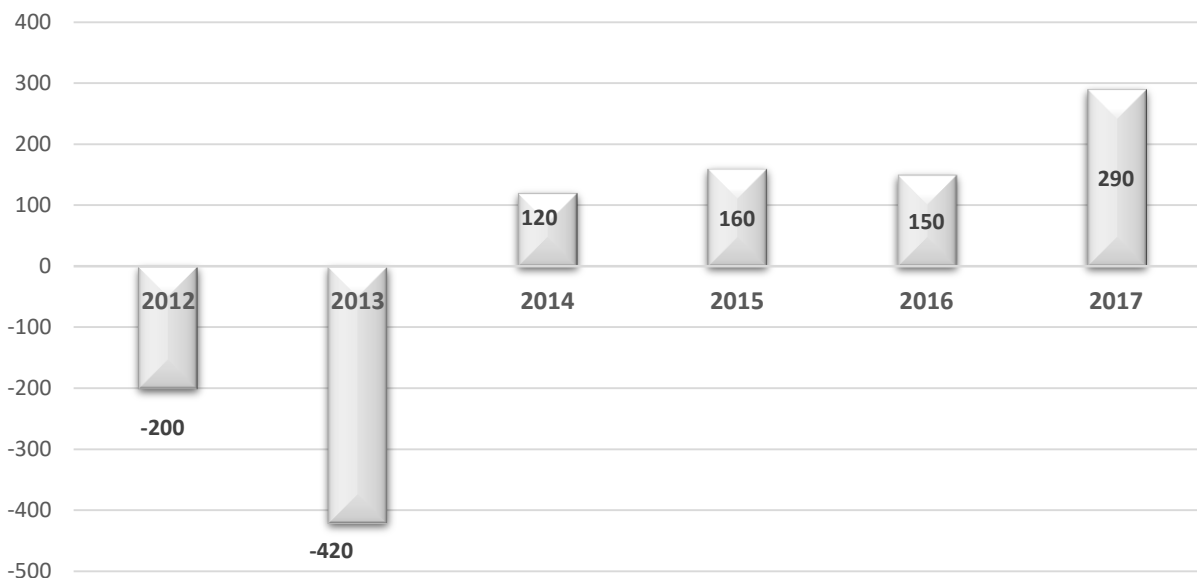
Камеральную проверку по НДС налоговые органы проводят в день поступления налоговой декларации по месту нахождения налогового органа в течение 3-х месяцев. Обозначим последовательность проведения налоговых контрольных процедур по НДС:

- налоговые органы могут сделать запрос в банк о наличии счетов, об остатках денежных средств на счетах, выписок по операциям на счетах юридических лиц и индивидуальных предпринимателей. Документы используются для проведения анализа денежных потоков налогоплательщиков и контрагентов;

- налоговые органы могут потребовать письменные объяснения в том случае, когда выявлены ошибки в декларации по НДС или установлены противоречивые сведения в документах, представленных с налоговой декларацией, предоставленные налогоплательщиков и другими лицами в ходе допроса, принятые от контрагента при запросе информации, информацию, полученную в ходе межведомственного взаимодействия;

- налоговые органы в рамках проведения проверки могут вызвать свидетелей (физических лиц), которым были известны обстоятельства, имеющие значения для проведения налогового контроля;

- законодательство Российской Федерации предусматривает право налогоплательщиков на налоговые льготы, налоговые органы могут запросить документы, которые подтверждают правомерность применения налоговых вычетов и льгот.

Выделим основные задачи проведения налогового контроля за исчислением и уплатой НДС:

- обеспечение своевременного и полного поступления платежей по НДС в бюджет;
- проведение контроля за соблюдением налогоплательщиком налоговой дисциплины и налогового законодательства;

- создание информационной базы для проведения анализа функционирования системы и проведение оценки влияния налоговой политики на социально-экономические процессы.

В таблице 1 представлены данные о начислении, поступлении и задолженности НДС в консолидированный бюджет Российской Федерации на 1 января 2018 года и на 1 января 2017 года.

В рамках проведения камеральных и выездных проверок в 2018 году было доначислено 103,50 млрд. руб. НДС, задолженность по налоговым санкциям и пеням составила 88,04 млрд. руб., в рамках 2017 года была доначислена задолженность в размере 100,42 млрд. руб. Задолженность по пеням и налоговым санкциям в 2017 году составила 65,87 млрд. руб. Наблюдается рост задолженности по НДС.

Проведенный анализ подтверждает, что при проведении проверок полноты и правильности начисления и перечисления НДС выявляет значительное количество нарушений. Возрастает потреб-

ность в дальнейшем совершенствовании методов налогового контроля, способствующих росту результативности камеральных и выездных проверок, в качестве формы налогового контроля.

Таблица 1

Данные о начислении, поступлении, задолженности и налоговым санкциям по НДС в консолидированный бюджет РФ, млрд. руб. [6]

№ п/п	Наименование показателя	Данные на 1 января 2018 г.		Данные на 1 января 2017 г.	
		НДС по товарам, работам, услугам, реализованным на территории РФ	НДС в целом		
1	Начислено к уплате	315,38	-	301,65	-
2	Поступило платежей в доходы РФ	306,99	-	330,26	-
3	Недоимка	227,59	228,22	210,82	211,77
4	Недоимка организаций и предпринимателей, не предоставляющих отчетность	52,73	52,78	36,77	36,83
5	Задолженность дончисленная по результатам выездных и камеральных проверок	103,47	103,50	100,34	100,42
6	Недоимка организаций и индивидуальных предпринимателей, находящихся в процедурах банкротства	57,70	57,73	54,36	54,42
7	Задолженность по пеням	73,92	74,10	53,03	53,15
8	Задолженность по налоговым санкциям	13,88	13,94	12,66	12,72

В настоящее время применяется следующий порядок проведения камеральной проверки:

- ввод данных налоговых деклараций и расчетов в автоматизированную информационную систему (АСК НДС-2);
- проведение автоматизированного камерального контроля, проводимого отделом камеральных проверок в отношении налоговых деклараций и расчетов;
- проведение логического контроля, позволяющего выявить нарушения и отсутствия взаимосвязки некоторых показателей, связанных с исчислением налоговой базы по НДС;
- проведение проверки обоснованности применения льгот, освобождений и пониженных налоговых ставок;
- оформление результатов проведения проверки актом налоговой проверки и иными документами, предусмотренными главой 21 ч. 2 НК РФ.

На данном этапе проведения налогового контроля применяются методы сравнительного анализа, статистические, математические, косвенные методы, которые позволяют оценить налоговую базу по НДС. Косвенные методы как правило применяются в том случае, когда данные бухгалтерского и налогового учета налогоплательщика не отражают достоверные данные либо занижают оценку объекта налогообложения [2].

Срок для выездной налоговой проверки составляет два месяца. При этом срок камеральной проверки – три месяца. Но выездная налоговая проверка заведомо длиннее камеральной за счет того, что проведение камеральной налоговой проверки приостанавливаться не может, проведение выездной проверки приостанавливаться может. Формирование доказательной базы налоговый орган осуществляет исключительно в период проведения соответствующего мероприятия налогового контроля. То есть за сроками проверки (выездной, камеральной, встречной) нельзя ничего истребовать или кого-то допрашивать.

Выездная налоговая проверка осуществляется в соответствии со следующими этапами: сбор информации о налогоплательщике, налоговом агенте. Разработка плана проведения налоговой проверки, составление перечня документов, которые будут являться источниками данных для проведения проверки [4].

Основным методом налогового контроля, который позволяет получить ответы на вопросы программы выездной налоговой проверки, является изучение документации налогового учета и бухгалтерского учета. Первичные документы и счета-фактуры подвергаются тщательному анализу, проводится сравнение консолидированных данных бухгалтерских и налоговых регистров с данными деклараций. Изучение учетных записей позволяет идентифицировать счета-фактуры, которые целесообразно подвергать контрольной проверке с помощью аналогичных документов поставщиков и покупателей.

Использование предложенных налоговых контрольных процедур по НДС позволит добиться повышения его собираемости в бюджет.

Список литературы

1. Налоговый кодекс Российской Федерации (часть первая) от 31.07.1998 N 146-ФЗ (ред. от 03.08.2018) [Электронный ресурс]– Доступ из справочно-правовой системы «КонсультантПлюс» (дата обращения 04.10.2018).
2. Баценков Н.Н. Налоговый контроль за исчислением и уплатой налога на добавленную стоимость [Электронный ресурс]– Доступ из справочно-правовой системы «КонсультантПлюс» (дата обращения 04.10.2018).
3. Болтинова О.В. Налоговый контроль. Налоговые проверки : учебное пособие для магистратуры / под ред. О. В. Болтиновой, Ю. К. Цареградской. - М. : Норма : ИНФРА-М, 2018. - 160 с.
4. Шитов В.Н., Лытяков А.В. Современное состояние налогового контроля за полнотой исчисления налога на добавленную стоимость // Финансовая аналитика: проблемы и решения. 2013. №21. С. 34-40
5. Министерство финансов Российской Федерации [Электронный ресурс]– Режим доступа: <https://www.minfin.ru/> (дата обращения 05.10.2018)
6. Федеральная налоговая служба РФ [Электронный ресурс]– Режим доступа: <https://www.nalog.ru/> (дата обращения 05.10.2018)
7. Солярик М.А., Долгобаева Д.А. Автоматизированный налоговый контроль по налогу на добавленную стоимость// Калужский экономический вестник. 2018. №1. С. 3-6.
8. Луковцева М.А, Солярик М.А. Совершенствование контроля налога на добавленную стоимость посредством перекрестных налоговых проверок в автоматизированном режиме // В сборнике: Стратегия устойчивого развития в исследованиях молодых ученых сборник статей и тезисов докладов XII международной научно-практической конференции студентов, магистрантов и аспирантов. Редколлегия: Якушев А.А, Сафаров Б.Г., Попов Н.А., Кетова И.А, Савченкова К.А., Максимова Т.В., Подповетная Ю.В., Угрюмова Н.В., Кравченко И.А. 2017. С. 285-288

УДК 657.3

ЭКОНОМИЧЕСКАЯ СУЩНОСТЬ ДОХОДОВ И РАСХОДОВ, ИХ КЛАССИФИКАЦИЯ И ПОРЯДОК ПРИЗНАНИЯ В БУХГАЛТЕРСКОМ УЧЕТЕ

ПУЧКОВА ЕЛЕНА МИХАЙЛОВНА,

к. э. н., доцент,

ЦЕМА ЯНА ЛЕОНИДОВНА,**ЦЕМА ИГОРЬ ЛЕОНИДОВИЧ**

магистранты

ГАОУ ВО «Невинномысский государственный гуманитарно-технический институт»,
г. Невинномысск, Ставропольский край

Аннотация: Финансовый результат является одним из главных показателей, в котором аккумулируются полученные доходы, произведенные расходы и обобщается результат деятельности. В современном бухгалтерском учете придается большое значение доходам и расходам, которые получают предприятия. Ведь разница между доходами и расходами предприятия характеризует результат его предпринимательской деятельности, степень надежности данного предприятия, а так же его финансового благополучия как партнера, либо конкурента. Согласно законодательству Российской Федерации предприятия ведут бухгалтерский и налоговый учет доходов и расходов. В статье более подробно рассмотрена экономическая сущность доходов и расходов, их классификация, а также порядок признания в бухгалтерском учете.

Ключевые слова: финансовые результаты, доходы, расходы, прибыли, убытки, выполнение работ, признание выручки.

THE ECONOMIC ESSENCE OF REVENUES AND EXPENSES, THEIR CLASSIFICATION AND PROCEDURE FOR RECOGNITION IN ACCOUNTING

**Puchkova Elena Mihailovna,
Cema Yana Leonidovna,
Cema Igor Leonidovich**

Annotation: The financial result is one of the main indicators in which the accumulated income, expenses incurred and summarizes the result of activity. In modern accounting, great importance is attached to the income and expenses that enterprises receive. After all, the difference between the income and expenses of an enterprise characterizes the result of its entrepreneurial activity, the degree of reliability of this enterprise, as well as its financial well-being as a partner or competitor. According to the legislation of the Russian Federation, enterprises maintain accounting and tax records of income and expenses. The article discusses in more

detail the economic nature of income and expenses, their classification, as well as the procedure for recognition in accounting.

Keywords: financial results, revenues, expenses, profits, losses, performance of work, recognition of revenue.

Прибыль в условиях рыночной экономики представляет собой цель деятельности всех коммерческих организаций, итоговый положительный финансовый результат. Величина прибыли, остающаяся в распоряжении организации, зависит от разных факторов, основными из которых является соотношение доходов и расходов.

В соответствии со ст.5 ФЗ «О бухгалтерском учете» №402-ФЗ. в числе основных объектов бухгалтерского учета выделены доходы и расходы.

Согласно ПБУ 9/99 «Доходы организации» доходы организации представляют собой увеличение экономических выгод в результате поступления активов (материальных ценностей и имущества) и (или) погашения обязательств, вызвавшее увеличение капитала этого субъекта, за исключением вкладов собственников имущества [1].



Рис. 1. Виды деятельности организации [4]



Рис. 2. Поступления, не признающиеся доходами организации [3]



Рис. 3. Классификация доходов организации в бухгалтерском учете

Доходы и расходы, как правило, подразделяются на:
 - доходы и расходы от обычных видов деятельности;
 - прочие доходы и расходы (рисунок 1).

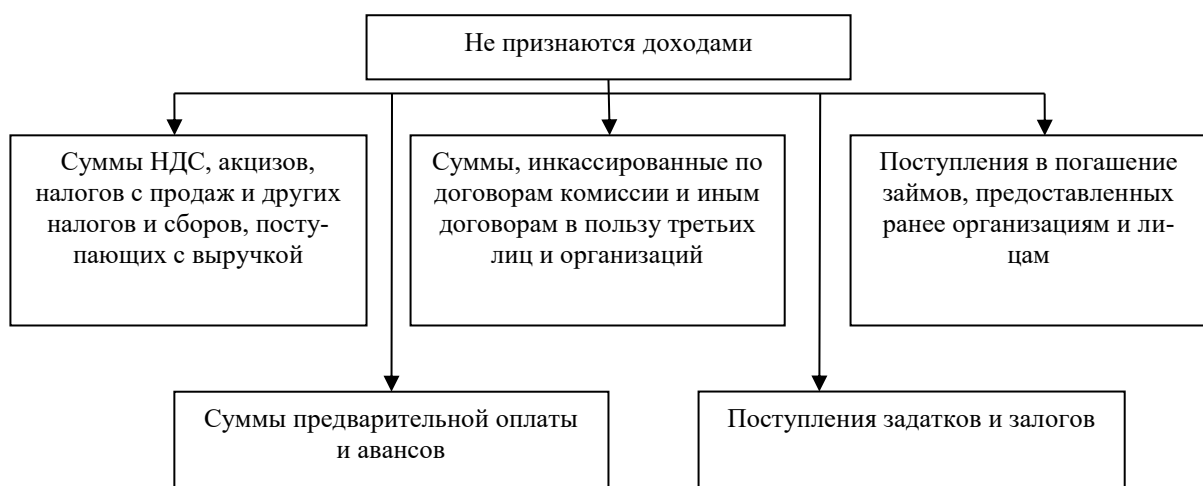
Не все поступления активов формируют доходы организации (рисунок 2).

Классификация доходов организации в бухгалтерском учете представлена на рисунке 3.

Выручка принимается к бухгалтерскому учету в сумме, исчисленной в денежном выражении, равной величине поступления денежных средств и иного имущества и (или) величине дебиторской задолженности. При поступлении величины, покрывающей лишь часть выручки, выручка определяется как сумма поступления и дебиторской задолженности (в части, не покрытой поступлением). Для признания выручки в бухгалтерском учете необходимо выполнение следующих условий (рисунок 4).



Рис. 4. Признание выручки в бухгалтерском учете

При неисполнении хотя бы одного из перечисленных выше условий в отношении доходов в бухгалтерском учете организации признается кредиторская задолженность, а не выручка.

Ю.К. Баженовым в учебном пособии «Доходы, расходы и прибыль организации торговли» указано, что выручка, связанная с выполнением работ, оказанием услуг, продажей продукции с продолжительным циклом изготовления, может признаваться по мере готовности работ (услуг, продукции), либо по завершению работ (услуг, продукции) в целом. В случае, если сумма выручки не может быть определена, то она признается в размере произведенных расходов, возникших в результате выполнения работ, оказания услуг и изготовления продукции, которые в дальнейшем будут покрыты экономическому субъекту [5].

Согласно ПБУ 10/99 «Расходы организации» расходами организации признается снижение экономических выгод в результате выбытия активов (материальных ценностей и имущества) и (или) образования обязательств, вызвавшее уменьшение капитала этого субъекта, за исключением уменьшения вкладов по решению собственников имущества [2].

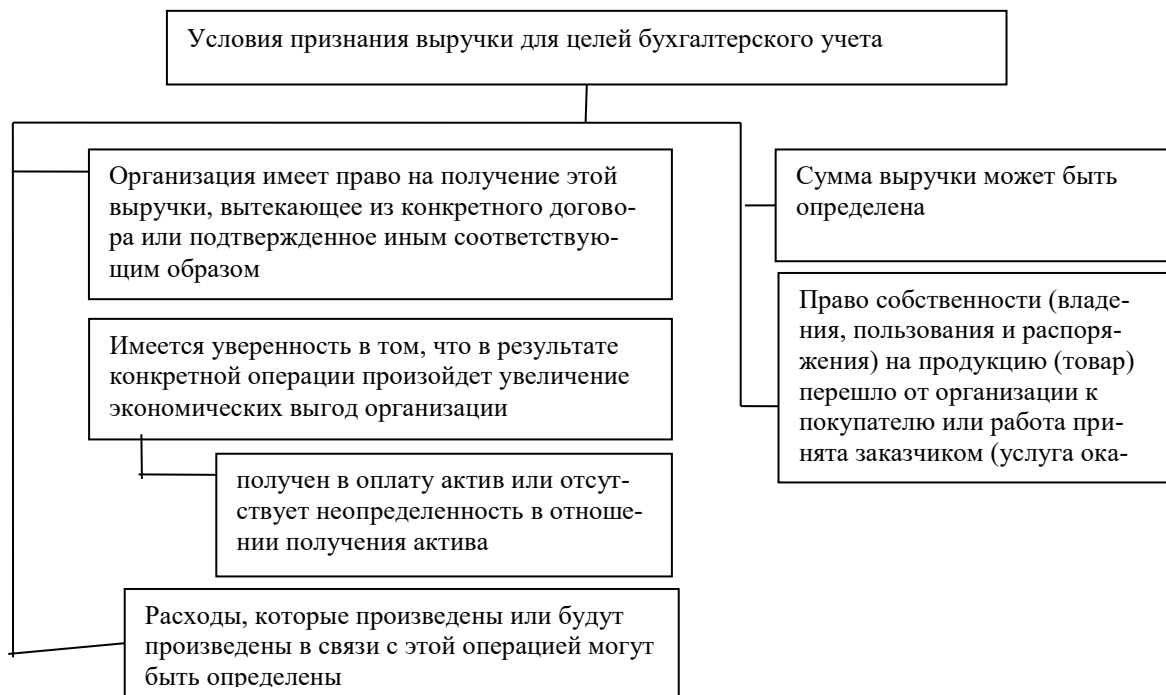
Не признаются расходами организации:

- расходы на приобретение внеоборотных активов;
- вклады в уставные капиталы других организаций;
- предварительная оплата, авансы, задатки в счет оплаты материально-производственных запасов, ценностей;
- погашение полученных кредитов и займов.



Рис. 5. Классификация расходов организации в бухгалтерском учете

Группировка расходов по обычным видам деятельности в разрезе элементов выглядит следующим образом:

1. Материальные затраты.
2. Затраты на оплату труда.
3. Отчисления на социальные нужды.
4. Амортизация.
5. Прочие затраты.

Основная задача бухгалтерского учета доходов и расходов сводится к определению их величин, которые должны быть представлены в бухгалтерской отчетности. Решение данной задачи проходит три этапа: выбор фактов хозяйственной жизни, идентифицируемых как доходы и расходы, то есть определение момента возникновения (признания) доходов и расходов; отнесение доходов и расходов к отчетным периодам, за которые исчисляется финансовый результат; оценка доходов и расходов.

Для целей управления в бухгалтерском учете организуется учет расходов по статьям затрат, ко-

торые организация устанавливает самостоятельно.

Классификация расходов организации в бухгалтерском учете приведена на рисунке 5. Расходы по обычным видам деятельности принимаются к бухгалтерскому учету в сумме, исчисленной в денежном выражении, равной величине оплаты в денежной и иной форме или величине кредиторской задолженности.

При поступлении оплаты, покрывающей лишь часть признаваемых расходов, расходы определяются как сумма оплаты и кредиторской задолженности (в части, не покрытой оплатой), определенной в соответствии с ценой и условиями согласно договору между субъектом и поставщиком.

Для признания расходов в бухгалтерском учете необходимо выполнение следующих условий, представленных на рисунке 6.



Рис. 6. Признание расходов в бухгалтерском учете

При неисполнении хотя бы одного из перечисленных выше условий в отношении расходов в бухгалтерском учете организации признается дебиторская задолженность. Расходы признаются в бухгалтерском учете в том отчетном периоде, в котором они имели место, независимо от времени фактической выплаты денежных средств и иной формы осуществления.

Авторами учебного пособия «Бухгалтерский учет и аудит» указано, что прочие поступления признаются в бухгалтерском учете в следующем порядке:

- штрафы, пени, неустойки - в отчетном периоде, в суммах присужденных судом или признанных организацией;
- суммы кредиторской и депонентской задолженности, по которой истек срок исковой давности, - в периоде, в котором истек срок давности, в сумме, в которой задолженность была отражена в бухгалтерском учете организации;
- суммы дооценки или уценки активов - в отчетном периоде, к которому относится дата переоценки или уценки;
- иные поступления - по мере образования (выявления) [6].

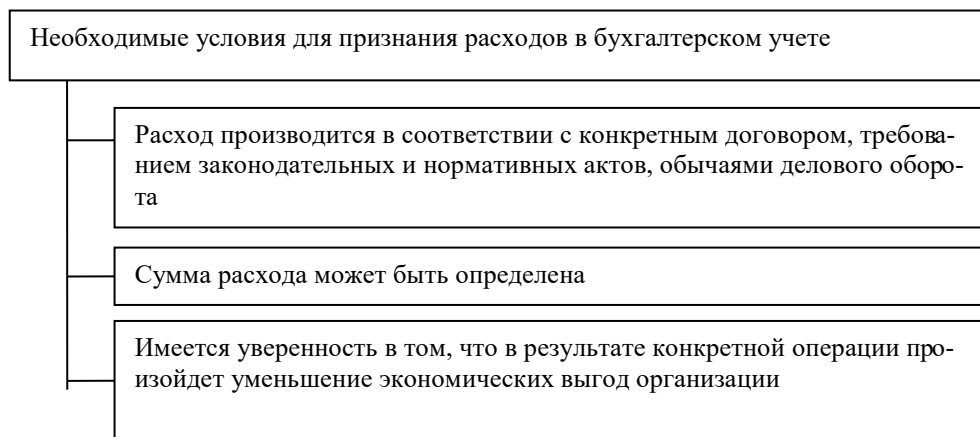
При отражении расходов необходимо руководствоваться принципом временной определенности фактов хозяйственной деятельности, то есть относить расходы к тому отчетному периоду, в котором они произошли, независимо от времени оплаты.

Ясность, наглядность и достоверность отражения доходов и расходов представляет собой важнейшую задачу бухгалтерского учета.

Список литературы

1. Российская Федерация. Министерство финансов. Положение по бухгалтерскому учету «Доходы организации» ПБУ 9/99: утв. приказом Министерства финансов Российской Федерации от 06.05.1999 года № 32 н (в ред. Приказа Минфина РФ от 6 апреля 2015 года № 57н).

2. Российская Федерация. Министерство финансов. Положение по бухгалтерскому учету «Расходы организации» ПБУ 10/99: утв. приказом Министерства финансов Российской Федерации от 06.05.1999 года № 33 н (в ред. Приказа Минфина РФ от 6 апреля 2015 года № 57н).
3. Лытнева Н.А., Малявкина Л.И., Федорова Т.В. Бухгалтерский учет: учебник / Н.А. Лытнева, Т.В. Федорова. – 2-е изд., перераб. и доп. – М.: ИНФРА-М, 2013. – 512 с. – С. 370.
4. Никандрова Л.К. Понятие доходов и расходов, их классификация и отражение в учете / Л.К. Никандрова // Бухгалтерский учет в издательстве и полиграфии. – 2011. - № 8(152). – С. 2.
5. Переверзев М.П., Лунева А.В. Бухгалтерский учет: учебное пособие / М.П. Переверзев. – М.: ИНФРА-М, 2009. - 240 с. – С. 175.
6. Сигидов Ю.И., Сафонова М.Ф., Ясменко Г.Н. Бухгалтерский учет и аудит: учебное пособие / Ю.И. Сигидов, Г.Н. Ясменко. - М.: ИНФРА-М, 2016. – 407 с. – С. 274.

© Е.М.Пучкова, Я.Л. Цема, И.Л. Цема 2018

УДК 332.146.2

ИННОВАЦИОННЫЕ ТЕХНОЛОГИИ КАК ФАКТОР ФОРМИРОВАНИЯ ОРГАНИЗАЦИОННО- ЭКОНОМИЧЕСКОГО МЕХАНИЗМА ЭКОЛОГИ- ЧЕСКИ УСТОЙЧИВОГО РАЗВИТИЯ ТЕРРИТОРИИ

ВАСИЛЬЕВА ИНЕССА АНАТОЛЬЕВНА,

старший преподаватель

ШАЧКИНА ВЕРОНИКА НИКОЛАЕВНА

студент

ФГБОУ ВО «Чувашский государственный университет имени И.Н. Ульянова»

Аннотация: в настоящее время отечественный бизнес вынужден функционировать в новых условиях в силу современных геоэкономических и геополитических факторов, конкурируя с множеством игроков мирового рынка. Устойчивое развитие регионов и их экономическое состояние во многом зависят от правильно построенного организационно-экономического механизма функционирования хозяйствующих субъектов. В свою очередь эффективность их деятельности и конкурентоспособность складывается из возможности производить продукцию быстро и с наименьшими издержками и отходами, что положительно сказывается на экологической устойчивости развития всей территории. Поэтому своевременное выполнение заказов и сокращение времени производства позволят обеспечить фирме конкурентоспособность. В этих целях Quick Response Manufacturing носит достаточно перспективный характер в рамках обеспечения бесперебойного и эффективного функционирования предприятия и оптимизации всего производственного процесса.

Ключевые слова: устойчивое развитие, управление производством, Quick Response Manufacturing, быстрореагирующее производство, оптимизация производственного процесса, развитие территории, экологически устойчивое развитие.

**INNOVATIVE TECHNOLOGIES AS THE FACTOR OF FORMATION OF ORGANIZATIONAL-ECONOMIC
MECHANISM OF SUSTAINABLE DEVELOPMENT OF THE TERRITORY**

**Vasileva Inessa Anatolevna,
Shackina Veronika Nikolaevna**

Abstract: currently, domestic business is forced to operate in new conditions due to modern geo-economic and geopolitical factors, competing with many players in the world market. Sustainable development of regions

and their economic condition largely depend on the properly constructed organizational and economic mechanism of economic entities. In turn, the efficiency of their activities and competitiveness consists of the ability to produce products quickly and at the lowest cost and waste, which has a positive impact on the environmental sustainability of the entire territory. Therefore, timely execution of orders and reduction of production time will ensure the company's competitiveness. To this end, Quick Response Manufacturing is quite promising in terms of ensuring the smooth and efficient operation of the enterprise and optimization of the entire production process.

Key words: sustainable development, production management, Quick Response Manufacturing, fast-reacting production, optimization of production process, territory development, environmentally sustainable development.

В эпоху глобализации и современного технического прогресса организация эффективного и продуктивного функционирования предприятия носит быстроменяющуюся направленность. То, что было актуально и востребовано вчера, сегодня уже работает малоэффективно. На данную ситуацию влияет множество факторов, как внутренних, так и внешних.

Ключевыми внешними факторами выступают динамичность макроэкономического климата в стране и за рубежом, характер направленности деятельности правительства, увеличение давления на экономические процессы, происходящих на международной арене, усиление внутренней конкуренции между предприятиями, а также управление организацией в условиях неопределенности внешней среды. В связи с этим, чтобы быть конкурентоспособной и востребованной, организация вынуждена постоянно развиваться и модернизироваться. Данное условие касается не только технологических аспектов, но и организационных, поскольку управление на основе старых методов новыми технологиями не приносит необходимого эффекта и желаемого результата.

На наш взгляд, в настоящее время необходимо акцентировать внимание на такой системе организации производства, как Quick Response Manufacturing, что в переводе означает производство с быстрой реакцией. Главная её цель состоит в сокращении времени выполнения заказа за счет не только внутренних операций, но и внешних. Как правило, компании, внедрившие данную систему, повышают свою рентабельность и конкурентоспособность в 2-3 раза быстрее своих конкурентов.

Родоначальником данной концепции является профессор Раджнан Сури, основатель центра QRM при Висконсинском Университете (США). В настоящее время проблемы исследования QRM рассматриваются в работах российских специалистов Александра Лузина и Станислава Ляпунова.

Данная концепция базируется на четырех основополагающих принципах:

- сила времени;
- координационно-организационная структура предприятия;
- системная динамичность;
- применение данной концепции в масштабах всего предприятия.

«Сила времени» играет ключевую роль, поскольку время влияет на общие повседневные затраты производства, а также качество выпускаемой продукции. Данный принцип отражает способность устранения временных затрат на процессы посредством определения КПП (критический путь производства).

Для обоснования необходимости применения и цели использования QRM первый принцип мы рассмотрели на основе анализа процесса изготовления продукции по производству тележек (с разбивкой на общее время и реальное время выполнения заказа), особенностью которого является производство по индивидуальным заказам (рис. 1) [1. С. 67-72].



Рис. 1. Процесс изготовления продукции

В подтверждение вышесказанного рассчитаем показатель критического пути производства (КПП), который является одним из главных показателей в QRM. Его особенность заключается в том, что под КПП понимается весь процесс изготовления продукции, в том числе офисные и складские операции.

$$\text{КПП} = \frac{T_1}{T_{\text{общ.}}} * 100\% = \frac{8}{42} * 100\% = 19,04\% \quad (1),$$

где T_1 – реальное время выполнения заказа,

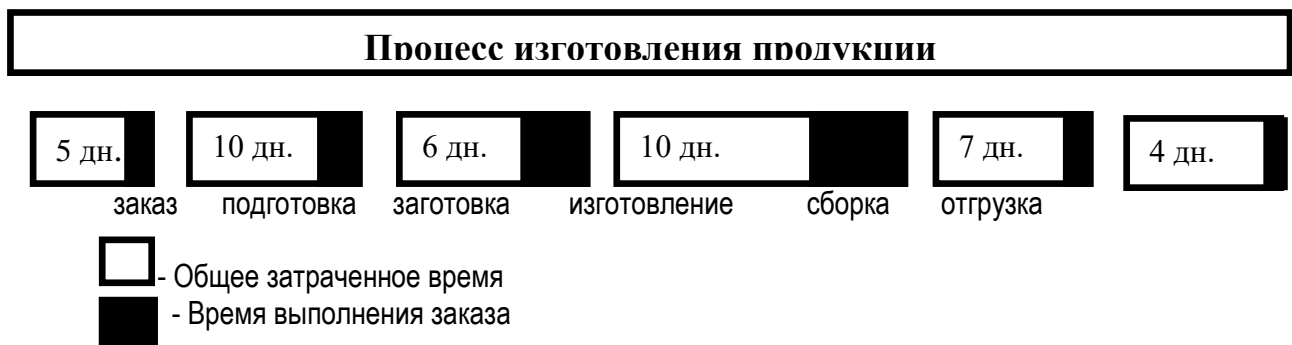
$T_{\text{общ.}}$ – общее время выполнения заказа.

Таким образом, на реальное время изготовления заказа приходится 19%, а оставшиеся 81% были использованы неэффективно. Также необходимо учитывать, что данный заказ не единичен, поэтому задержка выполнения одного заказа может привести к невыполнению в установленные сроки последующих заявок.

Следующий принцип QRM – это координационно-организационная структура предприятия, смысл которого заключается в уходе от традиционной организации производства, т.е. от функциональных отделов к ячейке, которая создается вокруг конкретного рыночного участка. Следовательно, можно утверждать, что ячейка QRM - это совокупность трудовых и материальных ресурсов, необходимых для выполнения непрерывного набора операций (как офисных операций, так и производственных), а также реализации товара определённого участка. Идея ячеистой организации производства сама по себе не является новоизобретённой и используется уже на протяжении многих лет, но в рамках концепции быстрореагирующего производства она заслужила несколько иную трактовку [3. С. 371-374].

Третьим принципом системы QRM выступает принцип системной динамики, суть которого состоит в том, что в одиночку ячейки и сила времени не дадут необходимого эффекта, а успех будет достигнут исключительно за счёт общесистемного подхода к улучшению показателя своевременного выполнения заказа.

Важность четвертого принципа заключается в применении концепции в масштабах всей фирмы. Данный аспект гласит о том, что процесс оптимизации необходимо осуществлять и на уровне производственного участка, и на уровне управленческого аппарата, и на уровне офисных операций (прием заказа, планирование, разработка новой продукции и т.д.).

В силу того, что современные рыночные отношения диктуют фирмам необходимость быстро реагировать на изменения конъюнктуры, адаптироваться к быстроменяющимся правилам, сила времени, несомненно, имеет важное значение.

Таким образом, концепция QRM носит довольно-таки перспективный вектор направленности, обращая особое внимание на время выполнения заказа, в той связи, что данный аспект служит одним из главных для предприятия в целях повышения его конкурентоспособности. Также важной чертой этой системы организации производства является то, что акцентируется внимание на всех операциях не только на уровне цеха, но и на уровне управленческих подразделений; поскольку действия данных подразделений оказывают непосредственное влияние на итоговое время выполнения заказа и оптимизацию производственного процесса.

Инновационные технологии, подобные QRM, способствует формированию эффективного организационно-экономического механизма функционирования хозяйствующих субъектов региона. В со-

временных рыночных условиях с высокими требованиями выживаемости необходимо быстро адаптироваться под новые правила, причем технология и продукция должны быть высокого качества, способными удовлетворять потребности общества, а оно требует экологически комфортных условий и чистой продукции. Следовательно, формирование экологической и социально-экономической устойчивости территории во многом определяется возможностями организаций, которые здесь работают.

Список литературы

1. Шипилова К.В. Основные аспекты концепции Quick response manufacturing // Современные тенденции в фундаментальных и прикладных исследованиях: Сб. научных трудов по материалам Третьей Междунар. науч.-практ. конф. – Рязань, 2015. – С. 67-72.
2. Сури Р. Время - деньги. Конкурентное преимущество быстрореагирующего производства. – БИНОМ. Лаборатория знаний. – 2013, 236 с.
3. Секерин В.Д., Горохова А.Е. Потенциал инновационного маркетинга при формировании конкурентных преимуществ компании // Экономика и предпринимательство. – 2014. – № 11. – Ч. 2. – С. 371-374.
4. Соколова Г.Н., Васильева И.А. Зарубежный опыт эколого-экономического регулирования и возможности его использования в Чувашской Республике // Национальная безопасность в экологической сфере: проблемы теории и практики: сборник материалов Междунар. науч.-практ. конф. – Чебоксары, 2017. – С. 266-268.

Работа подготовлена при финансовой поддержке Российского фонда фундаментальных исследований (проект № 18-410-210008)

© И.А. Васильева, В.Н. Шачкина, 2018

УДК 338.22

ПРОБЛЕМЫ ПРАВОВОГО РЕГУЛИРОВАНИЯ РЫНКА СОЦИАЛЬНЫХ УСЛУГ НА ПРИМЕРЕ ХАБАРОВСКОГО КРАЯ

КЛИЦЕНКО МАКСИМ ВАДИМОВИЧ

Магистрант
ФББОУ ВО «Тихоокеанский государственный университет»

Аннотация: в статье анализируется законодательная база, регулирующая рынок социальных услуг на территории Хабаровского края.

Ключевые слова: рынок социальных услуг, закон, Хабаровский край.

REGULATION PROBLEMS OF SOCIAL SERVICES MARKET IN KHABAROVSK KRAI

Klitsenko Maksim Vadimovich

Abstract: legislative framework of social service market in Khabarovsk krai is analyzed in this article.

Key words: social service market, law, Khabarovsk krai.

Нормативно-правовая база, регулирующая социальные услуги на территории России имеет уровневую систему.

Основной уровень представлен Конституцией РФ и Федеральными законами в сфере социального обслуживания населения.

В 7 статье Конституции РФ [1] Российская Федерация провозглашается социальным государством, политика которого направлена на создание условий, обеспечивающих достойную жизнь и свободное развитие человека. В рамках Конституции РФ предусмотрена государственная поддержка семьи, материнства, отцовства и детства.

Понятие рынка социальных услуг и его составляющих, в Гражданском кодексе РФ фигурирует понятие услуги и прописаны основные элементы функционирования услуги в обществе.

Федеральный закон «Об основах социального обслуживания населения в Российской Федерации» от 10 декабря 1995 г. № 195-ФЗ [5] является рамочным нормативно-правовым актом в сфере социального обслуживания населения. Настоящий Федеральный закон определяет, что Правовое регулирование социального обслуживания граждан осуществляется на основании настоящего Федерального закона, других федеральных законов и иных нормативных правовых актов Российской Федерации, а также законов и иных нормативных правовых актов субъектов Российской Федерации.

Указанный Федеральный закон определяет понятийный аппарат в сфере социального обслуживания, а также принципы социального обслуживания.

В законе так же дана классификационная характеристика системы социальных служб: государственная система, муниципальная, а также социальное обслуживание осуществляется предприятиями и учреждениями иных форм собственности и гражданами, занимающимися предпринимательской деятельностью по социальному обслуживанию населения без образования юридического лица.

Социальное обслуживание, в соответствии с законом, осуществляется социальными службами

бесплатно и за плату. Бесплатное социальное обслуживание в государственной системе социальных служб осуществляется по основаниям, предусмотренным статьей 16 настоящего Федерального закона. Порядок предоставления бесплатного и платного (платные социальные услуги) социального обслуживания определяется Правительством Российской Федерации.

Таким образом, настоящим Федеральным законом установлены основные принципы социального обслуживания, гарантировано соблюдение прав человека, гражданина, предоставление государственных гарантий в сфере социального обслуживания, обеспечение равных прав и возможностей получения социальных услуг, их доступности для населения, ориентации социального обслуживания на индивидуальные потребности человека.

Предоставление социальных услуг в виде государственной социальной помощи регулируется Федеральным законом «О государственной социальной помощи» от 17 июля 1999 года № 178-ФЗ. Настоящий Федеральный закон устанавливает правовые и организационные основы оказания государственной социальной помощи малоимущим семьям или малоимущим одиноко проживающим гражданам.

Следующий уровень представлен Постановлениями Правительства РФ, касающимися системы социального обслуживания населения. 24 июня 1996 г. принято Постановление «О предоставлении бесплатного социального обслуживания и платных социальных услуг государственными социальными службами». Согласно данному постановлению несовершеннолетним, детям, находящимся в трудной жизненной ситуации в связи с инвалидностью, болезнью, сиротством, безнадзорностью, малообеспеченностью, конфликтами и жестоким обращением в семье предоставляются бесплатные социальные услуги.

Постановлением Правительства Российской Федерации «О Федеральном перечне гарантированных государством социальных услуг, предоставляемых гражданам пожилого возраста и инвалидам государственными и муниципальными учреждениями социального обслуживания» от 25 ноября 1995 г. №1151 установлен перечень социальных услуг, включающий в себя услуги, предоставляемые гражданам пожилого возраста и инвалидам.

Четвертый блок - нормативно-правовые акты Министерства труда и социальной защиты населения, разрабатывающие положения о деятельности тех или иных социальных учреждений.

В 2004 году, тогда существовавшим Министерством здравоохранения и социального развития Российской Федерации был опубликован Приказ от 29.12.2004 № 328, в котором установлен «Порядок предоставления набора социальных услуг отдельным категориям граждан». В соответствии с настоящим Порядком осуществляется предоставление набора социальных услуг гражданам, включенным в федеральный регистр лиц, имеющих право на получение государственной социальной помощи.

Следующий блок представлен нормативно-правовыми актами субъектов Российской Федерации в сфере социальной защиты и социального обслуживания населения.

В первую очередь необходимо отметить Закон Хабаровского края «О реализации отдельных полномочий Хабаровского края в сфере социального обслуживания граждан (вместе с «Перечнем социальных услуг, предоставляемых поставщиками социальных услуг в крае») от 10.12.2014 N 21 (ред. от 29.06.2016).

Постановление Правительства Хабаровского края «О формировании и ведении реестра поставщиков социальных услуг и регистра получателей социальных услуг в Хабаровском крае» от 27.10.2014 N 399-пр.

Постановление Правительства Хабаровского края «Об утверждении Порядка предоставления социальных услуг в полустационарной форме получателям социальных услуг поставщиками социальных услуг в Хабаровском крае» от 31.10.2014 N 416-пр (ред. от 06.10.2016).

Постановление Правительства Хабаровского края «Об утверждении Порядка предоставления социальных услуг на дому получателям социальных услуг поставщиками социальных услуг в Хабаровском крае» от 31.10.2014 N 417-пр (ред. от 01.10.2016).

Постановление Правительства Хабаровского края «Об утверждении Порядка предоставления социальных услуг в стационарной форме получателям социальных услуг поставщиками социальных услуг в Хабаровском крае» от 31.10.2014 N 412-пр (ред. от 26.05.2016).

Постановление Правительства Хабаровского края «О поддержке социально ориентированных некоммерческих организаций, благотворителей и добровольцев, осуществляющих деятельность в сфере социального обслуживания в Хабаровском крае» от 31.10.2014 N 419-пр.

Среди прочих документов, внимание необходимо уделить государственной программе Хабаровского края «Развитие социальной защиты населения Хабаровского края». Программа определяет направления развития системы социальной защиты населения в крае на период до 2020 года в соответствии с решениями Президента Российской Федерации и Правительства Российской Федерации по улучшению качества жизни населения, положениями Стратегии социального и экономического развития Хабаровского края на период до 2025 года.

Расходование бюджетных средств в рамках Программы осуществляется по следующим направлениям:

- развитие мер социальной поддержки отдельных категорий граждан;
- развитие социального обслуживания населения;
- совершенствование социальной поддержки семьи и детей;
- повышение качества жизни граждан пожилого возраста;
- укрепление материально-технической базы учреждений социальной защиты населения Хабаровского края;
- повышение доступности и качества государственных социальных услуг в сфере социальной поддержки и социального обслуживания населения.

Программа включает 3 подпрограммы и 3 основных мероприятия, которые обеспечивают достижение поставленной цели и решение программных задач.

Также необходимо отметить и более известную программу «Доступная среда». Основной целью Программы является повышение уровня доступности приоритетных объектов и услуг в приоритетных сферах жизнедеятельности инвалидов и других маломобильных групп населения (далее также – МГН) в Хабаровском крае.

Для достижения указанной цели Программой установлен ряд приоритетных задач:

- формирование условий для просвещенности граждан в вопросах инвалидности и устранения отношенческих барьеров в крае;
- оценка состояния доступности приоритетных объектов и услуг и формирование нормативной правовой и методической базы по обеспечению доступности приоритетных объектов и услуг в приоритетных сферах жизнедеятельности инвалидов и других МГН в крае;
- формирование условий для беспрепятственного доступа инвалидов и других МГН к приоритетным объектам и услугам в сфере социальной защиты, занятости, здравоохранения, культуры, образования, транспортной и пешеходной инфраструктуры, информации и связи, физической культуры и спорта в крае;
- повышение доступности и качества профессионального образования в крае.

Тем не менее, правовое регулирование рынка социальных услуг недостаточно проработано. В России постепенно должна выстраиваться новая модель системы социального обслуживания, отвечающая актуальным потребностям общества и экономическим возможностям государства, поэтому и появляются новые требования к законодательству в области социального обслуживания населения. К сожалению, необходимо отметить, что в настоящий момент наблюдается низкий уровень оперативности обновления законодательной базы на федеральном и региональном уровнях, отвечающим новым требованиям рынка.

Список литературы

1. Конституция Российской Федерации от 12 декабря 1993 г. // Российская газета, № 237(853), 25 декабря 1993.
2. Гражданский кодекс Российской Федерации № 146-ФЗ от 26.11.2001г. М.: Изд-во «Кнорус», 2009. - 544с.

3. Бюджетный кодекс Российской Федерации № 145-ФЗ от 31.07.1998г. М.: Изд-во «Эксмо», 2005г. - 208с.
4. Налоговый кодекс Российской Федерации № 146-ФЗ от 31.07.1998г. М.: Статус-Кво 97, 2006. - 928с.
5. Об основах социального обслуживания граждан в Российской Федерации [Электронный ресурс] : Федеральный закон от 28.12.2013 N 442-ФЗ (ред. от 21.07.2014) // Официальный портал правовой информации. – Москва. – Режим доступа: <http://pravo.gov.ru>.
6. Об общих принципах организации местного самоуправления в Российской Федерации [Электронный ресурс] : Федеральный закон от 06.10.2003 N 131-ФЗ (ред. от 19.08.2018) // Официальный портал правовой информации. – Москва. – Режим доступа: <http://pravo.gov.ru>.
7. Об автономных учреждениях [Электронный ресурс] : Федеральный закон от 03.11.2006 N 174-ФЗ (ред от 07.06.2017) // Официальный портал правовой информации. – Москва. – Режим доступа: <http://pravo.gov.ru>.
8. Указ Президента Российской Федерации № 314 «О системе и структуре федеральных органов исполнительной власти» от 9.03.2004 г. // Российская газета, Федеральный выпуск № 3425 от 11.03.2004г.
9. О реализации отдельных полномочий Хабаровского края в сфере социального обслуживания граждан (вместе с «Перечнем социальных услуг, предоставляемых поставщиками социальных услуг в крае») [Электронный ресурс] : Закон Хабаровского края от 10.12.2014 N 21 (ред. от 29.06.2016) // Официальный Интернет-портал нормативных правовых актов Хабаровского края. – Хабаровск. – Режим доступа: <http://laws.khv.gov.ru/>.
10. О формировании и ведении реестра поставщиков социальных услуг и регистра получателей социальных услуг в Хабаровском крае [Электронный ресурс] : Постановление Правительства Хабаровского края от 27.10.2014 N 399-пр // Официальный Интернет-портал нормативных правовых актов Хабаровского края. – Хабаровск. – Режим доступа: <http://laws.khv.gov.ru/>.
11. Об утверждении Порядка предоставления социальных услуг в полустационарной форме получателям социальных услуг поставщиками социальных услуг в Хабаровском крае [Электронный ресурс] : Постановление Правительства Хабаровского края от 31.10.2014 N 416-пр (ред. от 06.10.2016) // Официальный Интернет-портал нормативных правовых актов Хабаровского края. – Хабаровск. – Режим доступа: <http://laws.khv.gov.ru/>.
12. Об утверждении Порядка предоставления социальных услуг на дому получателям социальных услуг поставщиками социальных услуг в Хабаровском крае [Электронный ресурс] : Постановление Правительства Хабаровского края от 31.10.2014 N 417-пр (ред. от 01.10.2016) // Официальный Интернет-портал нормативных правовых актов Хабаровского края. – Хабаровск. – Режим доступа: <http://laws.khv.gov.ru/>.
13. Об утверждении Порядка предоставления социальных услуг в стационарной форме получателям социальных услуг поставщиками социальных услуг в Хабаровском крае [Электронный ресурс] : Постановление Правительства Хабаровского края от 31.10.2014 N 412-пр (ред. от 26.05.2016) // Официальный Интернет-портал нормативных правовых актов Хабаровского края. – Хабаровск. – Режим доступа: <http://laws.khv.gov.ru/>.
14. О поддержке социально ориентированных некоммерческих организаций, благотворителей и добровольцев, осуществляющих деятельность в сфере социального обслуживания в Хабаровском крае [Электронный ресурс] : Постановление Правительства Хабаровского края от 31.10.2014 N 419-пр // Официальный Интернет-портал нормативных правовых актов Хабаровского края. – Хабаровск. – Режим доступа: <http://laws.khv.gov.ru/>.

УДК 330

ИНВЕСТИЦИИ В ПРОФЕССИОНАЛЬНУЮ ПОДГОТОВКУ ПЕРСОНАЛА

СИЛЬВАНСКИЙ АЛЕКСАНДР АНАТОЛЬЕВИЧ,

к.э.н., доцент

МОСТОВАЯ ДАРЬЯ АНДРЕЕВНА

Магистрант

ФГБОУ ВО «Тюменский индустриальный университет»

Аннотация: В данной статье рассматривается проблема, связанная с тенденцией к уменьшению инвестиций в профессиональную подготовку персонала. Важность такого вида инвестиций обусловлена тем, что развитие персонала должно восприниматься на таком же уровне, как и инвестиции в основной капитал.

Ключевые слова: профессиональная подготовка, повышение квалификации, инвестиции, развитие персонала, кадровый потенциал.

PROFESSIONAL INVESTMENT TRAINING OF PERSONNEL

Silvansky Alexander Anatolyevich,
Mostovaya Daria Andreevna

Abstract: This article deals with the problem associated with the tendency to reduce investment in training. The importance of this type of investment is due to the fact that staff development should be perceived at the same level as investment in fixed assets.

Key words: professional training, professional development, investments, personnel development, personnel potential.

В ходе совершенствования современной экономики становится очевидным то, что для эффективного функционирования, развития и успешного выполнения производственных задач, стоящих перед предприятием, одним из важнейших факторов является его кадровый потенциал. И действительно, инвестиции в развитие персонала представляют собой ключевой фактор, способствующий продвижению предприятия, росту его конкурентоспособности на современном рынке и поступательному достижению стратегических целей.

От инвестиций, как и в развитие всего персонала, так и в развитие отдельного работника, напрямую зависит будущее предприятия. Возможность вкладывать средства в профессиональную подготовку и повышение квалификации определяет результативность деятельности предприятия: от того насколько работодатель готов заниматься обучением своего персонала зависит уровень производительности труда и качество выполняемых персоналом работ, прямо или косвенно влияющих на конечный результат и его отклонение от желаемого. Эффективное применение в работе полученных знаний также увеличивает вероятность выдвижения инновационных идей и новейших технологических разработок, которые способствуют выходу предприятия на новый уровень развития его производственной деятельности [4, с. 147].

Говоря о инновационных технологиях, нельзя не признать тот факт, что одним из основных препятствий, сдерживающих развитие высокотехнологических отраслей, как раз и является недостаток

кадров необходимого уровня квалификации, которые не только занимались бы разработками, но и смогли бы работать с новейшими технологиями и оборудованием. В связи с этим, данная проблема выходит за рамки конкретного предприятия и становится одной из ключевых на уровне страны в целом, особенно при сегодняшней политической ситуации импортозамещения.

Также стоит отметить, что в последние годы отмечается снижение уровня качества кадрового потенциала, на который оказывают прямое влияние ухудшение уровня культуры, здравоохранения, образования и крайне незначительное инвестирование средств в развитие персонала [5, с. 16].

По законодательству Российской Федерации ранее предприятиям разрешалось включать в состав себестоимости до 2 % на повышение квалификации персонала, но в среднем по стране расходовалось около 0,57 % при том, что на крупных предприятиях данный показатель составлял чуть больше 1 % [1].

В настоящее время ситуация кардинально меняется. Руководители крупных предприятий приходят к тому, что инвестиции в трудовой потенциал приобретают приоритетное значение на пути к достижению необходимого результата в производственной деятельности. Данная проблема становится достаточно актуальной, так как руководители все чаще задаются рядом вопросов, связанных с инвестированием финансовых вложений в образование персонала, а именно:

- варианты инвестирования;
- необходимые объемы финансовых вложений;
- сроки возврата инвестированных средств;
- оценка целесообразности инвестиций и пр.

В зависимости от того, какие ответы получают руководители на данные вопросы, принимаются решения о инвестировании финансовых средств в развитие персонала предприятия и их объемах. Поэтому специалисты по подготовке кадров должны предоставлять очевидные обоснования, которые указывают на необходимость проведения обучающих мероприятий, направленных на повышение квалификации и профессиональную подготовку персонала. [3, с. 11].

Чаще всего руководители предприятий, нанимая персонал, интересуются уровнем их квалификации, а не отношением к трудовой деятельности, забывая о том, что отношение определяет мотивацию, необходимую для стремления персонала к качественной работе и образованию. Поэтому немаловажным для успешной реализации мероприятий по обучению, в которые инвестируются финансовые средства предприятия, является и заинтересованность персонала в повышении уровня своих компетенций. Для того, чтобы обучение было реализовано эффективно, необходимо создать соответствующее к нему отношение: гораздо проще обучить мотивированного работника, чем мотивировать квалифицированного специалиста. Под мотивацией здесь понимается внутреннее побуждение к действию для достижения определенной цели, стоящей перед работником.

Источниками личной мотивации к принятию активного участия в программах профессионального и квалификационного обучения могут выступать:

- интерес к самому процессу овладения новыми знаниями и навыками;
- желание установить контакты с другими участниками программы;
- стремление к творческой реализации и самореализации;
- желание получить повышение или занять другую должность;
- заинтересованность в увеличении уровня оплаты труда и пр. [2, с. 135].

В связи с этим, при мотивировании персонала, необходимо по возможности учитывать личные и индивидуальные особенности специалиста, которые могут оказать влияние как на мотивацию в процессе обучения, так и на конечный результат. Применительно к рабочему процессу, мотивированный персонал находит удовольствие в самом обучении, в успешном решении стоящих перед ним производственных задач или в ходе самого процесса их решения.

Личная мотивация способствует не только осознанию важности обучения, но и вызывает желание применить полученные знания и навыки на практике, что обеспечивает возникновение чувства удовлетворенности трудовым процессом. При правильном мотивировании персонала растет и заинтересованность в более осознанном и качественном выполнении своих профессиональных задач.

Таким образом, становление экономики страны на инновационный путь развития предъявляет высокие требования к профессиональной подготовке персонала предприятия, его мотивированности и готовности к решению совершенно новых производственных задач. Те знания, которыми обладал специалист еще вчера, уже сегодня теряют свою актуальность.

Исходя из этого, необходима такая система подготовки и повышения квалификации кадрового потенциала, которая обучала бы не только актуальным в данный момент времени знаниям и навыкам, но и тем, которые пригодятся в будущем, поскольку несоответствие профессиональных компетенций персонала потребностям предприятия в долгосрочной перспективе оказывает неблагоприятное влияние на достижение его стратегических целей.

Не стоит забывать и о необходимости разработки методических подходов к оценке эффективности инвестиций в проводимые мероприятия по подготовке кадров, определения сроков их окупаемости и возможностей сокращения периода возврата вложенных средств. Это позволит понять, в правильном ли направлении действует руководство предприятия, приносят ли инвестиции в развитие персонала желаемый результат и, наконец, позволит выделить области, требующие доработки для успешного достижения целей.

Список литературы

1. Приказ Минобразования РФ от 18.08.2000 № 2454 «О мерах по развитию системы переподготовки и повышения квалификации».
2. Агафонова М.С., Свиридова И.Н., Мотивация деятельности в менеджменте // Современные наукоемкие технологии. – 2014. – № 7-2. – С. 135.
3. Капелюшников Р.И., Сколько стоит человеческий капитал. – М.: Высшая школа экономики. – 2012. – 75 с.
4. Плющев А.С., Оценка инвестиций в профессиональную подготовку персонала структурного подразделения банка и расчет их эффективности. – Вестник Омского университета. – 2016. – № 1. – С. 146 – 156.
5. Сарабский А. А. Совершенствование механизма профессионального развития кадров. – Диспут плюс. – 2014. – № 1 (21). – С. 14-19.

УДК 33

АНАЛИЗ ОТЧЕТА О ПРИБЫЛЯХ И УБЫТКАХ ООО «ВОСТОК»

МАРКОВА ГАЛИНА ИВАНОВНА,

Ст.преп

МОНГУШ АЙЛАНА АЛДЫН-ДОРЖУЕВНА,

САЛЧАК АЯНА АЛЕКСАНДРОВНА

Студентки

ФГБОУ ВО «Тувинский государственный университет»

Аннотация: Анализ каждого элемента прибыли имеет важное значение для руководства предприятия, его учредителей, кредиторов и т.д. Для руководителей подобный анализ позволяет определить перспективы развития предприятия, так как прибыль является одним из источников финансирования капитальных вложений и пополнения оборотных средств. Для учредителей прибыль выступает источником получения дохода на вложенный ими в конкретное предприятие капитал. Кредиторы получают возможность оценить перспективу погашения предоставленного предприятию кредитов или займов, в том числе и процентов по ним.

Ключевые слова: Анализ, прибыль, убыток, результат, динамика.

ANALYSIS OF THE PROFIT AND LOSS STATEMENT OF VOSTOK

Markova Galina Ivanovna,

Mongush Aylana Aldyn-Darguivna,

Salchak Ayana Aleksandrovna

Abstract: the Analysis of each element of profit is important for the management of the enterprise, its founders, creditors, etc. for managers, such analysis allows to determine the prospects of the enterprise development, since profit is one of the sources of financing capital investments and replenishment of working capital. For the founders, profit is a source of income for the capital invested by them in a particular enterprise. Creditors have an opportunity to estimate prospect of repayment of the credits or loans provided to the enterprise, including percent on them.

Key words: Analysis, profit, loss, result, dynamics.

Анализ финансовых результатов деятельности предприятия состоит из следующих этапов:

- 1) изучение изменений каждого показателя за отчетный период по сравнению с базисным (горизонтальный анализ);
- 2) структурный анализ соответствующих статей (в процентах);
- 3) изучение динамики изменения показателей за ряд периодов (год, квартал) - трендовый анализ;
- 4) исследование влияния отдельных факторов на прибыль (факторный анализ), [1, с. 320].

Расчет аналитических показателей по Отчету о прибылях и убытках представлен в таблице 1.

Таблица 1

Анализ прибыли предприятия

Показатели	1 период, тыс.руб.	2 период, тыс.руб.	3 период, тыс.руб.	4 период, тыс.руб.
1	2	3	4	5
1. Доходы и расходы по обычным видам деятельности				
Выручка (нетто) от продажи товаров, продукции, работ, услуг (за минусом налога на добавленную стоимость, акцизов и аналогичных обязательных платежей)	36685912.0	46654575.0	23136326.0	23764891.0
Абсолютное изменение	0.0	9968663.0	-13549586.0	-12921021.0
Удельный вес	100.0	100.0	100.0	100.0
Себестоимость проданных товаров, продукции, работ и услуг	30809049.0	42428772.0	19637938.0	20050429.0
Абсолютное изменение	0.0	11619723.0	-11171111.0	-10758620.0
Удельный вес	83.981	90.942	84.879	84.37
Валовая прибыль	5876863.0	4225803.0	3498388.0	3714462.0
Абсолютное изменение	0.0	-1651060.0	-2378475.0	-2162401.0
Удельный вес	16.0194	9.0576	15.1208	15.63
Коммерческие расходы	776114.0	604707.0	103498.0	209739.0
Абсолютное изменение	0.0	-171407.0	-672616.0	-566375.0
Удельный вес	2.1156	1.2961	0.4473	0.8826
Управленческие расходы	1944286.0	1770696.0	1722688.0	1846495.0
Абсолютное изменение	0.0	-173590.0	-221598.0	-97791.0
Удельный вес	5.2998	3.7953	7.4458	7.7698
Прибыль (убыток) от продаж	3156463.0	1850400.0	1672202.0	1658228.0
Абсолютное изменение	0.0	-1306063.0	-1484261.0	-1498235.0
Удельный вес	8.604	3.9662	7.2276	6.9776
2. Прочие доходы и расходы				
Проценты к получению	3347.0	34556.0	45032.0	150690.0
Абсолютное изменение	0.0	31209.0	41685.0	147343.0
Удельный вес	0.0091	0.0741	0.1946	0.6341
Проценты к уплате	1027822.0	784451.0	482724.0	386073.0
Абсолютное изменение	0.0	-243371.0	-545098.0	-641749.0
Удельный вес	2.8017	1.6814	2.0864	1.6246
Доходы от участия в других организациях	75.0	261.0	543709.0	800000.0
Абсолютное изменение	0.0	186.0	543634.0	799925.0
Удельный вес	0.0002	0.0006	2.35	3.3663

Продолжение таблицы 1

Прочие операционные доходы	20566491.0	13771790.0	5286903.0	5674971.0
Абсолютное изменение	0.0	-6794701.0	-15279588.0	-14891520.0
Удельный вес	56.061	29.5186	22.8511	23.8796
Прочие операционные расходы	21531933.0	14386548.0	5632541.0	6083678.0
Абсолютное изменение	0.0	-7145385.0	-15899392.0	-15448255.0
Удельный вес	58.6926	30.8363	24.345	25.5994
Внереализационные доходы	1143839.0	1285804.0	294233.0	0.0
Абсолютное изменение	0.0	141965.0	-849606.0	-1143839.0
Удельный вес	3.1179	2.756	1.2717	0.0
Внереализационные расходы	1881305.0	1175205.0	733217.0	0.0
Абсолютное изменение	0.0	-706100.0	-1148088.0	-1881305.0
Удельный вес	5.1281	2.5189	3.1691	0.0
Прибыль (убыток) до налогообложения	429155.0	596607.0	993597.0	1814138.0
Абсолютное изменение	0.0	167452.0	564442.0	1384983.0
Удельный вес	1.1698	1.2788	4.2945	7.6337
Налог на прибыль и иные аналогичные обязательные платежи	140958.0	608701.0	158634.0	269178.0
Абсолютное изменение	0.0	467743.0	17676.0	128220.0
Удельный вес	0.3842	1.3047	0.6856	1.1327
Чистая прибыль (убыток)	17757.0	79924.0	836234.0	1360413.0
Абсолютное изменение	0.0	62167.0	818477.0	1342656.0
Удельный вес	0.0484	0.1713	3.6144	5.7245

Относительно прибыли рассматриваемого предприятия можно сделать следующие основные выводы, [2, с.312].

Выручка (нетто) от продажи товаров, продукции, работ, услуг (за минусом налога на добавленную стоимость, акцизов и аналогичных обязательных платежей) в 1 анализируемом периоде составила - 36685912.0 тыс.руб. Во 2 периоде - 46654575.0 тыс.руб. В 3 периоде - 23136326.0 тыс.руб. В 4 периоде - 23764891.0 тыс.руб. Общее изменение - (-16501944.0 тыс.руб.).

Наибольшее значение показателя - Выручка - отмечалось по состоянию на 2 период - 46654575.0 тыс.руб.

Далее следовали: 1 период - 36685912.0 тыс.руб; 4 период - 23764891.0 тыс.руб; 3 период - 23136326.0 тыс.руб.

Наибольший абсолютный рост показателя - Выручка - отмечался по состоянию на 2 период - 9968663.0 тыс.руб.

Наибольшее уменьшение показателя - Выручка - отмечалось по состоянию на 3 период - (-13549586.0) тыс.руб.

Далее следовали: 4 период - (-12921021.0) тыс.руб.

Себестоимость проданных товаров, продукции, работ и услуг в 1 анализируемом периоде составила - 30809049.0 тыс.руб. Во 2 периоде - 42428772.0 тыс.руб. В 3 периоде - 19637938.0 тыс.руб. В 4 периоде - 20050429.0 тыс.руб. Общее изменение - (-10310008.0 тыс.руб.), [3, с.272].

Наибольшее значение показателя - Себестоимость проданных товаров, продукции, работ и услуг - отмечалось по состоянию на 2 период - 42428772.0 тыс.руб.

Далее следовали: 1 период - 30809049.0 тыс.руб; 4 период - 20050429.0 тыс.руб; 3 период - 19637938.0 тыс.руб.

Наибольший абсолютный рост показателя - Себестоимость проданных товаров, продукции, работ и услуг - отмечался по состоянию на 2 период - 11619723.0 тыс.руб.

Наибольшее уменьшение показателя - Себестоимость проданных товаров, продукции, работ и услуг - отмечалось по состоянию на 3 период - (-11171111.0) тыс.руб.

Далее следовали: 4 период - (-10758620.0) тыс.руб.

Наибольший удельный вес показателя - Себестоимость проданных товаров, продукции, работ и услуг - отмечался по состоянию на 2 период - 90.94 %.

Далее следовали: 3 период - 84.88 %; 4 период - 84.37 %; 1 период - 83.98 %.

Валовая прибыль в 1 анализируемом периоде составляла - 5876863.0 тыс.руб. Во 2 периоде - 4225803.0 тыс.руб. В 3 периоде - 3498388.0 тыс.руб. В 4 периоде - 3714462.0 тыс.руб. Общее изменение - (-6191936.0 тыс.руб.).

Наибольшее значение показателя - Валовая прибыль - отмечалось по состоянию на 1 период - 5876863.0 тыс.руб.

Далее следовали: 2 период - 4225803.0 тыс.руб; 4 период - 3714462.0 тыс.руб; 3 период - 3498388.0 тыс.руб.

Наибольшее уменьшение показателя - Валовая прибыль - отмечалось по состоянию на 3 период - (-2378475.0) тыс.руб.

Далее следовали: 4 период - (-2162401.0) тыс.руб.; 2 период - (-1651060.0) тыс.руб.

Наибольший удельный вес показателя - Валовая прибыль - отмечался по состоянию на 1 период - 16.02 %.

Далее следовали: 4 период - 15.63 %; 3 период - 15.12 %; 2 период - 9.06 %, [4, с.320].

Список литературы

1. Бычкова, С. М. Аудиторская деятельность. Теория и практика / С.М. Бычкова. - М.: Лань, 2017. - 320 с.
2. Василевич, И. П. Сборник задач по аудиту / И.П. Василевич, Е.И. Ширкина. - М.: Финансы и статистика, 2017. - 312 с.
3. Галузина, С. М. Международный учет и аудит / С.М. Галузина, Т.Ф. Пупшис. - М.: Питер, 2017. - 272 с.
4. Герасимова, Л. Н. Основы аудита. Учебник / Л.Н. Герасимова. - М.: Юрайт, 2017. - 320 с.
5. Грачева М.А. Основы аудита - М.:Саратовский государственный университет, 2017. - 116 с.

УДК 331.1

МОТИВАЦИЯ ПЕРСОНАЛА В УСЛОВИЯХ КРИЗИСА

ГРИГОРЬЕВА НАДЕЖДА НИКОЛАЕВНАстудентка 2 курса факультета заочного обучения
Кубанский аграрный университет им. академика И.Т. Трубилина

Аннотация. Статья посвящена способам мотивации персонала в условиях кризиса. Рассмотрены способы удержания ключевых работников и нематериальные мотиваторы для повышения лояльности к организации.

Ключевые слова: мотивация, материальное и нематериальное стимулирование, эффективность работника, экономический кризис.

MOTIVATION OF PERSONNEL IN THE CONDITIONS OF CRISIS

Grigoreva Nadezhda Nikolaevna

Abstract. Article is devoted to methods of motivation of personnel in the conditions of crisis. Methods of deduction of key workers and non-material motivators for increase in loyalty to the company are considered.

Keywords: motivation, material and non-material stimulation, efficiency of the worker, economic crisis.

В условиях неустойчивой финансовой ситуации и разрастающемся кризисе помимо экономических трудностей и потребности удержания своих позиций на рынке, зачастую перед руководством экономического субъекта и отделом персонала возникает проблема, как сдержать высококвалифицированных работников и не выйти за рамки имеющегося бюджета. Ключевые специалисты - это важный источник, без которого выход экономического агента с упадка попросту неосуществим.

Но необходимо не забывать, что в период упадка у всех довольно предлогов для депрессии, а она препятствует эффективно трудиться. Необходимо мотивировать работников к преодолению проблем. Значимый кадровый состав следует заинтересовывать равно как в промежуток упадка, так и в наиболее тихий период. По-другому наилучшие работники имеют все шансы отыскать другое место работы. Сплоченная группа грамотных экспертов - это гарантия преуспевания и стремительного преодоления кризисной ситуации для экономического субъекта.

Кризисная ситуация с точки зрения управления персоналом опасна, так как работники утрачивают уверенность в своем будущем. Из-за недоступности надежных данных о настоящей ситуации в организации и перспективах ее формирования, штат может быть вовлечен в обсуждение слухов и различных интерпретаций совершающегося, что отражается в его труде.

Информированность сотрудников о процессах организации и понимание собственной значимости в ней содействуют увеличению доверия к руководителям и, в итоге, огромной помощи антикризисных граней.

С целью ликвидации кризисной ситуации организация обязана осуществить модернизацию в краткие сроки с наименьшими материальными расходами [1]. Главным условием деления персонала на попадаемых и не попадаемых под сокращение сотрудников считается единая процедура операций в борьбе с переломной обстановкой и подбор путей его осуществления. Результативность итога находится в зависимости планирования и исполнения ряда операций, нацеленных на:

1. Основываясь на антикризисные проекты управления, понимание абсолютно всеми работниками сформировавшейся обстановки и выхода из нее,

2. Побуждение работников к поступкам, требующимся экономическому субъекту (сокращение, сохранение должности либо трансформация в иную).

Главным аспектом с целью выполнения разговора считается установление категории работников, способных осознать сущность трудности. Работники видят ситуацию приземлено, так как для них важны личные потребности: оперативные выплаты заработной платы и разнообразные привилегии. С целью донесения информации можно использовать личный контакт, письменное обращение или применение рабочих рекомендаций, однако следует исходить от положения работников и масштабов экономического субъекта.

Индивидуальная связь - более эффективный тип общения с вышестоящим руководством. Напрямую можно получить ответы на все интересующие вопросы, руководитель, при этом, наиболее отчетливо обнаруживает трудности и воспринимает единое душевное состояние в коллективе. Размер организации также играет немаловажную роль. И об этом не стоит забывать. В случае, если экономический субъект значительный, то рациональнее отдавать управление руководителям отделов.

Использование корпоративной электронной почты также используется в больших организациях. Письменное обращение зачастую применяется перед очной встречей с работниками отделов.

Перед HR-менеджером в условиях экономического кризиса стоят основные задачи - стимулирование и вовлечение всех сотрудников в работу по осуществлению антикризисных мероприятий и руководство рисками появления инцидентов и демотивации работников/

Имеются разнообразные способы мотивации персонала. Наиболее легкий и популярный способ - это материальное стимулирование сотрудников. Оно состоит в выплате нанимателем премий либо надбавок за осуществление определенных обязанностей. Принимая во внимание современную «непростую финансовую обстановку», на этот шаг руководители организации идут с неохотой (либо попросту у их отсутствует такая возможность). Из-за этого, появляется потребность поиска иных путей, то есть нематериальной мотивации работников.

Нематериальное мотивирование - никак не привеска к материальной мотивации, оно обладает самостоятельной значимостью. Работников организации притягивает и сохраняет не только лишь объемом выплат, но и неплохие условия работы, доступность для обучения, карьерного и профессионального роста и тому подобное.

Концепцию мотивации персонала невозможно охарактеризовать успешной в случае, если она никак не содержит в себе нематериальные аргументы. Сопряжено это с тем, что ежемесячные премии, льготы и другие поощрения работников рано или поздно прекращают предоставлять ответную реакцию, на которую рассчитывает руководитель. Человек быстро привыкает к хорошему, и тот уровень заработной платы, который мотивировал его вчера, уже сегодня ставится обыденным. Сотрудник теряет свою мотивационную силу и эффективную отдачу.

Существует еще одна причина, почему необходимо использовать два вида мотивации сотрудников. В условиях экономического кризиса не многие организации могут позволить себе доплачивать вознаграждения работникам. Поэтому приходит на помощь нематериальная мотивация, которая даст возможность сберечь заинтересованность работников к собственной профессиональной деятельности.

Имеются различные методы нематериальной мотивации, к примеру: доски почета, конкурсы, обучение за счет организации, переходящие флаги или призы, повышение квалификации, корпоративные мероприятия, почетные грамоты, устные поощрения и многое другое/

Корпоративная культура выступает одним из важнейших инструментов нематериальной мотивации в условиях экономического кризиса. Для того чтобы гарантировать удачное антикризисное управление необходимо формирование инструктивной атмосферы с помощью активности руководителя организации.

Имеются многообразные инновационные способы немонетарного стимулирования [3]:

- независимость постановки отдельных проблем;
- стимулирование на основе выражения социального признания, почетные звания и награды, общественные поощрения, похвала;
- задания, требующие определённых навыков и профессионализма;

- организационное стимулирование – созидательная деятельность, содействие в управлении, креативные командировки;

- дополнительные выходные дни, гибкий график деятельности [2].

Отсюда следует, что данный нематериальный метод мотивации труда результативен и никак не потребует крупных экономических расходов. Этот метод также прост в применении, так как любой руководитель способен отыскать за что дать высокую оценку своему подчиненному.

Возможность предоставления сотрудникам организации обучения новым профессиональным навыкам тоже может повысить их преданность и мотивацию к работе. Если бюджет экономического субъекта не позволяет этого сделать, то в качестве другой компенсирующей потребности выступает потребность в свободной времени. Это время работник может потратить на получение вспомогательного дохода. В данном случае имеется смысл использовать формат удаленного доступа, чтобы работник имел возможность спланировать свое время, успевая потрудиться и на организацию, и на себя.

В больших организациях сотрудникам предоставляется несколько дней в месяц, и они выполняют свою работу на дому - удаленно.

в условиях кризиса нельзя базироваться только лишь на нематериальной мотивации, так как есть риск того, что квалифицированный персонал покинет организацию и уйдет к конкурентам, предлагающим более высокий уровень заработной платы. Однако в сложных финансовых моментах зачастую просто невозможно увеличить заработную плату работникам. В подобных случаях можно применять не единый процент премии, а распределение надбавки пропорционально эффективности сотрудника.

Этот аспект считается достаточно результативным, так как побуждает сотрудников к увеличению качества собственной профессиональной деятельности и тратит сравнительно наименьшую необходимую сумму денежных денег, в сравнении с выплатой общей премии всех работников.

Оптимальным вариантом мотивирования сотрудников в кризис считается совокупность материальных и нематериальных методов. На сегодня уже сложно вообразить себе успешную организацию, применяющая лишь материальную мотивацию. Высококвалифицированные кадры уже не так остро имеют необходимость дополнительного денежного поощрения, а ждут от процесса работы нравственного и психологического удовлетворения. С другой стороны, применение лишь нематериальной мотивации никак не обеспечит ожидаемого результата, так как применяется довольно стандартный подход, никак не учитывающий вклад каждого сотрудника в развитие экономического субъекта. Методы материальной и нематериальной мотивации должны применяться совместно в четко сбалансированном соотношении.

Таким образом, проанализировав концепцию мотивации и осмыслив ее роль для каждого отдельного сотрудника и для экономического субъекта в целом, можно сделать вывод о значимости присутствия достоверной и разумно выстроенной системы стимулирования для организации. При построении такой системы всегда нужно помнить о том, что система стимулирования обязана предоставить возможность целесообразно пытаться удержать равновесие степени стимулирования для разных должностей, включать все без исключения уровни экономического субъекта, все должности и обладать общими принципами построения для всех, сохранив при этом общую структуру системы и, бесспорно, поддерживая стратегию и цели организации.

Список литературы

1. Агафонова М.С., Бочарникова Ю.А. Совершенствование мотивации к труду как условие эффективной деятельности предприятия // Научно-методический журнал Концепт. 2016. Т. 2. С. 416-420.
2. Васильев П. П. Управление формированием трудового потенциала как важный фактор модернизации российской экономики [Текст] П. П. Васильев; Васильев П. П. // Государственное и муниципальное управление: ученые записки СКАГС. -№ 2. -2015. -С. 201-207. -Библиогр.: с. 206-207 (7 назв.).
3. Орлова Е. В. «Мотивация персонала. Денежная и иная»; Библиотечка «Российской Газеты» - Москва, 2015. –с. 176.
4. Палювина А. Совершенствование мотивации персонала на современном предприятии // Актуальные вопросы инновационной экономики. – 2015. – № 9. – С. 137-140.

ФИЛОЛОГИЧЕСКИЕ НАУКИ

УДК 8

МОДИФИКАЦИИ РЕПОРТАЖА В УСЛОВИЯХ РАЗВИТИЯ НОВЫХ ТЕХНОЛОГИЙ

КИХТАН АНДРЕЙ ВЛАДИМИРОВИЧ,

Магистрант 2 курса

КИХТАН ВАЛЕНТИНА ВЕНИАМИНОВНАзав.кафедрой журналистики, д.филол.н., доцент
ФГБОУ ВО «Ростовский государственный экономический университет»

Аннотация: В данной статье рассматриваются различные модификации жанра репортажа в связи с развитием новых технологий. Проводится анализ тенденции «диффузии жанра репортажа». В заключении делается вывод о том, что люди наблюдают за мультимедийными проектами, потому что их завораживает анимация на веб-страницах, а роскошные, полноэкранные фотографии как будто погружают читателя в историю.

Ключевые слова: жанр, репортаж, новые технологии, лонгрид, инфографика, массмедиа.

MODIFICATION OF THE REPORT IN TERMS OF DEVELOPMENT OF NEW TECHNOLOGIES

**Kihtan Andrey Vladimirovich,
Kihtan Valentina Veniaminovna**

Abstract: this article discusses various modifications of the genre of reporting in connection with the development of new technologies. The analysis of trends in "diffusion of the genre of reportage". In conclusion, it is concluded that people are watching multimedia projects, because they are fascinated by animation on web pages, and luxurious, full-screen photos as if immerse the reader in the story.

Key words: genre, story, new technologies, longed, infographics, media.

На сегодняшний день в журналистике остро встает вопрос об особенностях современного репортажа и о том, что в ходит в понятие «современный репортаж». Так как в период отсутствия единой официальной идеологии «отказ от тоталитарного языка и его клише в какой-то момент создал определённый вакуум в традиционном инвентаре средств профессионального мастерства». Для того чтобы наполнить его, журналисты начали экспериментировать с разнообразными техниками написания журналистского материала. Одна из таких техник – художественное творчество. В связи с этим печатные средства массовой информации все чаще обращаются к приемам художественной литературы.

Со времени появления репортажа в газетной периодике он претерпел значительные изменения, но все также остается востребованным, так как достаточно часто появляется на страницах печатных средств массовой информации в рубриках «Репортаж» и других. На своих страницах репортажные материалы публикуют такие издания как «РБК», «Ведомости», «Коммерсант», «Эксперт», «Русский репортер» и другие. Популярность данного жанра связана с его оперативностью, актуальностью, достоверностью, документальностью и наглядностью. С помощью этих ключевых характеристик жанра журналисту удается преподнести информацию, которая создает «эффект присутствия» на месте события. Тем самым читательская аудитория издания становится вовлеченной в событие, чем и объясняется популярность жанра[1, С.77].

На сегодняшний день заметна тенденция «диффузии жанров», которая связана с размытием границ между жанровыми группами. Многие жанры, в том числе и репортаж, перестали иметь четкую форму и относиться к определенной группе, например, информационной, а некоторые жанры совсем исчезли с газетных полос, например, фельетон, памфлет, передовая статья. Постепенно произошла так называемая «переоценка жанровых ценностей». Данный процесс характеризуется исчезновением старых жанров и появлением на их месте новых.

Новые медиа – «понятие, принадлежащее серии концептуальных нововведений междисциплинарного анализа социокультурных изменений начала нового тысячелетия, связанных с появлением компьютерных сетей, Интернета, цифровых систем хранения и передачи данных, конвергенции различных средств коммуникации. Понятие «новые медиа», прежде всего, отражает изменения коммуникативного и социального пространства под воздействием компьютерных технологий».

К новым медиа следует относить: интернет-сайты; виртуальная реальность мультимедиа; компьютерные игры; цифровое видео; кино.

Наряду с понятием новые медиа существует группа «старые медиа», в которую входят: телевидение; радио; газеты; журналы; кино; видео.

В современной журналистике редакции печатных изданий перестают рассматривать интернет как дополнительный канал распространения информации, а создают самостоятельные интернет-проекты, которые успешно существуют. Основными типологическими признаками являются гипертекстуальность, интерактивность, мультимедийность.

Журнал «Русский репортер» имеет свой официальный сайт, на котором публикуется важная информация. На сайте присутствуют такие рубрики: «Политика», «Экономика», «В мире», «Технологии», «Интервью», «Общество», «Культура», «Спецпроекты», «LifeStyle», «Экспоцентр».

Текстовые материалы дополняют фото, слайд-шоу, видео. В разделе «Города 24» представлен специальный онлайн-проект журнала «Медиаполигон-24» – «это 24 часа непрерывной трансляции новостных заметок, фотографий и видеосюжетов из всевозможных мест города в режиме реального времени».

Сайт журнала обновляется чаще, чем выходит печатная версия журнала.

Интерактивную задачу выполняет раздел «Своими глазами», в котором читателям предлагается написать собственный материал. «Участие пользователей в формировании медийного контента получило название гражданской журналистики». Контент, который создают сами пользователи, представлен на такой платформе, как ЖЖ, в котором любой может завести собственный блог.

Пользовательский контент постепенно становится полноправной частью средств массовой информации, завоевывая информационное пространство. В связи с этим растет конкуренция в медиасфере: блогеры стремятся работать как профессиональные журналисты, борясь за внимание своей аудитории, а сами средства массовой информации привлекают к сотрудничеству блогеров. Но, на наш взгляд, существует четкая грань между блогосферой и журналистикой, ведь до сих пор законодательно блоги не приравнивали к СМИ, а блогеров – к профессиональным журналистам» [2].

Такое уникально свойство Интернета, как мультимедийность стало предпосылкой для возникновения новых жанровых форм в журналистике, «в которых для передачи информации используются разные знаковые системы». В газетном репортаже журналист создает картину события с помощью письменной речи, а в Интернете журналист может использовать в репортажи и элементы аудио, видео и т.д.

Главный мультимедийным жанром конвергентной журналистики является мультимедийная статья – «это история, рассказанная с помощью нескольких мультимедийных средств, она собрана таким образом, что, с одной стороны, каждая мультимедийная составляющая дополняет и развивает общий рассказ, с другой – недоступность или невозможность воспроизведения одного из элементов не искажает общий смысл сюжета».

С развитием информационных технологий появился еще один жанр мультимедийной журналистики – «лонгрид» – «термин, пришедший из американских медиа и обозначающий большие текстовые материалы на сайтах, на чтение которых требуется больше времени». Но стоит понимать, что не лю-

бой длинный материал является лонгридом, так как этот жанр предполагает «формат подачи информации, предназначенный для мультимедийного рассказа длинных, «глубоких» историй».

Впервые лонгрид появился в 2012 году в веб-проекте The New York Times Snowfall: The Avalanche at Tunnel Cree (Снегопад: Лавины в тоннеле Крик), который зарубежные медиаэксперты тут же назвали «самым удачным примером веб-дизайна 2012 года и лучшим мультимедийным форматом подачи информации». Автор этого проекта «Джонч Бранч получил Пулитцеровскую премию-2013 в номинации «эссе», в категории «Журналистика».

В след за этим материалом появились такие проекты в газете «Коммерсант» как «Земля отчуждения» (про Чернобыль и его окрестности после аварии) и «День, когда началась война» (хроника 22 июня 1941 года и воспоминания очевидцев войны).

Определенного свода правил для написания подобного материала не существует, но есть некоторые условия: в основе мультимедийной статьи должна лежать информация интерес, к которой не пропадет никогда, в мультимедийной статье не должны присутствовать все мультимедийные элементы, их использование должно быть оправдано, так как основу такого материала составляет текст.

Список литературы

1. Бойкова Н.Г. Репортаж // Современная газетная публицистика: Проблемы стиля. JL: Изд-во Ленинградского ун-та, 1987. - С. 77-83.
2. Васильева Л.А. Меню репортера: на первое — инфотеймент, а на десерт — диатриба // Журналист. 2008. - № 7. - С. 66-67. Электронный ресурс. URL: <http://old.journalist-virt.ru/mag.php?s=200807661> (дата обращения: 16.10.18).

© А.В. Кихтан, В.В. Кихтан, 2018

УДК 330

ТРУДНОСТИ ПЕРЕВОДА НАУЧНО-ПОПУЛЯРНОГО ТЕКСТА

ШУНЕЙКО АЛЕКСАНДР АЛЬФРЕДОВИЧ,

д.ф.н., доцент

ЛУПАШКО КОНСТАНТИН ДМИТРИЕВИЧ

Студент

ФГБОУ ВО «Комсомольский-на-Амуре Государственный университет»

Аннотация: в приводимой статье кратко рассматриваются результаты курсовой работы на тему переводческих трудностей, выявленных в процессе анализа и перевода статьи «Лечение акупунктурой пациентов, страдающих от долговременной шизофрении и расстройства сна» из медицинского научно-популярного немецкого журнала «JTCM».

Ключевые слова: медицина, перевод, анализ, трудности, приёмы

A SCIENTIFIC ARTICLE TRASLATION PROBLEMS

Shuneiko Alexander Alfredovich,
Lupashko Konstantin Dmitrievich

Abstract: the article demonstrates a term paper work results on the topic of translation problems identified during analysis and translation of the article titled as "Acupuncture treatment of patients suffering from long-term schizophrenia and sleep disorders" from the popular German medical magazine "JTCM".

Key words: medicine, translation, analysis, problems, methods

В данной статье будет кратко рассмотрены типичные трудности при переводе научно-популярного текста, рассмотренные на материале статьи «Лечение акупунктурой пациентов, страдающих от долговременной шизофрении и расстройства сна» из популярного «Журнала Традиционной Китайской Медицины (JTCM)».

В данной курсовой работе проведено исследование статьи «Acupuncture treatment of a male patient suffering from long-term schizophrenia and sleep disorders», взятая из научно-медицинского журнала «Journal of Traditional Chinese Medicine» Журнал размещен на сайте <https://www.sciencedirect.com/journal/journal-of-traditional-chinese-medicine>, а данная статья из этого журнала опубликована в Декабре 2017 года. Журнал посвящен инновациям и исследованиям в области китайской традиционной медицины (КТМ), совместных исследованиях на базе западной и восточной медицин, медицинским симпозиумам врачей и всех тех, кто имеет отношение к данной сфере [6].

Исследуемая статья «Acupuncture treatment of a male patient suffering from long-term schizophrenia and sleep disorders» выполнена в подстиле научного стиля - научно-популярном, поскольку содержит научную (медицинскую) терминологию.

Лексика научно-популярного стиля очень разнообразна. В частности в ней широко представлены «термины», которые лишены двоякости смысла, стилистически нейтральны и стремятся к однозначности. Также присутствует лексика технического и просторечного характера [1].

Для синтаксиса научного стиля речи характерна тенденция к сложным построениям, что способ-

ствуует передаче сложной системы научных понятий, установлению отношений между причиной и следствием, доказательствами и выводами. Для этой цели используются предложения с однородными членами и обобщающими словами при них. В научных текстах распространены разные типы сложных предложений, в частности с использованием составных подчинительных союзов. Предложения однообразны по цели высказывания - они почти всегда повествовательные. Вопросительные предложения редки и используются для привлечения внимания читателя к какому-либо вопросу [2].

Для морфологии научно-популярного подстиля характерны более краткие вариантные формы, в частности формы существительных мужского рода вместо форм женского рода. Формы единственного числа имен существительных используются в значении множественного числа, так же как и вещественные и отвлеченные существительные. Использование глагольных форм с ослабленными лексико-грамматическими значениями времени, лица, числа, что подтверждается синонимией структур предложения [3].

Перевод статьи неизменно предполагает возникновение трудностей в вопросе выбора способов его осуществления с целью наиболее точной и грамотной передачи коммуникативного базиса. Компетентность в вопросе распознавания переводческой проблемы и ее решение посредством соответствующих переводческих трансформаций отвечают за качество конечного результата[4].

Переводческие трансформации – это технические приемы перевода, состоящие в замене регулярных соответствий нерегулярными (контекстуальными), а также сами языковые выражения, получаемые в результате применения таких приемов[7].

Лексические трансформации:

1)переводческое транскрибирование; 2) транслитерация; 3)калькирование; 4)добавление; 5)опущение; б)лексико-семантические замены, которые включают в себя:

а. конкретизацию;

б. генерализацию;

в. смысловое развитие значения исходной единицы (модуляцию);

7) функциональный аналог;

Грамматические трансформации:

1) перестановка; 2) грамматическая замена (к заменам также относят конверсию-переход одной части речи в другую);

Синтаксические трансформации:

1)членение предложения; 2)объединение предложения;

Стилистические трансформации:

Метафоризация (она делится на реметафоризацию, метафоризацию и деметафоризацию) [5];

Был сделан полный эквивалентный перевод и анализ переводческой статьи «Acupuncture treatment of a male patient suffering from long-term schizophrenia and sleep disorders» взятая из журнала Journal of Traditional Chinese Medicine.

Было проанализировано 118 переводческих трудностей, которые подразделяются на лексические, грамматические и синтаксические трансформации. Из них первое место занимают лексические трансформации – 78%, грамматическим трудностям относится – 14%, синтаксические – 8% (Рис. 1).



Рис. 1.

Список литературы

1. Интернет-ресурс [Федерация интернет образования] / Статья «Лексика научного стиля». – Электрон. дан.- Режим доступа: <http://www.fio.ru/pravila/leksika/leksika-nauchnogo-stilya/>
2. Интернет-ресурс [Поиск лекции] / Статья «Понятие научного стиля. Подстили». – Электрон. дан.- Режим доступа: <https://poisk-ru.ru/s42186t6.html>
3. Интернет-ресурс [StudFiles] / Статья «Публицистический стиль». – Электрон. дан.- Режим доступа: <https://studfiles.net/preview/6213499/page:3/>
4. Шушарина, Г.А. Практикум по теории перевода / Г.А. Шушарина. –Комсомольск – на – Амуре.: 2014.
5. Беляева, Е. Н. Перевод и лингвистический анализ текста: учебное пособие / Е. Н. Беляева, Ю. М. Анохина – Омск: Омский государственный университет, 2013 – 70 с.
6. Интернет-ресурс [Science Direct] / Статья «Acupuncture treatment of a male patient suffering from long-term schizophrenia and sleep disorders». – Электрон. дан.- Режим доступа <https://www.sciencedirect.com/journal/journal-of-traditional-chinese-medicine>
7. Интернет-ресурс [poisk-ru] / Статья «Виды переводческих трансформаций». – Электрон. дан.- Режим доступа: <https://poisk-ru.ru/s45039t1.html>

УДК 8

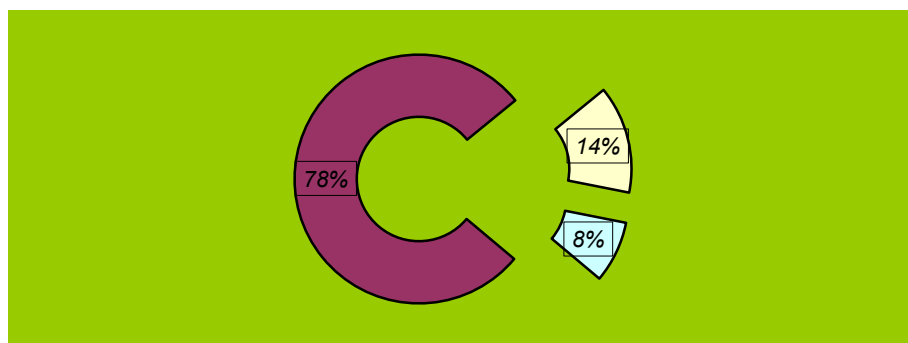
ТЕРРИТОРИАЛЬНЫЕ ДИАЛЕКТЫ КАК РАЗНОВИДНОСТЬ НЕМЕЦКОГО ЯЗЫКА

БУЗМАКОВА ЕЛЕНА ВАСИЛЬЕВНАмагистрант второго курса
ФГБОУ ВО «Вятский государственный университет»

Аннотация: Данная статья исследует немецкие диалекты как одну из форм существования немецкого языка. В статье также затрагивается противопоставление немецкого литературного языка и диалектов, их функции и отличительные черты; рассматриваются исторические периоды развития диалектов.

Ключевые слова: диалект, диалектология, литературный язык, нижненемецкие диалекты, верхненемецкие диалекты, второе передвижение согласных, городской диалект, территориальный диалект.

REGIONAL DIALECTS AS A VARIETY OF THE GERMAN LANGUAGE

Buzmakova Elena Vasilievna

Abstract: This paper examines German dialects as one of the forms of existence of the German language. The paper also touches upon the opposition of the German standard language and dialects, their functions and distinctive features; historical periods of their development are also considered.

Key words: dialect, dialectology, standard language, Low German dialects, High German dialects, second Germanic consonant shift, urban dialect, regional dialect.

Формирование и развитие языка – это долгий и сложный процесс. На начальном этапе языки развиваются в устной форме, устная речь принадлежит к первичным формам существования любого языка. Возникновение письменности и литературы связано с образованием второй разновидности существования языка – письменной. Появляется литературный язык. Под литературным языком понимают обработанную форму общенародного языка, обладающую письменно закреплёнными нормами [1, с. 32].

Несмотря на то, что существует общепонятная форма языка, он не может быть единым во всех отношениях, потому как помимо предпосылок для формирования его единства имеются и причины, порождающие его неоднородность, разнообразие. Различные вариации языка принято делить на две группы - одни из них носят названия территориальных диалектов, другие известны как его социальные варианты [2, с. 451].

Диалект является замкнутой с территориальной точки зрения, характерной для отдельно взятого региона формой существования языка; тем самым он противопоставляется литературному языку, который употребляется независимо от территории и не ограничивается рамками определённой местности.

Изучение диалектов – задача такой науки, как диалектология. Диалектология является разделом лингвистики, который занимается проблемами территориального разграничения и территориального варьирования языка. В качестве объектов изучения диалектологии выступают диалекты – то есть разновидности языка, которые являются средством общения местных жителей в отдельно взятом регионе.

В наше время диалект как разновидность существования современного немецкого национально-го языка зачастую противопоставляется литературному языку, который при выделении характерных

черт диалекта выступает как диаметрально противоположная величина. Однако диалект возник и сформировался ещё до того, как появился единый национальный литературный язык, следовательно, он древнее его и принадлежит как к национальному, так и донациональному периоду существования языка. При этом образование основной массы территориальных диалектов и начало их развития приходится на донациональную ступень. Диалекты – это понятие, тесно связанное с историей; степень их жизнеспособности и долговечности в разных странах определяется особыми условиями. В Германии, ввиду того, что на территории этой страны долгое время существовала феодальная раздробленность, диалекты господствовали намного дольше, чем в других языках. В процессе создания письменного языка оттеснение диалектов на второстепенные роли шло в медленном темпе. Взгляд на диалекты как на «испорченный» литературный язык является антинаучным» [3, с. 63–64].

Диалект – одна из самых распространённых форм существования языка. Значение диалектов для исследователей очень велико. Для диалекта характерны следующие черты:

- 1) Локальный характер;
- 2) Ограниченность функций и употребления (как правило, диалект используется при неформальном общении, стиль речи – разговорный);
- 3) Отсутствие определённых правил и норм;
- 4) Распространение диалекта в некоторой степени определяется социальной средой.

Диалекты выполняют следующие функции:

- 1) Они позволяют отследить процесс исторического развития языка. В диалектах нередко обнаруживаются слова, вышедшие из употребления и заменённые новыми (архаизмы), которые требуются для воссоздания языковой картины в прошлом, а также для описания языкового движения;
- 2) С помощью диалектов можно установить связь между историей языка и историей народа, который на нём говорил, так как изучение диалектов даёт возможность пронаблюдать за путями миграции и передвижения племён и народов в древности;
- 3) Диалекты способствуют пониманию многообразия слов, звуков и форм современного языка, для практического учета особенностей местной речи [3, с. 8].

Отличительной особенностью немецкого языка является то, что между диалектом и разговорным языком имеются значительные территориальные различия на лексическом, фонетическом, фразеологическом и в какой-то степени грамматическом уровнях. Эти особенности региональных диалектов отличались особой устойчивостью на всех этапах развития общенационального языка, что дало возможность объяснить то, как формировался литературный язык, а также выявить связи между историей языка и историей народа.

Немецкий язык – как и любой другой язык – постоянно изменяется и развивается. В начале XX в. насчитывалось помимо всех прочих местных диалектических разновидностей более пятидесяти различных немецких диалектов.

Северные немецкие диалекты значительно отличаются от средних и южных. Можно провести весьма чёткую линию, разделяющую нижненемецкие и верхненемецкие диалекты. При разграничении нижненемецких и верхненемецких диалектов принимаются во внимание границы второго передвижения согласных, а она проходит приблизительно по линии Дюссельдорф (на Рейне) – Магдебург (на Эльбе) – Франкфурт (на Одере) [3, с. 28]; при выделении средненемецких и южнонемецких диалектов, которые входят в большую группу верхненемецких, учитывают наличие или отсутствие фонемы *rf*. Основное отличие нижненемецких и верхненемецких диалектов состоит в отсутствии или наличии перебора *t – z*, *k – ch*, *t – s*.

Диалекты центральной Германии и диалекты южной Германии (также соседних Австрии и Швейцарии) отличаются друг от друга в гораздо меньшей степени, чем верхненемецкие от нижненемецких. В центре и на юге страны народные говоры имеют не столь значительные расхождения с литературным языком, так как по сути литературный язык сформировался из совокупности средненемецких и южнонемецких диалектов.

Стоит отметить также городские диалекты, которые отличаются тем, что не обладают наиболее яркими фонетическими, грамматическими и лексическими чертами диалекта, но тем не менее имеют

другие особенности. Примером такой разновидности служит относящийся к нижненемецким берлинский диалект, который ввиду различных социальных причин становился всё более и более схожим с литературным языком.

В дописьменный период, до начала формирования литературного языка диалекты были, несомненно, основной формой его существования. Самый ранний этап формирования и развития немецких диалектов характеризуется отличиями в системе согласных, которые последовали ввиду второго передвижения согласных. В средний период развития диалектов тексты, написанные авторами, говорящими на нижненемецких и средненемецких диалектах, содержали присущие их говорам особенности. Позже в баварском и средненемецком наречиях происходит переход некоторых дифтонгов в простые долгие гласные, появляются новые дифтонги [4, с. 42].

С XIV в. немецкий язык сменил латинский в роли языка канцелярии и дипломатии. С XIV в. начинают также закладываться основы письменной нормы новонемецкого национального языка (благодаря реформации и деятельности М. Лютера). Если в литературе поэты, путешествуя по стране, старались не использовать слова, относящиеся к их диалекту и непонятные другим, то в канцелярии диалекты варьировались в зависимости от того, на каком из них говорили писцы. Даже после того, как в XV в. было изобретено книгопечатание, в литературе использовался немецкий язык, содержащий диалектные особенности.

Как свидетельствуют историки, главными типами диалектных языков в XVI в. были: баварско-швабский, верхнерейнский, нюрнбергский, среднерейнский, саксонский, среднефранкский [4, с. 42].

Новонемецкий период отличается тем, что в это время появились единые правила в таких разделах немецкого языка, как правописание и морфология. Что касается лексики, то в разговорном немецком языке и в некоторой степени в письменном литературном языке имелись заметные расхождения, если рассматривать и сравнивать различные области Германии. Таким образом, в разных регионах страны и на сегодняшний день имеются свои специфические наименования для некоторых предметов быта, еды и т. д.

Диалекты преобразуются и меняются, также как и литературный язык. Со временем ввиду развития социальной, политической, культурной и научной сфер жизни общества в диалекты входят всё новые и новые слова, обозначающие важные понятия. Такие значительные изменения в жизни людей, как широкое употребление средств массовой информации и общедоступное высшее образование, оказали большое влияние на местные говоры жителей Германии. Возросшая мобильность населения и демографические изменения повлекли за собой исчезновение некоторых местных диалектов [3, с. 53]. Тем не менее диалекты выполняют для людей очень важную функцию – коммуникативную. Территориальные диалекты и в настоящее время весьма стабильны, и долговечны. Как отмечает В.М. Жирмунский, носители современного немецкого языка, как правило, употребляют не какую-либо конкретную форму существования языка, а две, говорящие на диалекте – три; они делают это согласно определённым правилам применения, исторически сложившимися в данной коммуникативной общности [3, с. 57].

Список литературы

1. Ожегов С.И., Шведова Н. Ю. Толковый словарь русского языка: 80 000 слов и фразеологических выражений / Российская академия наук. Институт русского языка им. В. В. Виноградова. – 4-е изд., доп. – М.: ООО «ИТИ Технологии», 2006. – 944 с.
2. Серебrenников Б.А. Территориальная и социальная дифференциация языка. – В кн.: Общее языкознание. Формы существования, функции, история языка. М., 1970 – с. 451-501.
3. Жирмунский В.М. Немецкая диалектология. М.-Л.: Изд-во АН СССР, 1956. – 636 с.
4. Григорьева О. П. Исторические особенности немецких диалектов и их взаимосвязь с современным немецким языком. / Григорьева. О. С. // Вестник ВГУ, Серия «Лингвистика и межкультурная коммуникация». – 2005. – № 1. – с. 41-44

ЮРИДИЧЕСКИЕ НАУКИ

УДК 341

ПРАВОВАЯ РЕГЛАМЕНТАЦИЯ ПРЕКРАЩЕНИЯ ГРАЖДАНСТВА РОССИЙСКОЙ ФЕДЕРАЦИИ

ХУДИЕВА БИРЛИЯНТ ИСАБАЛЫ КЫЗЫ

Студентка

Новокузнецкий институт (филиал) федерального государственного образовательного учреждения высшего образования «Кемеровский государственный университет», г. Новокузнецк

Научный руководитель: Томилова Инга Игоревна, к.п.н., доцент кафедры государственно-правовых и гражданско-правовых дисциплин НФИ Кем ГУ

Аннотация: В нынешних условиях развития российского общества, институт прекращения гражданства получает особо важную роль в регулировании общественных отношений. В данной статье рассматриваются характерные особенности прекращения гражданства по российскому законодательству, а также положения законодательства по вопросам гражданства.

Ключевые слова: государство, гражданин, прекращение гражданства, общественные отношения, выход из гражданства.

LEGAL REGULATION OF THE TERMINATION OF CITIZENSHIP OF THE RUSSIAN FEDERATION

Khudiyeva Birliyant Isabaly kyzy

Abstract: In present conditions of development of the Russian society, the institute of the termination of nationality receives especially important role in regulation of the public relations. In this article, characteristics of the termination of nationality by the Russian legislation and also provisions of the legislation concerning nationality are considered.

Key words: state, citizen, termination of nationality, public relations, getting out of nationality.

Право на гражданство является одним из важнейших неотъемлемых прав и занимает особое место среди основных прав человека. Это связано, прежде всего, с тем, что гражданство представляет собой системообразующий элемент правового статуса лица, определяющий принципиальные начала взаимоотношений государства и личности. Характерной особенностью гражданства является то, что при его наличии лицо обладает в полном объеме всеми правами и свободами, исполняет обязанности, определенные Конституцией РФ и иными ФЗ, отвечает за их нарушение, а также применяет защиту государства, где бы это лицо ни находилось, включая пределы государства, гражданином которого оно является.

В российском законодательстве, в частности, в ст. 3 ФЗ «О гражданстве РФ» гражданством следует понимать устойчивую правовую связь лица с государством, которая выражается в совокупности их взаимных прав и обязанностей. Но правовая связь возможна не только с гражданином и государством, но и, например, между иностранным гражданином и государством, предоставившим ему политическое убежище [1].

Гражданство как одно из основных прав человека нашло отражение в международных нормативных правовых актах. В частности, согласно ст. 15 Всеобщей декларации прав человека от 10 декабря

1948 г.: «Каждый человек имеет право на гражданство; никто не может быть произвольно лишен своего гражданства или права изменить свое гражданство» [2]. При этом следует отметить, что в соответствии с ч. 1 ст. 6 Конституции РФ: «Гражданство РФ приобретается и прекращается в соответствии с федеральным законом, является единым и равным независимо от оснований приобретения» [3]. В конституционно – правовом значении гражданство – это порой не всегда является признаком государственного суверенитета, однако минимальное его свойство сводится в том, что гражданство – является значимым атрибутом государства. Итак, гражданство по своей сути является больше существенным компонентом государства, чем государственный суверенитет и характерно как суверенному, так и несuverенному государству.

Политико – правовая связь между государством и гражданином по отношению гражданства может быть устойчивой в той ситуации, если воля обеих сторон совпадет. В случаях отсутствия такого совпадения правоотношения относительно гражданства могут быть прекращены по желанию любой из сторон.

В соответствии со ст. 18 ФЗ «О гражданстве РФ» основаниями прекращения гражданства являются следующие условия: а именно это выход из гражданства РФ и отмена разрешения о приёме в гражданство.

Как следует из ст. 12 Международного пакта о гражданских и политических правах у лица есть право на выход из гражданства. Однако данное право не означает незаконности, с позиции международного права, наличия разрешительной системы экспатриации. Необходимо, чтоб в каждом государстве в собственном законодательстве были четко сформулированы основания отказа в выходе.

В соответствии со ст. 19 вышеуказанного ФЗ, выход из гражданства лица представляет собой добровольное волеизъявление такого лица в общем порядке. Упрощенный порядок можно применить, если лицо проживает за пределами РФ, т. е. на территории другого государства. Юридическим фактом, прекращающим отношение состояния лица в гражданстве, может быть, как действие — подача гражданином РФ заявления о выходе из гражданства, так и событие — смерть гражданина. Льготные условия установлены для ветеранов ВОВ, которые являются гражданами СССР и проживают в России, субъектов, состоящие в браке с россиянином в течение 3 лет, недееспособных и несовершеннолетних, опекунами или попечителями которых являются граждане РФ.

В ФЗ №62 «О гражданстве» указаны отдельные положения, касающиеся гражданства несовершеннолетних и недееспособных. А именно отдельный интерес уделяется ситуациям, когда изменяется гражданство опекунов, родителей, попечителей. Согласно ст. 9 ФЗ «О гражданстве», для получения или прекращения гражданства РФ ребенка в возрасте от 14 до 18 лет требуется его согласие.

Согласно ст. 20 ФЗ «О гражданстве» выход из гражданства не допускается в случаях если:

1. гражданин не выполнил перед РФ обязательство, установленное ФЗ;
2. гражданин привлечен компетентными органами РФ в качестве обвиняемого по уголовному делу либо в отношении его имеется вступивший в законную силу и подлежащий исполнению обвинительный приговор суда;
3. у гражданина отсутствует другое гражданство и гарантии его получения.

Аналогичного рода отказы в выходе из гражданства представляют собой защиту государства от преступных посягательств и препятствуют распространению без гражданства.

Исходя из условий, указанных в ст. 22 ФЗ «О гражданстве» урегулирование приобретения и прекращения гражданства РФ подлежит отмене в случае если будет выявлено, что это решение принято на основании представленных заявителем подложных документов либо заведомо ложных сведений, а также в случае отказа заявителя от принесения Присяги.

Так же стоит отметить, что отмена решения по приобретению и прекращению гражданства РФ осуществляется главой государства РФ либо иным полномочным органом. Решение по вопросам гражданства РФ в случае его отмены считается недействительным со дня принятия.

Согласно ч.2 ст. 22 ФЗ «О гражданстве» факт применения подложных документов или сообщения заведомо ложных сведений устанавливается в судебном порядке [1]. Установленный судом факт совершения лицом преступлений против конституционного строя государства общественной безопасности или сопряженных с террористической деятельностью, приравнивается к факту сообщения лож-

ных сведений в части обязательства соблюдать Конституцию РФ и законодательство РФ.

Согласно ст. 11.1 вышеуказанного ФЗ, в случае если лицо приобрело гражданство, то оно обязано принести Присягу гражданина РФ. Следовательно, если лицо отказало в принесении Присяги, то решение о принятии в гражданство, подлежит отмене.

В соответствии со ст. 21 того же ФЗ гражданами предоставляется право сохранять или изменять своё гражданство, вследствие изменения государственной границы. Данное право в доктринальных источниках устанавливается как оптация, т.е. одновременное прекращение гражданства одного государства и приобретение гражданства другого государства. Как указано в законе оптация возможна в таких случаях как изменение государственной границы РФ, наличие международного договора, а также в отношении граждан России, проживающих на территории, которая подвергается конкретным территориальным изменениям.

Лицо, проживающее на территории иностранного государства при выходе из гражданства РФ совместно с заявлением, представляются документ:

- который подтверждает разрешение полномочного органа иностранного государства на проживание в этом государстве;
- о снятии с регистрационного учета по месту жительства в РФ;
- полномочного органа иностранного государства о наличии у заявителя иного гражданства либо подтверждение возможности предоставления заявителю иного гражданства в случае его выхода из гражданства РФ;
- налогового органа РФ об отсутствии задолженности по уплате налогов [6].

Как указано в ч.5 ст. 25 Закона при выходе из гражданства РФ одного из родителей, которое имеет гражданство РФ, также должно быть представлено согласие другого родителя, сохраняющего гражданство РФ, на выход ребенка из гражданства РФ. Данное согласие изъясняется в произвольной форме, подпись родителя, должна быть нотариально удостоверена.

В случае отсутствия другого родителя, то вместо согласия такого родителя может предоставляться: решение суда о признании такого родителя умершим либо безвестно отсутствующим, о лишении его родительских прав, свидетельство о смерти данного родителя, или заявление, составленное в произвольной форме, об отсутствии у заявителя сведений о месте нахождения этого родителя, или документ, подтверждающий, что заявитель является одинокой матерью. В случаях выхода из гражданства РФ на положения ч.1 ст. 26 ФЗ 2002 г. ребенка, который усыновлен иностранными гражданами или иностранным гражданином, наряду с заявлением обоих усыновителей либо единственного усыновителя, требуется предоставление свидетельства об усыновлении.

Таким образом, резюмируя вышеизложенное, можно констатировать, что гражданство является одним из значимых компонентов правового статуса личности и первый по месту в системе элементов комплексного института, кроме этого гражданство является важным положением обязанности государства защищать права и свободы личности. Не случайно отличные стороны института гражданства стали объектами международно-правового регулирования. В итоге проведенного анализа следует указать, что институт прекращения гражданства в обстоятельствах современной интеграции приобретает особое значение. В большей степени ФЗ «О гражданстве» уделяет внимание на вопросы, касающиеся прекращения гражданства. Российскому законодателю необходимо своевременно реагировать на вызовы времени, устранять сложившиеся пробелы права путем нормотворчества, минимизируя тем самым неблагоприятные последствия в реализации правосубъектности в данной сфере правоотношений. По отношению каждого человека гражданство должно быть оформлено документами, подтверждающими его гражданство.

Также на основе проведенного исследования можно указать то, что Конституция РФ выступает в качестве одного из правовых механизмов, предоставляющих лицу осуществлять свое право на гражданство. Право на гражданство относят к основным правам человека и закреплено такими международными актами как: Всеобщая декларация прав человека от 10 декабря 1948 г., Международный пакт о гражданских и политических правах от 19 декабря 1966 г., Конвенция о правах ребёнка от 20 ноября 1989 г., а также ряд других законодательств международного характера.

Список литературы

1. Российская Федерация. Закон. О гражданстве Российской Федерации [Текст]: закон : [от 31.05.2002 г. № 62-ФЗ, в ред. от 29.07.2017] // Собр. законодательства Рос. Федерации. — 2002. - № 22. – Ст. 2031.
2. Всеобщая декларация прав человека [Текст] : принята на третьей сессии Генеральной Ассамблеи 10.12.1948 г.] // Российская газета. – 1998. - № 11.
3. Российская Федерация Конституция (1993). Конституция Российской Федерации : [Текст] : [принята 12.12.1993 г., в ред. от 30.12.2008 г.] // Рос. газ. 1993. – 25 дек. ; 2014. – 04 авг.
4. Российская Федерация. Об утверждении положения о порядке рассмотрения вопросов гражданства Российской Федерации [Текст]: указ Президента РФ: [от 14.11.2002 №1325, в ред. от 27.07.2007 г.] // Собр. законодательства Рос. Федерации. – 2002. - №46. – Ст. 4571
5. Комментарий к Федеральному закону. О гражданстве Российской Федерации (постатейный) [Текст] / под Ю. Дмитриев, Е. Ю. Моисеева. М.: Деловой двор, 2014. — 240 с.
6. Кутафин О.Е. Российское гражданство [Текст] / О. Е. Кутафин. – М.: ЮРИСТЪ, 2004. – 15 с.

УДК 342.132

ПРОИЗВОДСТВО СУДЕБНО-МЕДИЦИНСКОЙ ЭКСПЕРТИЗЫ НА СТАДИИ ВОЗБУЖДЕНИИ УГОЛОВНОГО ДЕЛА

ИСТОМИНА ДАРЬЯ ЮРЬЕВНА,

Магистрант

ФГБОУ ВО «Пермский государственный национальный исследовательский университет»

Научный руководитель: Чудин Николай Михайлович

к.ю.н., доцент

Аннотация: в данной статье рассмотрен вопрос о производстве судебно-медицинской экспертизы на стадии возбуждения уголовного дела. На практике нередко возникают проблемы, связанные с длительностью проведения данной экспертизы, что порождает необоснованные и незаконные процессуальные акты, отменяемые в порядке прокурорского реагирования. Автор рассматривает положения, позволяющие преодолеть обозначенные проблемы.

Ключевые слова: судебно-медицинская экспертиза, возбуждение уголовного дела, прокурорский надзор, уголовный процесс, доследственная проверка.

PRODUCTION OF FORENSIC MEDICAL EXAMINATION AT THE STAGE OF INITIATION OF CRIMINAL CASE

Istomina Darya Yurevna

Abstract: in this article the issue of the forensic medical examination at the stage of initiation of a criminal case is considered. In practice, there are often problems associated with the duration of this examination, which generates unreasonable and illegal procedural acts that are repealed in the order of the prosecutor's response. The author considers the provisions allowing to overcome the indicated problems.

Key words: forensic medical expertise, excitation of criminal case, prosecutor supervision, criminal process, pre-investigation check

В современном уголовном процессе стадия возбуждения уголовного дела выступает как механизм, защищающий граждан от необоснованного вовлечения в сферу уголовных, уголовно-процессуальных отношений, которые в преобладающем большинстве случаев подразумевают ущемление прав и интересов личности. Для достижения цели соблюдения баланса законных интересов граждан законодателем в ч. 1 ст. 144 УПК РФ [1] предусмотрен ряд процессуальных действий для осуществления проверки сообщений о преступлении.

В числе таких действий назначение судебной экспертизы, участие в ее производстве, получение заключения эксперта в разумный срок. Исследуя отказные материалы, направленные в органы прокуратуры в порядке части 4 статьи 148 УПК РФ, следует отметить, что среди таких экспертиз преобладают почерковедческая, товароведческая, а также судебно-медицинская (далее – СМЭ). Однако в рамках обозначенной работы мы остановимся лишь на последней ввиду одновременно ее распространенно-

сти и длительности производства.

Так, за период с января по июнь 2017 года прокуратурой Дзержинского района г.Перми было вынесено постановлений об отмене постановлений об отказе в возбуждении уголовного дела – 1177, из них с указанием о назначении СМЭ, проведении дополнительной СМЭ по медицинским документам, приобщении результатов СМЭ – 247, что составляет примерно пятую часть всех данных помощниками прокурора указаний.

Проведение СМЭ требуется практически во всех случаях, когда имеются признаки преступления, посягающего на здоровье личности (глава 16 УК РФ). Результаты СМЭ позволяют верно квалифицировать последствия деяния в виде вреда здоровью, что является необходимым элементом доказывания. Однако, как правило, приобщить результаты данной экспертизы к материалам проверки не представляется возможным. Срок проведения проверки согласно ч.1 ст.144 УПК РФ составляет 3 суток (с возможностью продления данного срока до 10 и 30 суток). При этом среднее время производства СМЭ – 30 суток и более [2, с.34].

Подобное разногласие сроков приводит на практике к следующим типам ситуаций:

1) Органом дознания или следствия по результатам проведенной проверки выносятся постановления об отказе в возбуждении уголовного дела с постановлением о возбуждении перед прокурором ходатайства об отмене постановления об отказе в возбуждении уголовного дела. В порядке надзора прокурором выносятся постановления об отмене постановления об отказе в возбуждении уголовного дела с указанием назначить СМЭ или приобщить результаты СМЭ.

Однако следует обратить внимание на то, что в момент вынесения постановления об отказе в возбуждении уголовного дела данный акт является и обоснованным, и законным, так как, действительно, не установлено ни событие, ни состав преступления. В итоге акт реагирования прокурора здесь выступает лишь как формальность, ссылка в котором на необоснованность и незаконность является несправедливой.

Отметим, что всего с января по май 2017 года прокуратурой Дзержинского района г. Перми подобных ходатайств органов дознания и следствия было удовлетворено порядка 57.

2) Материал проверки не содержит ходатайства об отмене постановления об отказе в возбуждении уголовного дела, а прикладывается лишь при получении результатов СМЭ. Таким образом, *искусственно* создается ситуация, когда прокурором отменяется необоснованное и незаконное решение. Подобная ситуация встречается крайне редко.

3) Наконец, третий возможный вариант: отказ в возбуждении уголовного дела без прикладываемого ходатайства, что, по сути, совпадает с первой из рассмотренных ситуаций.

В чем возможные причины такой практики, и каковы перспективы преодоления их негативного влияния?

Во-первых, срок производства СМЭ не имеет однозначного законодательного регулирования. Ведомственные нормативные акты никак не определяют конкретные сроки производства того или иного вида судебно-медицинской экспертизы, отдавая решение этого вопроса на усмотрение руководителя государственного судебно-экспертного учреждения. Положения ст. 195, ст. 283 УПК РФ (в отличие от ч. 1 ст. 80 ГПК РФ [3] или ч. 4 ст. 82 АПК РФ [4]) не предусматривают возможности указания в постановлении о назначении СМЭ срока, в течение которого должна быть проведена экспертиза [5, с. 31].

Таким образом, сегодня видится два возможных варианта, позволяющих предотвратить затягивание сроков проверки:

- оптимизация сроков проведения СМЭ по тем моделям, что находят отражение в гражданском и арбитражном судопроизводствах;
- использование на стадии возбуждения уголовного дела справки судмедэксперта как основание для принятия обоснованного процессуального решения.

Во-вторых, имеют место ошибки проводящих проверку органов, связанные с тем, что постановление о назначении СМЭ выносится по истечении необоснованно длительного периода с момента регистрации материала или поступления заявления.

В данном случае следует обращать внимание на грамотное, своевременное и полное планирование собирания сведений, подтверждающих или опровергающих событие преступления.

В-третьих, невозможность проведения СМЭ в разумные сроки ввиду длительности процесса предоставления медицинских документов для ее проведения либо в связи с отказом пострадавшего лица от ее прохождения. Однако законодательное регулирование представляется возможным лишь в первом случае путем закрепления определенных сроков предоставления необходимой для производства СМЭ информации из медицинских учреждений.

Сложившиеся правоприменительные проблемы обусловили дискуссию о необходимости стадии возбуждения уголовного дела. Объективная оценка данного этапа уголовного процесса предполагает обращение к основным конституционным правам граждан, защита которых – цель доследственной проверки. Таким образом, невозможно представить возбуждение дела без предварительно проведенной проверки по материалу, однако требуется внедрение механизмов, повышающих эффективность данной стадии.

Список литературы

1. Уголовно-процессуальный кодекс РФ. Принят Государственной Думой Федерального Собрания РФ 22.11.2001 г. № 174-ФЗ (в ред. Федерального закона РФ от 11.10.2018 г. № 251-ФЗ) // Российская газета. 2001. 22 декабря.
2. Темираев О.П. Проблемы организации судебно-медицинской экспертизы // Законность. 2012. № 8. С. 33 - 35.
3. Гражданский процессуальный кодекс. Принят Государственной Думой Федерального Собрания РФ 23.10.2002 г. № 138-ФЗ (в ред. Федерального закона РФ от 03.08.2018 г.) // Российская газета. 2002. № 220.
4. Арбитражный процессуальный кодекс. Принят Государственной Думой Федерального Собрания РФ 14.07.2002 г. № 95-ФЗ (в ред. Федерального закона РФ от 03.08.2018 г.) // Российская газета. 2002. № 137.
5. Шишов М.А. Актуальные проблемы медицинской экспертизы // Медицинское право. 2014. № 4. С. 28 - 33.

© Истомина Д.Ю., 2018

УДК 342

ОСНОВНЫЕ НАПРАВЛЕНИЯ И ТЕНДЕЦИИ ГОСУДАРСТВЕННЫХ ЗАКУПОК

АДЕРБАЕВА ЭЛЬМИРА ФАРИДУЛЛАЕВНАМагистрант
ФГБОУ ВО «Астраханский государственный технический университет»

Аннотация: В статье обсуждаются вопросы, связанные с контролем деятельности в сфере государственных закупок. Необходимо правильно построить систему составления документации, которая будет учитывать требования заказчика, и не будет противоречить законодательству. Высказана идея о том, что организация и проведение государственного закупочного процесса обязательно должны быть под контролем со стороны государства.

Ключевые слова: государственные закупки, антимонопольная деятельность, показатели экономии, нарушения заказчиков, основные направления закупок

MAIN DIRECTIONS AND TENDENCIES OF STATE PURCHASES

Aderbaeva Elmira Faridullaevna

Abstract: The article discusses issues related to the control of activities in the field of public procurement. It is necessary to properly build a system for drawing up documentation that will take into account the requirements of the customer, and will not be in conflict with the law. The idea was expressed that the organization and conduct of the state procurement process must necessarily be controlled by the state.

Key words: government procurement, antitrust, savings, customer violations, the main areas of procurement

Государственные закупки в Российской Федерации являются актуальной темой, поскольку формирование процесса закупок в государстве происходит сравнительно недавно и вследствие чего по данному вопросу практически отсутствуют научные и практические исследования. Показатели конкуренции и прозрачности при проведении закупок значительно снизились в последнее время. Многие Заказчики чаще обходят конкурентные способы закупок, заключая контракт с единственным поставщиком. Важно выполнить повышение эффективности законодательства о закупках. [1, с. 198-213]. Для этого необходимо построить и наладить систему межведомственного взаимодействия.

Многие считают, что существование двух законов 44-ФЗ и 223-ФЗ и есть причина тому, что возникает много проблем в закупках, поскольку 223-ФЗ позволяет действовать более свободно. Система государственных закупок для всех должна быть единой и требования для всех должны быть одинаковыми. Эксперты считают, что эффективность работы федерального закона от 5 апреля 2013 г. № 44-ФЗ «О контрактной системе в сфере закупок товаров, работ, услуг для обеспечения государственных и муниципальных нужд» выше, чем работа федерального закона Российской Федерации от 18 июля 2011 г. № 223-ФЗ «О закупках товаров, работ, услуг отдельными видами юридических лиц». Экономия, которая получена от закупок, проведенных по 44-ФЗ, составляет 76%, в свою очередь экономия от закупки, проведенной по 223-ФЗ, составляет 2% [2, с. 256-284].

Показатели работы организаций, осуществляющих закупки помогают провести оценку эффективности закона о контрактной системе и разработать методы для усовершенствования данного закона [3, с. 44-49].

Многие Заказчики совершают весьма существенные ошибки, иными словами нарушают закон. К таким нарушениям относятся:

- уменьшение срока на подачу заявок от участников, к примеру, заказчиком может не включаться день размещения извещения и окончания срока подачи заявок;
- публикация документации не в полном объеме;
- отсутствие ответственности заказчика в случае просроченной задолженности в связи с непоступлением бюджетного финансирования;

Введение в заблуждение в части названия предмета закупки, к примеру, использование латиницы, ошибки в словах, которые являются ключевыми.

Федеральной антимонопольной службой Российской Федерации проводится мониторинг информации о проведенных закупках. Информация проверяется на наличие признаков сокрытия информации от участников. Некоторые заказчики для того, чтобы их закупки не были найдены по ключевым словам в единой информационной системе (ЕИС), совершают действия, включающие в себя такие нарушения как: замена в словах букв кириллицы на подобные по написанию буквы латинского алфавита, допускают ошибки в ключевых словах наименования объекта закупки [4, с. 42–56].

Такие нарушения не позволяют выйти другим участникам на торги, поскольку по ключевым названиям их не найти, тем самым, исключая конкуренцию и уже заведомо выбирается потенциальный победитель. Также Заказчик прописывает в документации огромное количество показателей, а это может привести к тому, что многие участники начнут сомневаться, и не будут участвовать. [5, с. 221] Согласно Постановлению Правительства РФ от 26 августа 2013 г. № 728 в полномочия Федеральной антимонопольной службы входит контроль в сфере закупок товаров, работ, услуг для обеспечения государственных и муниципальных нужд, а также согласование применения закрытых способов определения поставщиков (подрядчиков, исполнителей). Федеральная антимонопольная служба уполномочена проводить контроль за этапом осуществления закупочного процесса, за отдельными стадиями, в части распределения полномочий с внутренними контрольными органами [6, с. 16–25].

Федеральный закон от 5 апреля 2013 г. № 44-ФЗ «О контрактной системе в сфере закупок товаров, работ, услуг для обеспечения государственных и муниципальных нужд», согласно которому определены полномочия федеральных органов исполнительной власти в сфере закупок для обеспечения государственных и муниципальных нужд, позволит усовершенствовать направление действующего законодательства, повысив эффективность, результативность проведения государственных закупок и поможет воплотить в практике действия, направленные на предотвращение коррупции и иных злоупотреблений в сфере государственных закупок.

При этом заинтересованность участников закупочного процесса должна заключаться в максимальном получении результатов, использовании единых подходов к трактовке положений закона. Только такой подход поможет доработать недостатки ранее принятых нормативных и правовых актов в сфере государственных закупок. Несмотря на все этапы закупочной процедуры и формальность законодательства, главной задачей перед всеми участниками закупки является достижение положительных результатов, которые получить, возможно, только беспрекословно соблюдая нормы законодательства и ведя открытый диалог всех заинтересованных сторон.

Система закупок для обеспечения государственных и муниципальных нужд является одним из основополагающих и совершенствующихся институтов государственного регулирования экономики. Система государственных закупок динамична, внутри нее развиваются процессы взаимодействия, что требует наличие целостного организационно-экономического механизма управления системой госзакупок.

Список литературы

1. Ижиков А.К. Планирование закупок для обеспечения государственных и муниципальных нужд: анализ законодательства // Статья.: Молодой учёный №1 (60) – 2017г. – С. 198-213.

2. Орлова Н.И. Особенности планирования государственных закупок // Статья.: Молодой учёный №18 (75) – 2017г. – С. 256-284.
3. Заплетина О.Н. Правовое регулирование размещения заказов на закупки товаров, работ, услуг для нужд государственных организаций // Право и экономика. 2017. № 1. С. 44–49.
4. Мамаева И.А. Новое в регулировании правоотношений в сфере обеспечения государственных и муниципальных нужд // Право и экономика. 2016. № 3. С. 42–56.
5. Серов Д.В.: Закупки товаров, работ, услуг для обеспечения государственных нужд как современная форма распределения ресурсов общества. Дис. канд. экон. наук. М. 2016. С. 221.
6. Игликов Т.А. Контрактная система как инструмент пресечения практики явного субсидирования муниципальных предприятий // Право и экономика. 2017. № 5. С. 16–25.
7. Об определении полномочий федеральных органов исполнительной власти в сфере закупок товаров, работ, услуг для обеспечения государственных и муниципальных нужд и о внесении изменений в некоторые акты правительства Российской Федерации. Постановлением Правительства РФ от 26.08.2013. № 728. [Электронный ресурс]. URL: http://фз-44.пф/documenty/postanovleniy_pravitelstva/postanovleniy_pravitelstva_ot_26_08_2013_n_728.html (дата обращения 12.10.2018).

УДК 34

ГРАЖДАНСКО-ПРАВОВОЙ СТАТУС ИНДИВИДУАЛЬНЫХ ПРЕДПРИНИМАТЕЛЕЙ В РОССИЙСКОЙ ФЕДЕРАЦИИ

МАМАДЖАНОВА М.М.

магистрант
Сахалинский институт железнодорожного транспорта – филиал Дальневосточного
государственного университета путей сообщения
г. Южно-Сахалинске

Научный руководитель: Микулин А.И.
к.ю.н.

Аннотация. В статье проводится анализ норм действующего законодательства, регулирующих особенности правового статуса индивидуального предпринимателя.

Ключевые слова: гражданин, дееспособность, индивидуальный предприниматель, правоспособность, правовое положение предпринимательская деятельность.

CIVIL LEGAL STATUS OF INDIVIDUAL ENTREPRENEURS IN THE RUSSIAN FEDERATION

Mamadjanova M.M.

Annotation. The article analyzes the norms of the current legislation, that regulates the peculiarities of the legal status of an individual entrepreneur.

Key words: citizen, capacity, sole proprietor, legal capacity, legal status, entrepreneurship

Следует отметить, что в настоящее время предпринимательская деятельность без образования юридического лица получила широкое распространение. Индивидуальные предприниматели успешно действуют на рынке, постоянно расширяя сферу своей деятельности. Выбор гражданами непосредственной формы осуществления предпринимательской деятельности обусловлен большим количеством факторов юридического, экономического и производственно-технического порядка.

Гражданское законодательство предусматривает для граждан только одну организационно-правовую форму осуществления предпринимательской деятельности без образования юридического лица - индивидуальный предприниматель (ИП).

Часто индивидуальных предпринимателей продолжают называть частными предпринимателями (ЧП) или предпринимателями без образования юридического лица (ПБОЮЛ)

Здесь уместно обратить внимание на то, что в правоприменительной практике получило широкое распространение не основанное на праве понятие - «предприниматель без образования юридического лица», которое часто выражается в аббревиатуре «ПБОЮЛ» [8, с. 32.].

Данное неправовое и лишённое смысла понятие до настоящего времени используется во многих ведомственных правовых актах (например, в банковской и налоговой сферах), в справочной и даже учебно-практической литературе [7, с. 12.].

Данные термины ранее присутствовали в законодательстве, однако в настоящий момент правильное и единственное официальное название предпринимателей - индивидуальный предприниматель.

Основным и, можно сказать, единственным законом, определяющим правовой статус индивидуального предпринимателя, является Гражданский кодекс Российской Федерации. Специальных нормативно-правовых актов, устанавливающих статус индивидуального предпринимателя, а также его права и обязанности, нет.

ГК РФ содержит общее понятие «предпринимательская деятельность», субъектами которой могут быть граждане и юридические лица: предпринимательской является самостоятельная, осуществляемая на свой риск деятельность, направленная на систематическое получение прибыли от пользования имуществом, продажи товаров, выполнения работ или оказания услуг лицами, зарегистрированными в этом качестве в установленном законом порядке (абз. 3 п. 1 ст. 2)[1].

Между тем в ГК РФ закреплено понятие «предпринимательская деятельность граждан, осуществляемая без образования юридического лица». Осуществлять такую деятельность может гражданин с момента его государственной регистрации в качестве индивидуального предпринимателя (ст. 23). Именно эти правовые понятия используют ФЗ от 08.08.2001 № 129-ФЗ «О государственной регистрации юридических лиц и индивидуальных предпринимателей»[4], другие федеральные законы, постановления Правительства РФ.

. Таким образом, здесь определен лишь момент, с которого возникает право гражданина на индивидуальную предпринимательскую деятельность.

В то же время указанные нормы ГК РФ предоставляют юридические основания для того, чтобы дать общее определение предпринимательской деятельности гражданина.

Таким образом, субъектом предпринимательской деятельности, осуществляемой без образования юридического лица, является индивидуальный предприниматель, но никак не «ПБОЮЛ».

Для того чтобы ответить на вопрос, кто вправе быть индивидуальным предпринимателем и в чем заключаются его особенности, необходимо обратить внимание на те признаки этого субъекта права, которые наиболее тесно связаны с его личностью.

Индивидуальным предпринимателем по российскому законодательству может быть гражданин. ГК РФ использует термин «гражданин» для обозначения любого физического лица - субъекта гражданского права. В гражданских правоотношениях в качестве физических лиц выступают не только граждане России, но и иностранные граждане и лица без гражданства (апатриды). Однако это положение касается не всех физических лиц. Гражданин (физическое лицо) для участия в гражданских правоотношениях, в том числе и в сфере предпринимательства, должен обладать правосубъектностью, т.е. определенными качествами, необходимыми для того, чтобы иметь права и нести обязанности, предусмотренные нормами соответствующей отрасли права. В отличие от юридических лиц, гражданская правосубъектность которых связана с наличием правоспособности, гражданская правосубъектность физических лиц определяется не только с их правоспособностью, но и с дееспособностью.

Правоспособность в общей теории права рассматривается как признаваемая государством принципиальная возможность лица обладать субъективными правами и нести юридические обязанности, т.е. быть субъектом права [9, с. 90].

Правоспособность гражданина - это его способность иметь гражданские права и нести обязанности (гражданская правоспособность). Она признается в равной мере за всеми гражданами. Правоспособность гражданина возникает в момент его рождения и прекращается смертью (ст. 17 ГК РФ).

В силу обладания гражданской правоспособностью любой гражданин имеет право осуществлять предпринимательскую деятельность, но не всякий способен реализовать это право. Иными словами, для самостоятельной реализации всего объема своей правоспособности гражданин должен обладать дееспособностью.

Согласно ст. 21 ГК РФ дееспособность гражданина - это его способность своими действиями приобретать и осуществлять гражданские права, создавать для себя гражданские обязанности и исполнять их (гражданская дееспособность). В качестве критерия достижения гражданином возможности

собственными действиями приобретать права и нести обязанности закон предусматривает возраст [6, с. 118].

По общему правилу гражданская дееспособность возникает в полном объеме с наступлением совершеннолетия (по достижении 18-летнего возраста). Предусмотрены два исключения из этого правила, допускающие возникновение полной дееспособности и в более раннем возрасте.

Несовершеннолетние, т.е. лица в возрасте от 14 до 18 лет, вправе совершать ряд сделок, указанных в п. 2 ст. 26 ГК РФ, самостоятельно, а все остальные сделки - с письменного согласия своих законных представителей (родителей, усыновителей или попечителя). Сделка, совершенная таким несовершеннолетним, действительна также при ее последующем письменном одобрении названными лицами (п. 1 ст. 26 ГК РФ). По указанным сделкам несовершеннолетние в возрасте от 14 до 18 лет несут самостоятельную имущественную ответственность; за причиненный ими вред такие несовершеннолетние отвечают в соответствии со ст. 1074 ГК РФ (как правило - на общих основаниях). Следовательно, несовершеннолетний в возрасте от 14 до 18 лет вправе, с согласия его законных представителей, совершать сделки в качестве индивидуального предпринимателя, но это не означает, что он обладает дееспособностью в полном объеме. Поэтому помимо прочих документов, при государственной регистрации несовершеннолетних в качестве индивидуальных предпринимателей в регистрирующий орган представляется нотариально удостоверенное согласие их родителей или иных законных представителей на осуществление предпринимательской деятельности.

Таким образом, можно сформулировать второй признак индивидуального предпринимателя, связанный с его дееспособностью: индивидуальными предпринимателями могут быть: а) полностью дееспособные граждане (достигшие 18 лет или вступившие в брак ранее этого возраста, а также несовершеннолетние с 16 лет, прошедшие процедуру эмансипации в соответствии со ст. 21 ГК РФ); б) ограниченно дееспособные граждане (несовершеннолетние в возрасте от 14 до 18 лет, а также совершеннолетние граждане, ограниченные судом в дееспособности в установленном порядке), с согласия законных представителей - родителей, усыновителей или попечителя.

Индивидуальным предпринимателем может быть признан зарегистрированный в этом качестве в установленном порядке гражданин, который будет непосредственно осуществлять предпринимательскую деятельность. Непосредственное осуществление гражданином указанной деятельности состоит в том, что он выступает в качестве индивидуального предпринимателя от своего имени, без образования для этих целей юридического лица, и своим трудом.

В соответствии со ст. 19 ГК РФ гражданин приобретает и осуществляет права и обязанности под своим именем, включающим фамилию и собственно имя, а также отчество, если иное не вытекает из закона или национального обычая. Имя, полученное гражданином при рождении, а также перемена имени подлежат регистрации в порядке, установленном ФЗ от 15.11.1997 № 143-ФЗ «Об актах гражданского состояния» [8, с. 32.]. Приобретение прав и обязанностей под именем другого лица не допускается. Таким образом, имя гражданина - индивидуального предпринимателя (т.е. его фамилия, собственно имя и, как правило, отчество) позволяет идентифицировать его в качестве самостоятельного участника гражданского оборота подобно тому, как этому служит наименование юридического лица.

Непосредственность осуществления гражданином предпринимательской деятельности выражается также в том, что гражданин осуществляет ее своим трудом. В данном случае понятия «труд», «работник» необходимо понимать не в узком значении, какое вкладывает в них ТК РФ, раскрывая их содержание в рамках категории «трудовые отношения», а значительно шире [5].

Индивидуальный предприниматель для осуществления предпринимательской деятельности и повышения ее эффективности вправе использовать не только самостоятельный, но и наемный труд, заключив в этих целях трудовые договоры с наемными работниками. В таком случае он, не переставая оставаться самостоятельным работником, выступает одновременно и в другом качестве - в качестве работодателя. Индивидуальный предприниматель - работодатель вступает в трудовые отношения с работниками по общим правилам ТК РФ с учетом особенностей регулирования труда работников, работающих у работодателей - физических лиц, установленных в гл. 48 ТК РФ [2].

Таким образом, третий признак, можно сформулировать следующим образом. В качестве инди-

видуального предпринимателя гражданин всегда выступает непосредственно - от своего имени, не создавая для ведения предпринимательской деятельности юридического лица, и осуществляет эту деятельность своим самостоятельным трудом.

Указанные признаки находятся в тесной взаимной связи и взаимозависимости. Например, самостоятельность предпринимательской деятельности невозможна без непосредственного участия в ней гражданина-предпринимателя; нести ответственность в случае наступления событий, относящихся к предпринимательским рискам, может лицо, обладающее дееспособностью; предприниматель, действующий на свой риск, выступает от своего имени, и т.д. Поэтому только вся совокупность названных признаков может дать целостное представление о таком субъекте предпринимательской деятельности, как индивидуальный предприниматель.

Таким образом, подводя итог вышеизложенному, можно определить, что индивидуальным предпринимателем по российскому праву является зарегистрированное в этом качестве в установленном порядке физическое лицо (гражданин Российской Федерации, иностранный гражданин, лиц без гражданства), осуществляющее предпринимательскую деятельность непосредственно (от своего имени, без образования для этой цели юридического лица и своим самостоятельным трудом), которое в этих целях действует самостоятельно, если обладает полной дееспособностью, и с согласия законного представителя, если дееспособность этого лица ограничена в силу возраста или закона.

Список литературы

1. Гражданский кодекс Российской Федерации (часть первая)» от 30.11.1994 N 51-ФЗ
2. (ред. от 29.12.2017)// Собрание законодательства РФ», 05.12.1994, N 32, ст. 3301.
3. Трудовой кодекс Российской Федерации» от 30.12.2001 N 197-ФЗ (ред. от 05.02.2018)// Собрание законодательства РФ», 07.01.2002, N 1 (ч. 1), ст. 3.
4. Федеральный закон от 08.08.2001 N 129-ФЗ (ред. от 31.12.2017) «О государственной регистрации юридических лиц и индивидуальных предпринимателей» (с изм. и доп., вступ. в силу с 29.04.2018)// Собрание законодательства РФ», 13.08.2001, N 33 (часть I), ст. 3431.
5. Федеральный закон от 15.11.1997 N 143-ФЗ (ред. от 29.12.2017) «Об актах гражданского состояния» (с изм. и доп., вступ. в силу с 01.01.2018)// Собрание законодательства РФ», 24.11.1997, N 47, ст. 5340.
6. Гражданский кодекс Российской Федерации. Подробный постатейный комментарий с путеводителем по законодательству и судебной практике. Часть I / А.Ю. Беспалов, Ю.Ф. Беспалов, М.С. Варюшин и др.; отв. ред. Ю.Ф. Беспалов. М.: Проспект, 2017. С.38.
7. Демиева А.Г. Предпринимательская деятельность без образования юридического лица. М.: Статут, 2016. 112 с.
8. Карсетская Е.В. Индивидуальный предприниматель. 3-е изд., перераб. и доп. М.: АйСи Групп, 2018. 224 с.
9. Нечаева А.М. Правоспособность физических лиц // Законы России: опыт, анализ, практика. 2015. N 1. С. 90 - 96.
10. Комментарий к Трудовому кодексу Российской Федерации (краткий, постатейный) / И.Я. Белицкая, А.Ф. Нуртдинова, Ю.П. Орловский и др.; отв. ред. Ю.П. Орловский. 3-е изд. М.: КОНТРАКТ, 2017. 608 с.

УДК 349.3

СОЦИАЛЬНЫЙ ПАКЕТ И СОЦИАЛЬНЫЕ ВЗНОСЫ РАБОТНИКОВ: ПРОБЛЕМЫ ПЕРЕХОДА К ДОБРОВОЛЬНОМУ СТРАХОВАНИЮ

БОГДАНОВ АРТЁМ СЕРГЕЕВИЧ

Магистрант

НОУ ВПО «Санкт-Петербургский гуманитарный университет профсоюзов»

Аннотация: Помимо заработной платы работника, за вычетом налогов, в фонд оплаты труда каждого работника входят обязательные взносы в социальные фонды со стороны работодателя. Работодатели считают нагрузку по взносам чрезмерной и предлагают либо сократить ее, либо частично переложить на самих работников, либо сделать взносы добровольными. В данной статье рассмотрены проблемы социальных взаимоотношений работника и работодателя.

Ключевые слова: социальные взносы, социальный пакет, пенсионные отчисления, заработная плата, пенсионный фонд, медицинское страхование, социальное страхование

SOCIAL PACKAGE AND SOCIAL CONTRIBUTIONS OF EMPLOYEES: THE PROBLEMS OF TRANSITION TO VOLUNTARY INSURANCE

Bogdanov Artyom Sergeevich

Abstract: In addition to the employee's salary, net of taxes, the payroll of each employee includes mandatory contributions to social funds from the employer. Employers feel the burden of excessive contributions and offer either to reduce it or partially shift to employees, or to make contributions voluntary. This article deals with the problems of social relations between the employee and the employer.

Key words: social contributions, social package, pension contributions, salary, pension fund, health insurance, social insurance.

Как известно, заработная плата работника не ограничивается суммой получаемой работником непосредственно на банковскую карту или выдаваемой в кассе. В фонд оплаты труда входят также и отчисления на социальное страхование работников. Объект обложения социальными взносами – заработная плата работника [1, с. 8]. По общему правилу, они составляют в совокупности 30% от начисленной заработной платы работника и распределяются следующим образом: 22% - взносы в Пенсионный фонд (ПФР), 2,9% - взносы в Фонд социального страхования (ФСС) и 5,1% - взносы в Фонд обязательного медицинского страхования (ОМС). Из суммы начисленной зарплаты перечисляется работодателем в качестве налога на доходы физических лиц 13 процентов.

Таким образом, при начисленной заработной плате в 10000 рублей, работник получает на руки 8700 рублей. При этом фонд оплаты труда для работодателя составит 13000 рублей.

Нередко работодатели чтобы уйти от социальной нагрузки предоставляют «серый» режим

выплаты заработной платы – работнику выплачивается официальная заработная плата в размере МРОТ, соответственно социальные взносы производятся с нее же, а остальная, как правило, существенная часть, выдается наличными деньгами, не отражаемая по бухгалтерским проводкам как начисление и выплата заработной платы.

«Серая» заработная плата и занижение выплат в фонды ведёт к тому, что работнику при наступлении страхового случая становится крайне невыгодно получать страховую выплату (больничный лист, пенсию) и он вынужден продолжать работать. Это без учёта того, что может быть снижена премия, например, за недоработанные часы. Это вынуждает людей работать в жестких условиях при травмах, заболеваниях, находясь на пенсии. [2, с. 52]

При этом от работодателей нередко звучат предложения снять с них администрирование социальных взносов и НДФЛ, сократить эти выплаты, либо переложить их на плечи работников. Само сокращение выплат можно сделать только за счёт уменьшения поступления средств в соответствующие фонды, что в условиях дефицита бюджетов соответствующих фондов недопустимо для всей социальной системы страны в целом. Поэтому все чаще рассматривается вариант переноса нагрузки на отчисления, прежде всего, в пенсионный фонд. Одним из этих примеров может стать реформа накопительной пенсии.

Следует отметить, что попытки создать добровольную накопительную пенсионную систему предпринимались в начале 2010-х годов. Обязательные пенсионные взносы (22%) в свою очередь состоят из страховой (16%) и накопительной части (6%). Страховая часть идет на выплаты нынешним пенсионерам, накопительная должна аккумулироваться на специальном счёте. Пенсионный фонд, управляя этими накопительными взносами, сможет вложить их, например, в ценные бумаги и получать дивиденды, что даст прирост этих средств в абсолютном выражении. Существовала программа предусматривающая софинансирование дополнительных добровольных взносов работника со стороны государства в негосударственные пенсионные фонды.

Однако, с 2014 года правительство приняло решение «заморозить» накопительную часть пенсии. Это означает, что эти 6% снова стали поступать в государственный пенсионный фонд на страховую часть и выплаты нынешним пенсионерам. При этом уже накопленные суммы никуда не деваются и продолжают аккумулироваться на специальном счёте в негосударственных фондах. Но чтобы снять нагрузку с работодателей, даже с учётом пенсионной реформы предлагается «подписать» россиян на обязательные отчисления на накопительную пенсию со своей заработной платы до 6%.

Таким образом из 10000 рублей работник получит на руки 8100 рублей, а фонд заработной платы составит 12400 рублей. 600 рублей пойдут на накопительную часть. И то, это только в случае, если будет осуществлен перенос бремени выплат с работодателя на работника. С этой же суммы он должен будет заплатить еще подоходный налог 13%.

Разумеется, это предложение вызвало критику со стороны работников, ведь они будут получать по факту еще меньше денег. Однако, чаще всего, работники просто не знают о том, сколько по факту составляет их фонд оплаты труда. Статьей 136 ТК РФ работодателя обязуют информировать работника в письменном виде о составных частях заработной платы, а форму расчётного листка утверждает сам работодатель. Большинство работодателей не включает в форму листка строки о перечисленных взносах. Работники могут узнать об этом через личный кабинет на сайте «Госуслуги», что для многих работников не очень удобно. Также не сказано когда работнику должен быть выдан расчётный листок и как должна быть зафиксирована его выдача. В случае выдачи работнику листка вместе с заработной платой в случае каких-либо ошибок и корректировок гораздо труднее произвести перерасчёт. Поэтому необходимо предусмотреть выдачу листка за несколько дней до фактической выплаты заработной платы, чтобы работник мог с ним ознакомиться, и, в случае выявления ошибок, бухгалтерия могла провести необходимые перерасчёты до момента выплаты.

Некоторые работодатели предлагают переложить бремя налоговых выплат и социального страхования работников на них самих. При этом это допустимо только в одном случае – если сумма этих взносов войдет в заработную плату работника. Предположим, работник станет получать 13000 рублей и сам производить отчисления в фонды. В этом случае базой для расчёта станут 13000 рублей,

а взносы составят: 3900 рублей – на социальное страхование, 1690 рублей – налоги. Работник получит в результате 7410 рублей. Поэтому необходимо в этом случае давать работнику налоговый вычет на сумму социальных взносов. Но и в этом случае, заплатив 1183 рубля налогов работник получит на руки 7917 рублей, что также меньше его первоначального дохода. Поэтому при «переносе» бремени выплат на работника, одновременная сумма повышения заработной платы должна включать в себя все социальные выплаты и взносы с учётом изменения базы для расчёта. И это без учёта ежегодного обязательного индексирования заработной платы, установленной статьей 134 ТК РФ.

Необходимо отметить также, что администрирование выплат это процесс, который требует затрат личного времени и средств. Несмотря на то, что сейчас большинство выплат и сдачу отчетности можно провести через «Интернет», либо заплатить в отделении банка, в любом случае это расходы со стороны работника, которые должны быть покрыты работодателем. Как мягкий вариант предлагается только удержание с заработной платы указанных взносов и администрирование их работодателем.

Но в тоже время обязательные платежи по страхованию никак невозможно сделать добровольными, так как в случае их невыплат работниками теряется существенная часть бюджета указанных фондов, которая направляется в первую очередь на выплаты при наступлении страхового случая. Люди в любом случае будут требовать от государства исполнения своих обязательств по медицинскому, социальному или пенсионному страхованию.

Необходимо отметить, что многие работодатели в вакансиях указывают «полный социальный пакет» в виде: официального оформления на работу, «белой» заработной платы, выплаты страховых взносов, налогов, оплата больничного листа [3, с. 99]. То есть соблюдение трудового законодательства. Мы видим здесь подмену понятий: соблюдение законодательства это обязанность любого работодателя вне зависимости от его формы собственности и вида бизнеса. Более того, многие работодатели по-прежнему отказываются оплачивать учебные отпуска работникам-заочникам и аспирантам, а премия, которая не регулируется законодательством, может быть в любой момент снижена по решению работодателя. Разъяснение термина «социальный пакет» в законодательстве отсутствует, что и вводит работников в заблуждение. Соблюдение законодательства работодателем не должно преподноситься, как какое-то отличие от других работодателей, либо как особое благо для работника. «Социальным пакетом» должны называться только дополнительные гарантии и компенсации установленные по решению работодателя, например, добровольное медицинское страхование работников.

Исходя из вышеизложенного, мы делаем выводы:

1. Необходимо исключить подмену понятий «социальный пакет» и «соблюдение трудового законодательства». В трудовом законодательстве необходимо сделать уточнение, что социальный пакет - это гарантии и компенсации, предоставляемые работнику работодателем сверх того, что требует законодательство.

2. Необходимо включить в требования к расчётному листку всю структуру и сумму фонда оплаты труда работника, отдельно предусмотреть указание суммы перечисленных в фонды страховых взносов. А также зафиксировать срок выдачи листка (за несколько дней до фактической выплаты) и методы подтверждения его вручения работнику.

3. Перенос бремени любого вида страхования на работника невозможен без предварительной информационной подготовки работников, их знаний о структуре фонда оплаты труда, а также без увеличения заработной платы на сумму, покрывающую расходы, возникающие вследствие изменения базы для расчёта.

4. При переносе бремени необходимо предусмотреть налоговые вычеты на сумму социальных взносов, иначе работник вынужден будет платить налог не только с заработной платы, но и с суммы страховых взносов.

5. Даже в этом случае администрирование выплат необходимо по-прежнему осуществлять работодателем, так как в случае невыплат их со стороны работников бюджеты фондов потеряют большое количество поступлений, что повлечет за собой риск невыплат по имеющимся страховым случаям.

6. Переход к добровольному пенсионному или иному виду социального страхования в настоящее время невозможен из-за того, что работники, привыкшие получать социальные услуги от государства, будут расценивать это как изъятие государством собственных доходов, или невыполнение государством своих обязательств, что вызовет рост социальной напряженности в обществе.

Список литературы

1. Воинов В. В. Страховые взносы: практические вопросы // Бухгалтерский учёт в бюджетных и некоммерческих организациях. 2010.
2. Ганночка И.С. Зарплата «в конверте»: явление объективной действительности или актуальная проблема в сфере трудовых отношений? // Таврический научный обозреватель. 2017. №4-2 (21).
3. Абакумова Н. Н. Социальная политика и социальный пакет организаций // Вестник ОмГУ. Серия: Экономика. 2009. №3.

УДК 342

ПОНЯТИЕ, СУЩНОСТЬ И СИСТЕМА ОРГАНОВ МЕСТНОГО САМОУПРАВЛЕНИЯ РОССИЙСКОЙ ФЕДЕРАЦИИ И РЕСПУБЛИКИ МОЛДОВЫ

ИВАНОВА МАРИНА АЛЕКСАНДРОВНА,

к.ю.н., доцент

ТАЛБУТДИНОВА ГУЗЕЛЬ ЗИННУРОВНА,

КУЗЬМЕНКО ВЛАДИСЛАВ АНДРЕЕВИЧ

студенты

ФГБОУ ВО «Оренбургский государственный университет»

Аннотация: Статья посвящена определению содержания основных понятий, выявлению сущности, а также установлению основных аспектов деятельности органов местного самоуправления РФ и Молдовы на основании сравнительного анализа. Авторы проводят анализ проблем правового регулирования организации местного самоуправления с точки зрения теории и практики, а также отмечает направления усовершенствования регулирования вопросов организации МСУ.

Ключевые слова: государство, власть, местное самоуправление, органы местного самоуправления, публичная власть.

THE NOTION, ESSENCE AND SYSTEM OF LOCAL SELF-GOVERNMENT BODIES OF THE RUSSIAN FEDERATION AND THE REPUBLIC OF MOLDOVA

Ivanova Marina Aleksandrovna,
Talbuhina Guzel Zinnurovna,
Kuzmenko Vladislav Andreevich

Abstract: the Article is devoted to the definition of the content of the basic concepts, the identification of the essence, as well as the establishment of the main aspects of the activities of local governments of the Russian Federation and Moldova on the basis of comparative analysis. The authors analyze the problems of legal regulation of the organization of local self-government from the point of view of theory and practice, and also notes the directions of improvement of regulation of the organization of LSG.

Key words: state, power, local self-government, local self-government bodies, public power.

Местное самоуправление составляет важнейшую часть механизма управления, позволяющего оптимально сочетать интересы и права человека и интересы региональные, общегосударственные. Укрепляя основы власти народа и создавая при этом условия существования народа, стабилизируя политическую систему, оно способствует обеспечению единства страны.

Местное самоуправление можно рассматривать как особую сферу жизни общества, так как, с одной стороны представляя целостную систему общественных отношений, связанных с территориальной самоорганизацией населения, оно самостоятельно решает вопросы местного значения, вопросы

устройства и функционирования местной власти. Также местное самоуправление представляет собой основу конституционного строя, право населения на самостоятельное решение вопросов местного значения, форму народовластия.

В целом же под местным самоуправлением сегодня понимается «право и реальная способность органов местного самоуправления регламентировать значительную часть государственных дел и управлять ею, действуя в рамках закона, под свою ответственность и в интересах местного населения» [4, с. 71-76].

Местное самоуправление является одной из основ конституционного строя Российской Федерации и именно оно необходимо для защиты прав и законных интересов граждан, проживающих совместно на определенной территории. С. Д. Князев отмечает, что местное самоуправление является неотъемлемой частью единой общероссийской системой народовластия. Конституция выступает гарантом в обеспечении исполнения решений органов и должностных лиц местного самоуправления и непосредственно самого населения муниципальных образований, принятых в пределах их компетенции [6, с. 11].

Конституция РФ как основной закон страны закрепляет (ст. 130), что местное самоуправление обеспечивает самостоятельное решение населением вопросов местного значения и осуществляется гражданами путем референдума, выборов, других форм прямого волеизъявления, через выборные и другие органы местного самоуправления [1].

Важно подчеркнуть тот факт, что, не смотря на их самостоятельность, прослеживается тесная связь с государственными органами. Они в соответствии с Конституцией РФ (ст. 132) могут наделяться законом отдельными государственными полномочиями с передачей необходимых для их осуществления материальных и финансовых средств. И в этом качестве органы местного самоуправления выступают как государственно-властные органы, деятельность которых по реализации переданных им полномочий подконтрольна государству.

Федеральный закон «Об общих принципах организации местного самоуправления в Российской Федерации» устанавливает вопросы местного значения поселения, муниципального района, городского округа, а также полномочия органов государственной власти по решению вопросов местного значения. И данные вопросы касаются, прежде всего, обеспечения нормальной жизнедеятельности населения [2].

Местное самоуправление характеризуется наличием определённой территории, закреплённой за муниципальным образованием, выборных органов и форм непосредственного участия граждан в местном самоуправлении, муниципальной собственности и бюджета, муниципальных нормативных актов. Органы местного самоуправления отделены от органов государственной власти, а их самостоятельность имеет под собой экономическую основу - местный бюджет, местные налоги (сборы) и муниципальная собственность. Суть заключается в том, что население, проживающее на определенной территории самостоятельно и под свою ответственность, решает вопросы местного значения, а также владения, пользования и распоряжения муниципальной собственностью.

Одна из острых проблем местного самоуправления — *экономическая*. Без производительной собственности, без финансов, без экономической базы, достаточной для решения задач, возложенных на местное самоуправление, эта форма народовластия обречена на исчезновение.

Большую проблему в современных условиях составляют структура, взаимоотношения и полномочия органов местного самоуправления. Практическое формирование органов местного самоуправления вызвало к жизни несколько проблем:

1. слишком большое разнообразие возможных структур органов местного самоуправления;
2. на местах еще недостаточно осознаются необходимость и практическая значимость внутри-российских и международных союзов и ассоциаций органов местного самоуправления, не ведется разъяснительная работа, что обедняет жизнь муниципальных образований, снижает эффективность работы органов местного самоуправления;
3. неподготовленность кадров органов местного самоуправления, непонимание сущности местного самоуправления, его места в политической системе, его правовой регламентации [5, с. 50].

Успешное строительство политически и экономически развитого, социально стабильного федеративного государства в России невозможно без согласованной деятельности всех уровней народо-

власть. Для того чтобы эти уровни народовластия действовали эффективно, необходимо, с одной стороны, единство их действий, с другой — разграничение их компетенции и полномочий между федеральной властью, властью субъектов Федерации и местным самоуправлением. При этом власть должна осуществляться с учетом особенностей конкретных территорий (географических, климатических, исторических, экономических, демографических, этнических, национальных и др.), чтобы конкретные полномочия возлагались на органы власти, способные максимально эффективно их осуществить.

Также хотелось бы рассмотреть организацию местного самоуправления в республике Молдова для наиболее полного понимания всей сути управления на местах, а также для выявления схожих и различных черт, которые помогли бы на практике решить некоторые проблемы в этой сфере. Зарубежный опыт безусловно важен и интересен не только для интеграции государств, но и для применения в нашей стране.

Местное самоуправление в Молдове - одна из основных форм демократии, которая в соответствии с законодательством призвана обеспечить реализацию прав и свобод граждан, самостоятельность в решении вопросов социального, экономического, политического и культурного развития территории. Но при этом важно подчеркнуть и то, что в законодательстве Молдовы нет понятия «местное самоуправление», фигурирует понятие «местное публичное управление».

Конституция Республики Молдова (1994 г.) закрепила унитарный характер государства, основные принципы местного публичного управления (ст. 109): принцип местной автономии, децентрализации общественных служб, выборности властей местного публичного управления, консультаций с гражданами по важнейшим вопросам местного значения. Автономия местных публичных властей заключается в праве административно-территориальных единиц удовлетворять свои собственные интересы без вмешательства центральных властей, что ведет к административной децентрализации: автономия - это право, а децентрализация - система, требующая автономии.

Децентрализация представляет собой систему, включающую территориальную децентрализацию - районы, города (муниципии), села (коммуны) - в качестве лиц публичного права со всеми его функциями [6, с. 11].

Закон Республики Молдова N 186-XIV от 06.11.1998 "О местном публичном управлении" внес существенные изменения в местное управление Молдовы и при этом он дает следующие определения:

1. местный совет - представительный коллегиальный орган местного публичного управления, избранный в целях решения вопросов местного значения;
2. примар - исполнительная власть, избранная на основе всеобщего, равного и прямого избирательного права при тайном и свободном голосовании;
3. префект - представитель Правительства на местном уровне и администратор территориальных общественных служб министерств, департаментов, других центральных отраслевых органов, созданных в административно-территориальных единицах [3].

Согласно Закону Республики Молдова «О местном публичном управлении» от 28 декабря 2006 года №436- XVI органы местного публичного управления делятся на:

1. органы местного публичного управления первого уровня- совокупность органов публичной власти, созданных и действующих на территории села (коммуны), города (муниципия) для защиты интересов и решения проблем местных сообществ;
2. органы местного публичного управления второго уровня -совокупность органов публичной власти, созданных и действующих на территории района, муниципия Кишинэу, Автономного Территориального Образования с особым правовым статусом Гагаузия(Гагауз Ери) для защиты интересов и решения проблем населения соответствующей административно-территориальной единицы. Статья 110 регламентирует административно-территориальное устройство Молдовы, статья 111 закрепляет особый правовой статус Гагаузии, определяя, что Гагаузия - это автономно-территориальное образование с особым статусом как форма самоопределения гагаузов [3].

Одной из главных проблем, сдерживающих развитие местного самоуправления в Молдове, является низкая правовая культура населения, недостаточные знания о сущности и возможностях самоуправления.

Основное предназначение местного самоуправления состоит в демократизации системы социального управления и развитии гражданского общества, что, в свою очередь, предполагает повышение социально-управленческой активности населения. Однако низкая правовая и управленческая культура, недостаточное использование современных управленческих технологий в управлении на местном уровне приводят к проявлению управленческого отчуждения и, как следствие, к снижению социальной эффективности данного института в целом.

Выступая в качестве необходимого элемента гражданского общества, местное самоуправление потенциально является основой для дальнейшего развития самостоятельности и повышения социальной активности населения. Однако реальная ситуация в данной области свидетельствует о том, что наличие организационных структур местной власти и возможностей для проявления социальной зрелости населения не является достаточными для вовлеченности жителей в решение и обсуждение вопросов местного значения.

Основными проблемами во взаимодействии местной власти с населением являются непонимание сущности и роли местного самоуправления, как населением, так и представителями местной власти, низкий уровень участия людей в осуществлении местного самоуправления; недоверие населения местным органам власти; недооценка потенциала общественной самоорганизации со стороны местных властей. Не созданы и условия, стимулирующие активность жителей, их сопричастность реализации жизненно важных вопросов на местах.

Совершенствование системы местного самоуправления как института публичной власти рассматривается как необходимая составляющая общего процесса демократических преобразований, осуществляющихся на сегодняшний день в современной Молдове. Создание эффективных инструментов самоуправления, как одной из фундаментальных основ молдавской государственности, должно стать логическим завершением всей работы по реформированию системы власти.

Среди этих принципов и направлений развития местного самоуправления наиболее значимыми являются следующие:

1. дальнейшее совершенствование системы местного самоуправления
2. применение базовой концепции, в соответствии с которой местное самоуправление имеет двойственный характер, который определяется самостоятельностью в местных делах и осуществлением определённых государственных функций на местном уровне.
3. творческое применение данной концепции позволит закрепить основные принципы местного самоуправления - местная автономия, принцип субсидиарности, способствующий эффективности местного самоуправления, местная демократия, сформулированные в Европейской хартии местного самоуправления, в сочетании с принципом целостности государственной власти в стране.
4. в процессе развития необходимо обеспечить более четкое разграничение компетенции и полномочий центрального и местного уровней управления.
5. прогресс в развитии Республики Молдова будет во многом зависеть от того, насколько эффективным окажется становление гражданского общества на всех уровнях и какое развитие получит один из его фундаментальных институтов - местное самоуправление. Эффективное управление на местах может быть обеспечено за счёт осуществления обратной связи с населением и использования общественного контроля над властью.
6. выработка действенных способов привлечения населения к участию и понимание важности этого участия, формирование механизмов взаимоотношений органов местного самоуправления и населения местных сообществ. Граждане должны осознать себя основными субъектами местного самоуправления, понять важность политического участия, а местные власти в свою очередь должны понять необходимость налаживания обратной связи с населением местных сообществ. Таким образом, муниципальная деятельность должна осуществляться исходя из интересов населения.
7. реализация мер по преодолению управленческого отчуждения между населением и органами местного управления, где на сегодняшний день все ещё преобладает авторитарно-директивный стиль принятия управленческих решений [5, с. 50]. Основные направления преодоления социально-управленческого отчуждения:

1. привлечение граждан ко всем основным этапам принятия управленческих решений, к разработке комплексных программ социально-экономического развития, включая генеральные планы благоустройства, а также развития территорий и населенных пунктов;
2. совершенствование законодательства с целью повышения доступности форм местной демократии и упрощения организационно-правовых процедур;
3. формирование среднего класса в соответствующих территориально-административных образованиях;
4. обеспечение финансово-экономической самодостаточности структур местного самоуправления на основе инициативы и предприимчивости их руководства. К примеру, возможно принять решение, четко закрепляющее принципы получения каждым местным органом власти государственного финансирования на ближайшие, скажем, 20 лет при том, что все налоги от новых предприятий, созданных по инициативе местных властей в течение этих лет будут направляться в местные бюджеты;
5. информирование населения о деятельности местной администрации и возможностях местного самоуправления;
6. усиление подотчетности и подконтрольности деятельности местной власти населению;
7. расширение базы социального партнерства между органами муниципального управления, некоммерческими организациями и бизнес сообществом;
8. формирование меж-функциональных управленческих команд в муниципальном образовании.

Таким образом, анализ проблем соотношения общества, государства, местного самоуправления, позволяет сделать вывод о том, что местное самоуправление является относительно самостоятельным институтом гражданского общества, выступающим в качестве территориально-управленческой структурной части в системе гражданского общества [7, с. 26].

В этом качестве местное самоуправление выступает как связующее звено в системе централизованного и децентрализованного управления. В рамках своих полномочий оно самостоятельно управляет местными делами, решает переданные ему отдельные государственные полномочия, используя различные формы самоорганизации и самореализации. В государственно-организованном обществе оно приобретает новые черты, не утрачивая вместе с тем качества социального общественного элемента.

Также в заключение хотелось подчеркнуть, что на основе изученного опыта Молдовы в этой сфере, можно говорить о схожести местного самоуправления и о схожести проблем в его организации, именно поэтому разумным можно считать интеграцию по вопросам местного самоуправления между Молдовой и Россией. В перспективе положительно сказалось бы сотрудничество во данном вопросу представителей государств.

Список литературы

1. Конституция Российской Федерации (принята всенародным голосованием 12 декабря 1993 г.) (с учетом поправок, внесенных законами РФ о поправках к Конституции РФ от 30 декабря 2008 г. № 6-ФКЗ, от 30 декабря 2008 г. № 7-ФКЗ, от 5 февраля 2014 г. № 2-ФКЗ, от 21 июля 2014 г. № 11-ФКЗ) // СПС «КонсультантПлюс».
2. Федеральный закон от 6 октября 2003 г. № 131-ФЗ «Об общих принципах организации местного самоуправления в Российской Федерации» // СПС «КонсультантПлюс».
3. Закон РМ N 186-XIV от 6 ноября 1998 г. "О местном публичном управлении" // Monitorul Oficial AL RM. 1999. N 14 - 15.
4. Аминов И.Р., Ахунов Д.Р. Проблемы развития местного самоуправления в Российской Федерации // Научный форум: Юриспруденция, история, социология, политология и философия: сб. ст. по материалам V междунар. науч.-практ. конф. — № 3(5). — М., Изд. «МЦНО», 2017. — С. 71-76.
5. Боршевский А.П. Местное самоуправление как фактор развития демократии и гражданского общества в Республике Молдова // Закон и жизнь. 2003. N 11. С.50

6. Князев С. Д. Местное самоуправление в Российской Федерации: конституционная природа и значение для муниципального права: Журнал российского права. 2008. №6. С. 11.

7. Ясюнас В. Европейская хартия о местном самоуправлении / В. Ясюнас // Местное самоуправление : Комментарии. Разъяснения. – М., 1997 – С. 26.

УДК 342.5

РАЗГРАНИЧЕНИЕ ПРЕДМЕТОВ ВЕДЕНИЯ РОССИЙСКОЙ ФЕДЕРАЦИИ И СУБЪЕКТОВ РОССИЙСКОЙ ФЕДЕРАЦИИ

ШИШКИН МАКСИМ ГЕННАДЬЕВИЧмагистрант 2-го курса юридического факультета
НОУ ВПО «Санкт-Петербургский Гуманитарный университет профсоюзов»

Аннотация: в статье рассматриваются некоторые вопросы разграничения предметов ведения Российской Федерации и субъектов Российской Федерации. Данная проблематика возникла в результате прихода к власти в России партии большевиков, однако в течение столетия изменила свою сущностную характеристику. Автором предлагается несколько возможных компромиссных вариантов взаимодействия федерального центра и регионов.

Ключевые слова: предметы ведения, конституция, вертикаль власти, полномочные представители, федеральные законы, федеральные конституционные законы.

DELINEATION OF SUBJECTS OF JURISDICTION OF THE RUSSIAN FEDERATION AND SUBJECTS OF THE RUSSIAN FEDERATION

Shishkin Maxim Gennadievich

Abstract: the article deals with some issues of differentiation of subjects of jurisdiction of the Russian Federation and the subjects of the Russian Federation. This problem arose as a result of the Bolshevik party coming to power in Russia, but over the course of a century it changed its essential characteristic. The author suggests several possible compromise options for interaction between the Federal center and the regions.

Key words: subjects of jurisdiction, the Constitution, the vertical of power, Plenipotentiaries, Federal laws, Federal constitutional laws.

Проблема имеет корни более глубокие, чем только условия, при которых Федеративный договор и Конституция РФ стали основополагающими нормативными правовыми актами независимой России. В 1917 году пришедшие к власти большевики Постановлением Второго Всероссийского Съезда Советов провозгласили создание Российской Советской Республики. В 1922 году был образован СССР, при этом территорию некогда единого государства Российская империя разделили на несколько частей, учредив федерацию равноправных национальных республик, где Российская Советская Федеративная Социалистическая Республика стала одним из субъектов. Утверждение о том, что в составе населения республик доминировали определенные этнические группы, носит весьма условный характер.

Однозначной позиции по вопросу территориального устройства СССР в партии большевиков не сложилось, что стало предметом дискуссии между В.И. Лениным и И.В. Сталиным. Ленин отстаивал идею федерации, Сталин до конца стоял на позициях устройства государства путем объединения автономий, указывая на невозможность искусственного создания субъектов Союза, которые не имели опыта самостоятельного государственного управления. Тем самым, по мнению Сталина, республики получали «потенциальный суверенитет», способный в перспективе развалить страну.

Возобладала ленинская концепция, которую затем применили в территориальном устройстве РСФСР. Федерация получилась своеобразной, потому как субъектами в ней признавались не все составляющие части, а только образованные по национальному признаку. Вместе с тем, руководство страной осуществлялось не в соответствии с принципом разделения государственной власти на общедоделальные органы власти и органы власти субъекта федерации, а партией большевиков, которая имела свои комитеты во всех регионах. Органы государственной власти субъекта РСФСР лишь утверждали решения, принятые партией. Разделение властных полномочий при такой структуре управления государством не требовалось.

Размывание коммунистической идеологии и неспособность политической элиты адекватно воспринимать действительность обусловили начало демократических преобразований на территории союзных республик в конце 1980-х годов. Россия, ставшая независимой с 1991 года, выбрав федеративные отношения в качестве фундамента развития государства, должна была сделать их реальными, а не декоративными.

С принятием Конституции РФ были определены предметы ведения РФ и субъектов РФ, а также область их совместного правового регулирования. Однако сегодня наметился явный перекоc в сторону федерального регулирования в ущерб работе региональных парламентов в сферах совместного ведения. Создание большого числа территориальных структур федеральных исполнительных органов власти, как проявление тенденции, с одной стороны, привело к укреплению вертикали власти, с другой, к появлению чиновников, решающих значительный массив вопросов и назначенных на свои места без какого-либо одобрения населения региона [3, с. 370]. Кроме того, в некоторых сферах совместного ведения разграничение, если и состоялось, то, скорее, формальное и без должной конкретизации. Это, в свою очередь, предопределило преимущество подзаконных нормативных актов над законодательными актами. Роль представительных органов субъектов федерации, таким образом, сводится к простому копированию нормативных актов федерального уровня. Крайне низкой становится эффективность правового регулирования, осуществляемого кадровым составом управленцев в субъектах федерации.

Проблема также, по мнению доктора юридических наук Андриченко Л.В., состоит в следующем: «Сложно выявить области государственной деятельности, которые относятся, согласно статье 73 Конституции РФ, к исключительной компетенции субъектов федерации, поскольку скрываются в других предметах ведения, предполагающих более широкое толкование» [1, с. 44-45]. Тем самым возникает благодатная почва для вмешательства федеральных органов в дела субъектов РФ. Так, например, градостроительство и архитектура не упомянуты в тексте Конституции РФ ни в одной из статей о предметах ведения. В 1990-е годы эффективно показала себя система так называемого «опережающего законодательства» субъектов федерации, когда по предметам совместного ведения принимался закон субъекта федерации, учитывающий особенности региона. Введение в действие Градостроительного Кодекса РФ в 2004 году вынудило субъекты РФ приводить свои нормативные акты в соответствие с федеральным законом, который не мог принимать во внимание характерных черт при проведении архитектурной деятельности в каждом регионе страны.

Ряд положений статей 71 и 72 Конституции Российской Федерации не только не раскрывают в полной мере механизм их реализации, но и дублируют друг друга. Так, пункт В статьи 71 относит к предмету ведения Российской Федерации «регулирование и защиту прав и свобод человека и гражданина», а также «регулирование и защиту прав национальных меньшинств», однако пункт Б статьи 72 указывает, что «защита прав и свобод человека и гражданина» и «защита национальных меньшинств» являются совместной сферой деятельности Федерации и субъектов Федерации.

Как следует из вышесказанного, скорректированы должны быть нормы Конституции Российской Федерации. Осуществляться коррекция может как путем изменения формулировок непосредственно текста, так и принятием федеральных конституционных законов в целях более четкого регулирования. Предлагаемая альтернатива учитывает мнение правоведов, считающих, что незыблемость Конституции укрепляет политическую стабильность в стране, а сама по себе проблема разграничения предметов ведения не имеет непреодолимого характера и не требует внесения изменений в Конституцию [4, с. 11]. К тому же такой процесс при всей его сложности может сильно растянуться во времени и не приве-

дет к требуемому оперативно результату. К примеру, Бухвальд Е.М. занимал позицию, согласно которой нужно в чисто правовом плане «поднять» корректируемые или дополнительно предлагаемые законодательные инициативы до уровня их закрепления федеральными конституционными законами [2, с. 85]. Правовед считает допустимой расширительную трактовку содержания федеральных конституционных законов либо искать выход за счет принятия федеральных законов. Предлагается повысить значение нормативных актов, регулирующих передачу полномочий между федеральными органами исполнительной власти и исполнительными органами государственной власти субъектов. К 2017 году существует только Постановление Правительства РФ № 924 от 2008 года.

Специфичны взаимоотношения, выстраиваемые между краями и областями с автономными округами в их составе. Статья 26.6 ФЗ «Об общих принципах организации законодательных (представительных) и исполнительных органов государственной власти субъектов РФ», разграничивая полномочия указанных субъектов, оставляет на откуп руководству автономных округов лишь малую долю сфер общественной жизни. Возникает вопрос, каков смысл создания сложной «матрешечной» структуры субъекта Федерации, если наиболее важные управленческие решения принимаются на уровне краевых и областных правительств? Отказ от существования автономных округов неизбежно повлечет за собой процесс пересмотра первой главы Конституции Российской Федерации с обязательным созывом Конституционного Собрания. Однако ФКЗ «О Конституционном Собрании», несмотря на значительное количество предлагаемых законопроектов, пока так не принят, и вряд ли будет принят в ближайшем будущем.

После внесения изменений в 2003 году в ФЗ «Об общих принципах организации законодательных (представительных) и исполнительных органов государственной власти субъектов РФ» имело место усиление централизации, необходимое для укрепления слабых федеративных связей [5]. Сегодня представляется целесообразным развивать практику заключения соглашений между органами власти РФ и субъектов РФ о делегировании полномочий, что позволит положить в основу соглашений реальную заинтересованность регионов, а не «приказ из центра». В то же время передача не должна носить систематический характер с последующим административным контролем над расходованием субвенций из федерального бюджета, поскольку передача полномочий является исключительной мерой, способствующей эффективному решению государственных задач. В этой связи вопрос финансирования должен быть решен в соответствии с принципом реального бюджетного федерализма, что сегодня достаточно сложно осуществить, памятуя об устоявшейся дотационной «традиции» некоторых субъектов страны, таких, например, как Чеченская Республика.

Итак, разграничение предметов ведения в РСФСР было чисто номинальным, поскольку главным властным органом в стране являлась КПСС. Россия, таким образом, оказалась лишена реального опыта разделения управленческих функций. После 2000 года проводившаяся централизация власти привела к созданию разветвленной структуры федеральных исполнительных органов власти, которые стали осуществлять полномочия, заменяя органы уровня субъекта РФ. Роль представительных органов субъектов федерации, таким образом, сводится к простому копированию нормативных актов федерального уровня. Разумеется, природа предметов совместного ведения подразумевает под собой правовое регулирование и со стороны федеральных органов, что неоднократно подтверждалось в правовых позициях Конституционного Суда Российской Федерации [6]. Считаем необходимым в таком случае обратиться к законотворческому опыту советского времени, когда регулирование осуществлялось путем принятия на федеральном (союзном) уровне отраслевых «Основ законодательства», регламентирующих общие принципы, в соответствии с которыми затем разрабатывались республиканские нормативные правовые акты. Федерации не следует вмешиваться в реализацию полномочий субъектов РФ, если только не затрагиваются вопросы стратегического государственного характера, такие как оборона, безопасность, охрана прав и свобод человека. Вместе с тем следует скорректировать положения Конституции РФ в части дублирования норм как путем изменения формулировок непосредственно текста, так и принятием федеральных конституционных законов в целях более четкого регулирования. Целесообразно также развивать практику заключения соглашений между органами власти РФ и субъектов РФ о делегировании полномочий. Крайне важно решить вопрос с существова-

нием автономий, имеющих двойственный статус, в составе Российской Федерации, поскольку в их ведении, согласно законодательству, остается незначительная часть сфер общественных отношений.

Список литературы

1. Андриченко Л.В. Разграничение полномочий между органами власти различных территориальных уровней: проблемы централизации и децентрализации // Вопросы государственного и муниципального управления. – 2013. - № 4. – С. 37-56.
2. Бухвальд Е.М. Конституция и развитие экономических основ федеративных отношений // Экономист. – 2003. - №12. С. 73-94.
3. Добрынин Н.М. Российский федерализм: генезис, эволюция. Новосибирск: Наука, - 2008. – 494 с.
4. Мусалова З.М. Проблемы разграничения предметов ведения и полномочий между Российской Федерацией и ее субъектами: конституционный аспект // Государственная власть и местное самоуправление. – 2013. - №3. С. 9-13.
5. Федеральный закон от 04.07.2003 № 95-ФЗ (ред. от 25.11.2013) «О внесении изменений и дополнений в Федеральный закон «Об общих принципах образования законодательных (представительных) и исполнительных органов государственной власти субъектов РФ»» //Российская газета. № 140. 15.07.2003.
6. Определение Конституционного Суда РФ от 06.12.2001 № 228-О «По запросу Народного Хурала Республики Бурятия о проверке конституционности подпункта «е» пункта 2 статьи 5 Федерального закона «Об общих принципах организации законодательных (представительных) и исполнительных органов государственной власти субъектов Российской Федерации»» // Вестник Конституционного Суда РФ. 2002. № 2.

© М.Г. Шишкин, 2018

УДК4414

ПРОБЛЕМА ОПРЕДЕЛЕНИЯ ПРЕДМЕТА ФИНАНСОВОГО ПРАВА НА СОВРЕМЕННОМ ЭТАПЕ

ХАЗАМОВА ЗУХРА ШАРАПУДИНОВНАстудентка 4 курса
Дагестанского государственного университета юридического института

Аннотация: в статье рассматривается сущность предмета финансового права, мнения ученых, прослеживаются основные этапы развития предмета финансового права. Четкое определение предмета финансового права имеет фундаментальное значение. Финансовые отношения исключительно важны для жизнедеятельности всего государства, поэтому должны всесторонне изучаться финансово-правовой наукой и регулироваться правовыми нормами, которые образуют финансовое законодательство. Финансовая деятельность государства, являющаяся предметом регулирования финансового права, стала включать финансы муниципальных образований, государственных внебюджетных фондов, фонды, консолидируемые в бюджете, расширилась и изменилась сфера применения налогов.

Ключевые слова: предмет финансового права, отрасль финансового права, государство.

THE PROBLEM OF DETERMINING THE SUBJECT OF FINANCIAL LAW AT THE PRESENT STAGE

Khasanova Zuhra Sabotinoва

Abstract: the article deals with the essence of the subject of financial law, the opinions of scientists, traced the main stages of development of the subject of financial law. A clear definition of the subject matter of financial law is fundamental. Financial relations are extremely important for the life of the whole state, so they should be thoroughly studied by financial and legal science and regulated by the legal norms that form the financial legislation. The financial activity of the state, which is the subject of regulation of financial law, began to include the finances of municipalities, state extra-budgetary funds, funds consolidated in the budget, expanded and changed the scope of taxes.

Key words: financial law, financial sector law, the state

Научные представления о правовом регулировании финансов, как правило, следовали за соответствующими узаконениями и судебной практикой, тогда как, скажем, в гражданском, трудовом, экологическом праве тот или иной правовой институт рождается в результате выявленной наукой общественной потребности или необходимости. Отсюда и «качество» правового материала, которым оперируют финансисты. Как правило, новому институту финансовой системы требуется много времени, чтобы стать полноправным институтом финансового права.

Причины этого явления найти просто. Они в быстротечности, изменчивости финансовой политики и ее следовании общей государственной политике. Стабильность характерна в основном таким инфраструктурным понятиям и явлениям, как бюджет, бюджетная система, государственные расходы, в меньшей степени привязанным к сменяющимся друг друга этапам финансовой жизни. Отсюда можно установить объективные пределы финансового права как информационного явления, а именно — от-

расли правоведения, изучающей внутреннее развитие относительно стабильной системы.¹

В советское время предмет финансового права традиционно определялся исключительно через отношения, возникающие в процессе финансовой деятельности государства. При этом, государство было в те годы представлено органами государственной власти и управления как на уровне Союза ССР, союзных и автономных республик, так и на уровне административно-территориальных единиц. С принятием в 1993 г. Конституции РФ изменилась структура государства как субъекта финансовой деятельности. При этом, в ст. 12 Конституции РФ подчеркнуто, что "органы местного самоуправления не входят в систему органов государственной власти", т.е. они не представляют государство. Отсюда, в науке финансового права возник вопрос: следует ли отношения, возникающие в процессе финансовой деятельности муниципальных образований, включать в предмет финансового права? Мнения по этому вопросу начинают разделяться.

Н. И. Химичева, одна из первых высказавшая свое мнение по данной проблеме, считает, что отношения, возникающие в процессе финансовой деятельности органов местного самоуправления, должны быть включены в предмет финансового права.² В связи с этим, по ее мнению, сегодня предмет финансового права надо определять через отношения, "которые возникают в процессе образования, распределения и использования денежных фондов (финансовых ресурсов) государства и органов местного самоуправления, необходимых для реализации их задач".

Украинский ученый П. С. Пацурковский, напротив, считает, что финансы органов местного самоуправления не являются государственными, а потому перестают регулироваться нормами финансового права и становятся предметом права муниципального.³ Таким образом, следует согласиться с Н.И. Химичевой, так как к предмету финансового права в частности относятся закрепление структуры финансовой системы, распределение компетенции в данной области между Федерацией и ее субъектами, местным самоуправлением в лице соответствующих органов, регулирование на основе этих исходных норм отношений, возникающих в процессе финансовой деятельности.

Одним из актуальных вопросов также является вопрос об отнесении к предмету финансово-правового регулирования не только фондов денежных средств государства и муниципальных образований, но и других — общественных и частных, имеющих публичное значение. Единого мнения ученых-юристов в области финансового права по этому вопросу пока не выработано. Одним из дискуссионных является вопрос о влиянии финансово-правовых норм на страховые правоотношения и отнесение отношений в сфере страхования к предмету финансового права. Этот вопрос не случаен, поскольку в связи с переходом России к рыночным отношениям произошли существенные изменения в содержании взаимоотношений государства и организаций, осуществляющих страхование, управление страховыми фондами. При рассмотрении данного вопроса необходимо учитывать следующие исходные позиции:

- во-первых, традиционное определение финансового права как отрасли права, регулирующей отношения по образованию, распределению и использованию государственных и муниципальных фондов денежных средств;

- во-вторых, определение страхования как совокупности экономических отношений, посредством которых через взимаемые со страхователей (юридических и физических лиц) на добровольной и обязательной основе платежи образуются специальные страховые фонды денежных средств.

Говоря о предмете финансового права, нужно отметить, что он изменялся одновременно с правовым и политическим режимом в обществе и государстве и отношение к нему было различным. Например, выдающийся российский ученый конца XIX — начала XX веков В.А. Лебедев считал, что финансы — это не только государственные доходы, или денежные средства, но и все материальные и личные средства, которые государственная или общественная власть имеет в своем распоряжении для удовлетворения потребностей общества. Тем самым нормы, касающиеся страхования он, безусловно -включал в предмет регулирования финансово-правовых норм. Вместе с тем существовали и

¹ Карасева М.В. Финансовое право России .Отв. ред.М., Юрайт, 2014.

² Химичева Н.И. Финансовое право .Отв. редактор .М.,Юрайт, 2016

³ Пацурковский П.С. Основы финансового права - краткий курс лекций, СПб, 2003г

другие взгляды на предмет финансового права. И.И. Янжул ограничивал предмет финансово-правового регулирования только отношениями по формированию государственных денежных фондов.⁴

Отдельные авторы включали в сферу финансово-правового регулирования казенные подряды и поставки, которые в настоящее время общепризнанно включены в предмет гражданского права. В период развития советского финансового права важный вклад в понимание предмета финансового права сделал Е.А. Ровинский. В книге «Основные вопросы теории советского финансового права», написанной им в шестидесятые годы прошлого века, он дает определение науке финансового права как совокупности норм, регулирующих в сфере финансовой деятельности государства с целью выполнения им задач и функций, направленных на строительство коммунизма в СССР. Последующие определения предмета финансового права, которые давались авторами целого ряда учебников, пособий, монографий, статей того периода, несущественно отличались

Необходимо отметить, что до начала шестидесятых годов прошлого века в советской юридической науке предмет финансового права некоторыми авторами определялся главным образом двумя элементами — созданием и распределением финансовых ресурсов государства. Третий его элемент — использование средств денежных фондов государства, — как правило отсутствовал. В настоящее время в связи с серьезными изменениями, произошедшими в общественно-политической жизни России, отходом от жесткого централизма, переходом к рыночным отношениям необходимо вновь обратиться к вопросу определения границ предмета финансового права: каким является метод его правового регулирования, что относится к институтам финансового права. Можно ли, в частности, включить отношения в сфере страхования в предмет финансового права и в какой части.

Итак, страхование как звено финансовой системы государства выполняет три взаимосвязанные функции:

-защита имущественных интересов публичных и частных субъектов; посредством осуществления страховой деятельности государство получает возможность компенсировать свои потери или потери иных субъектов права, возникшие в результате непредвиденных или неблагоприятных обстоятельств. Страхование представляет собой эффективный инструмент осуществления государством социальной политики;

-накопление публичных финансовых средств за счет привлечения страховых взносов от иных субъектов; реализуя данную функцию, государство аккумулирует и обособляет дополнительные финансовые средства;

-снижение риска непредвиденных бюджетных расходов.

Таким образом нормы финансового права определяют систему и организацию страхования, его виды, порядок обязательного страхования, лицензирование страховой деятельности, обеспечение финансовой устойчивости страховщиков, осуществление государственного надзора за страховой деятельностью.⁵

Подводя итог всему вышеизложенному, можно сделать вывод о том, что в связи с расширением и усилением влияния на государственные финансы частных денежных фондов возникает необходимость правового регулирования государством движения этих денежных потоков, для чего необходимо уточнить предмет финансового права в современных условиях и включить в сферу его регулирования общественные и частные фонды, имеющие публичное значение. Что касается отношения финансовой деятельности в области местного самоуправления то они должны занять достойное место в предмете финансового права так как усиливается деятельность государства и муниципальных образований по планомерному образованию (формированию), распределению и использованию денежных фондов (финансовых ресурсов) в целях реализации своих задач.

Список литературы

1. Карасева М.В. Финансовое право России .М.:Юрайт, 2014.175 с.

⁴ Кустова М.В. Финансовое право. СПб. Питер, 2014.

⁵ Кулишова Р.Т. Принципы формирования финансово-правового регулирования банковской деятельности . Фундаментальные и прикладные исследования: проблемы и результаты. 2016. № 2.

2. Химичева Н.И. Финансовое право .М.:Юрайт, 2016. 56 С.
3. Пацурковский П.С. Основы финансового права - краткий курс лекций. М.:Юрайт, 2015 89 С.
4. Кустова М.В. Финансовое право. М.:Юрайт, 2017 .201С
5. Кулишова Р.Т. Принципы формирования финансово-правового регулирования банковской деятельности . Фундаментальные и прикладные исследования: проблемы и результаты. М.:Юрайт, 2009 .125 С

УДК 343

ПРАВОВЫЕ ОСНОВЫ ПРОТИВОДЕЙСТВИЯ ТОРГОВЛЕ ДЕТЬМИ В РОССИИ: СОВРЕМЕННОЕ СОСТОЯНИЕ И ПЕРСПЕКТИВЫ РАЗВИТИЯ

БАСАЛАЕВА АННА ВИТАЛЬЕВНА

студентка 2 курса

КПЭУ

г. Краснодар

Аннотация: на основе сопоставительного анализа положений отечественного уголовного закона, Факультативного протокола № 2 к Конвенции ООН о правах ребенка, касающегося торговли детьми, детской проституции и детской порнографии от 25 мая 2000 г. в статье анализируется современное состояние правовой регламентации уголовной ответственности за торговлю детьми в РФ. Автор высказывает аргументы в пользу возврата к ранее существовавшей в отечественном законодательстве криминализации указанного деяния в самостоятельной норме, располагавшейся в гл. 20 УК РФ.

Ключевые слова: торговля детьми, криминализация, основной непосредственный объект, эксплуатация.

LEGAL BASES OF COUNTERACTION OF CHILDREN'S TRADE IN RUSSIA: CURRENT STATE AND DEVELOPMENT PROSPECTS

Basalaeva Anna Vitalyevna

Annotation: on the basis of a comparative analysis of the provisions of the domestic criminal law, Optional Protocol No. 2 to the UN Convention on the Rights of the Child on the sale of children, child prostitution and child pornography of May 25, 2000, the article analyzes the current state of the legal regulation of criminal responsibility for the sale of children in RF. The author argues in favor of returning to the criminalization of the said act that previously existed in the domestic legislation in an independent norm, which was located in ch. 20 of the Criminal Code.

Key words: child trafficking, criminalization, main direct object, exploitation.

«Продажа детей» - это словосочетание в XXI в. звучит обескураживающе. Однако в последней время в России проблема торговли детьми приобретает все большую актуальность. Так, по неофициальным данным, в Ярославской области количество проданных детей составляет 50% от общего числа усыновленных, в Тульской области - 60%, в Карелии - 70%, в Санкт-Петербурге - 80%, а в Челябинске - 100% [3]. А ведь есть и торговля детьми с целью использования органов, сексрабства, детской порнографии. В основном торговля несовершеннолетними производится с целью использования их в детской проституции и порнографии, в занятии попрошайничеством и в качестве доноров для получения трансплантированных органов [6, с. 546]. Известно множество случаев, связанных с нелегальным перемещением детей из восточноевропейских стран для стриптиза и служб эскорта. Российская организованная преступность, традиционно занимающаяся проституцией и в частности детской, разрослась и стала включать еще и нелегальное перемещение [8]. Российские организованные преступные группы сотрудничают с албанскими, турецкими преступными группами, преступными группами из бывшей Югославии, китайскими три-

адами и японской Якудза для нелегального ввоза детей из центральной Европы и России в Японию. А на Дальнем Востоке, поставляют русских детей также в бордели и клубы Гонконга и Макао [8]. Однако, Россия и сама является страной назначения для детей из стран СНГ. Так, независимые источники информируют, что основной страной назначения для вывоза детей, в частности, из Беларуси является, прежде всего, Россия [7]. В исследовании также отмечаются единичные случаи вывоза детей в Чехию, Польшу, Турцию, Израиль [7]. Следует констатировать ужасающий факт, что в схеме «товар (дети) — деньги» участвует большая часть государств мирового сообщества. Основными поставщиками детей как секстовара являются Восточная Европа и Северная Африка. Основными потребителями — Западная Европа, Америка, ОАЭ и Новая Зеландия [8]. Исследования современных криминологов отчетливо свидетельствуют о том, что торговля детьми в современном обществе приобрела характер высокоприбыльной транснациональной формы криминала. Так, по данным О.А. Онхонова этот вид криминальной деятельности ежегодно приносит транснациональным синдикатам порядка 10 млрд. долл. прибыли [6, с. 547]. ГИЦ МВД России дает следующую информацию о выявленных в РФ фактах торговли людьми (ст.127¹ УК РФ): в 2014 г. – было зарегистрировано 106 подобных преступлений, в 2015 г. – 17, а в 2016 – 60 [6, с. 547]. Что касается официальных данных о торговле детьми в РФ, то они не представлены.

Сложившаяся ситуация требует реагирования со стороны государства и, прежде всего, посредством формирования правовых основ противодействия торговле детьми в России. Многие исследователи в области рассматриваемой проблемы отмечают, что «...знание реального неблагоприятного положения дел в сфере торговли людьми свидетельствует, прежде всего, о недостаточной эффективности законодательного обеспечения этой приоритетной области прав и свобод человека» [9; 1; 5]. В УК РФ уголовная ответственность за куплю-продажу несовершеннолетних, а так же совершение с ними в целях эксплуатации вербовка, перевозка, передача, укрывательство или получение предусмотрены в п. «б» ч. 2 ст. 127¹ УК РФ. Вместе с тем, большинство авторов отмечают несовершенство рассматриваемой нормы, которое влечет невозможность привлечения виновных к уголовной ответственности. Во-первых, достаточно трудно доказуем факт купли-продажи несовершеннолетнего. Во-вторых, указание на цель – «эксплуатацию» существенно сужает рамки криминализации, позволяя уходить от ответственности лицам, осуществляющим действия по продаже детей. Так, на взгляд Е.В. Евстифеевой, указание на специальную цель эксплуатации является излишним, поскольку у посредника сделки либо продавца в отдельных случаях такая цель может отсутствовать [2, с.82].

Объединение в рамках одной нормы купли-продажи совершеннолетних и несовершеннолетних не является для России традиционным и стало результатом имплементации положений ратифицированного РФ факультативного протокола от 25 мая 2000 г. к Конвенции о правах ребенка, касающегося торговли детьми, детской проституции и детской порнографии [11]. В п. «а» ст.2 данного Протокола представлена дефиниция «торговли детьми», под которой предлагается понимать любой акт или сделку, посредством которых ребенок передается любым лицом или любой группой лиц другому лицу или группе лиц за вознаграждение или любое иное возмещение [11]. Согласно же ст.3 Протокола предписано государствам-участникам криминализовать в своем национальном законодательстве именно торговлю детьми, равно как и предложение, передачу или получение какими бы то ни было средствами ребенка с целью:

- сексуальной эксплуатации ребенка;
- передачи органов ребенка за вознаграждение;
- использования ребенка на принудительных работах;
- неправомерное склонение, в качестве посредничества, к согласию на усыновление ребенка в нарушение применимых международно-правовых актов, касающихся усыновления;
- предложение, получение, передача или предоставление ребенка для целей детской проституции, определяемой в статье 2 [11].

Тем не менее, в приведенном источнике содержится рекомендация об установлении уголовной ответственности за вышеназванные деяния в отдельной норме. В этой связи трудно согласиться с отказом от подобной криминализации, которая была традиционно присуща отечественному законода-

тельству. Так, в УК РСФСР 1960 г. она была предусмотрена в ст. 125¹, в первоначальной редакции УК РФ 1996 г. в ст. 152 «Торговля детьми».

Вместе с тем в 2003 г. данная норма была исключена из УК РФ, поскольку в нем появилась ст. 127¹ УК РФ – «Торговля людьми». Однако такое решение законодателя было критически оценено многими представителями отечественной уголовно-правовой науки. Прежде всего, авторы обращают внимание на то, что существенными отличиями характеризуется основной непосредственный объект состава «торговля детьми». В частности Н.Г. Кулакова, указывает, что это общественные отношения, обеспечивающие жизнь, здоровье (физическое и психическое), личную безопасность и интересы несовершеннолетнего на получение полноценного воспитания, образования, общения с родителями, а также права и обязанности родителей, связанные с воспитанием и общением со своим ребёнком [4, с.15]. На взгляд А.Н. Красикова: «...объектом здесь является неотчуждаемое право ребёнка находиться, расти и развиваться в естественной среде, в составе семьи или в фактически сложившихся условиях, аналогичных семейным» [10, с. 124]. Что касается непосредственного объекта торговли людьми, то в качестве такового выступают общественные отношения, обеспечивающие личную свободу человека - его неотъемлемое, «естественное» право.

Таким образом, исключив из уголовного закона ст. 152, законодатель не только нарушил стройную систему уголовно-правовой охраны прав и свобод несовершеннолетних в РФ, но и «невольно» создал почву для активизации деятельности транснациональной преступности по торговле детьми. В этой связи считаем необходимым вернуться к криминализации торговли детьми в отдельной норме, поместив ее в гл. 20 УК РФ – «Преступления против семьи и несовершеннолетних».

Список литературы

1. Буряк М. Ю. Торговля людьми и борьба с ней (криминологические и уголовно-правовые аспекты): Дисс. ... канд. юрид. наук. М. 2005.
2. Евстифеева Е.В. Организованная преступность и торговля людьми: криминологический и уголовно-правовой анализ: специализированный учебный курс / Под ред. доц. Е.В. Кобзевой. Саратов: Саратовский Центр по исследованию проблем организованной преступности и коррупции, 2004.
3. Журман О. Продаю ребенка. По сходной цене // URL: <https://rg.ru/2005/08/05/deti.html> (дата обращения: 12 октября 2018 г.)
4. Кулакова Н.Г. Криминологические и уголовно-правовые меры борьбы с торговлей несовершеннолетними: Автореф. дисс. ... канд. юрид. наук. М.: Академия управления МВД России, 2000. С. 15.
5. Макаров С. Н. Реализация международно-правовых обязательств по борьбе с рабством и работорговлей в уголовном законодательстве России: Дисс. канд. юрид. наук. М. 2004.
6. Онхонова О. А. Торговля несовершеннолетними // Молодой ученый. 2016. № 20.
7. Проблема торговли детьми // URL: <http://rebenok.by/articles/borba/torgovlia/~id=16636/> (дата обращения: 14 октября 2018 г.)
8. Райзинг А. Торговля детьми, детская проституция, детская порнография и организованная преступность. российская действительность // URL: <http://coolreferat.com/> (дата обращения: 15 октября 2018 г.)
9. Торговля людьми: квалификация, предупреждение, расследование: Учеб. практич. Пособие // URL: <http://ugvrf.ru/torgovlya-detmi-kakaya-ugolovnaya-otvetstvennost-predusmotrena-v-rossii.html> (дата обращения: 14 октября 2018 г.)
10. Уголовное право Российской Федерации: (Особенная часть): Учебник / Под ред. А.И. Марцева. Омск: Омская академия МВД России, 2000.
11. Факультативный протокол № 2 к Конвенции ООН о правах ребенка, касающийся торговли детьми, детской проституции и детской порнографии от 25 мая 2000 года // URL: http://www.un.org/ru/documents/decl_conv/ (дата обращения: 14 октября 2018 г.)

УДК 4414

ПОДХОДЫ К ПОНИМАНИЮ СМЕШАННОЙ РЕОРГАНИЗАЦИИ ЮРИДИЧЕСКИХ ЛИЦ

МАЛИЦКИЙ ВЯЧЕСЛАВ ПАВЛОВИЧ

Магистрант

Юридический институт Владимирский государственный университет им А.Г. и Н.Г. Столетовых

Научный руководитель: Кивленок Татьяна Валентиновна

к.ю.н.

Аннотация: в 2014 году в Гражданский кодекс Российской Федерации было внесено большое количество изменений, одним из таких новшеств выступает возможность юридических лиц осуществлять смешанную реорганизацию. В действующем законодательстве не имеется легального понятия смешанной реорганизации, но и в доктрине гражданского права не имеется единой точки зрения, в отношении понимания такого явления, как смешанная реорганизация юридических лиц. В статье дается авторское определение понятия «смешанная реорганизация юридических лиц».

Ключевые слова: реорганизация, юридическое лицо, смешанная реорганизация, хозяйствующий субъект, гражданское законодательство.

APPROACHES TO UNDERSTANDING OF THE MIXED REORGANIZATION OF LEGAL ENTITIES

Malitsky Vyacheslav Pavlovich

Abstract: in 2014, the Civil code of the Russian Federation had introduced large number of changes, one such innovation is the possibility of legal persons to carry out mixed reorganization. There is no legal concept of mixed reorganization in the current legislation, but the doctrine of civil law does not have a single point of view regarding the understanding of the phenomenon of mixed reorganization of legal entities. The article gives the author's definition of the concept "mixed reorganization of legal entities".

Key words: reorganization, juridical person, mixed reorganization, economic entity, civil legislation.

В 2014 году федеральным законом в Гражданский кодекс было внесено достаточно большое количество изменений, одним из таких новшеств выступает возможность юридических лиц осуществлять смешанную реорганизацию. В соответствии с пунктом 1 статьи 57 Гражданского кодекса Российской Федерации допускается реорганизация юридических лиц с одновременным сочетанием разнообразных ее форм, которые предусмотрены абзацем первым указанной статьи. Плюс ко всему, допускается реорганизация с участием нескольких хозяйствующих субъектов, в том числе созданных в различных организационно-правовых формах, если Гражданским кодексом Российской Федерации либо иным нормативным правовым актом предусматривается возможность преобразования юридического лица конкретной организационно-правовой формы в юридическое лицо другой организационно-правовой формы [1]. Данное положение является новеллой действующего Гражданского кодекса Российской Федерации, по одной простой причине, что прежние кодексы, основы гражданского законодательства России, СССР, РСФСР не предусматривали такую усложненную процедуру реорганизации.

Действующее гражданское законодательство прямо не закрепляет понятие смешанной реорганизации, только лишь говорит о признаках данного явления, при которых возможно говорить о такой

усложнённой реорганизации [2, с. 87]:

- участие двух или более юридических лиц;
- лица, которые участвуют в такой реорганизации могут иметь разные организационно-правовые формы;
- Гражданским кодексом Российской Федерации или иными нормативными правовыми актами должна быть предусмотрена возможность преобразования юридического лица одной из таких организационно-правовых форм в юридическое лицо иной организационно-правовой формы.

Что же касается доктрины гражданского права, то и здесь не имеется единого понимания смешанной реорганизации юридических лиц. Можно выделить по меньшей мере четыре подхода к данному явлению, а именно [3, с. 146]:

- смешанная реорганизация является особой формой реорганизации юридических лиц (П.В. Шевцов, В.А. Белов, Я.С. Кошелев и другие);
- смешанная реорганизация выступает многоступенчатым процессом (А.В. Габов, А.В. Небыкова, Е. Якутик);
- смешанная реорганизация представляет собой особый, в определенной степени упрощенный, способ последовательного сочетания различных форм реорганизации (О.В. Мазур, Н. Алдухова, Е.В. Балыкова, А.В. Качалова);
- смешанной реорганизации существовать не должно, в силу того, что указанные в законе категории срывают в себе конкретные риски проявления различных нарушений прав кредиторов и участников юридических лиц, в результате предлагается исключение из действующей редакции Гражданского кодекса Российской Федерации данной усложненной реорганизации (В.Г. Филиппов, В.А. Болдырев).

Согласно первой точке зрения, применительно к конкретным формам реорганизации юридических лиц законом устанавливается определенный набор элементов юридического состава. В случае изменения данных элементов, в частности их количества, последовательности, содержания, приведет к созданию, по сути, новой формы реорганизации. По мнению авторов, придерживающихся данному подходу, федеральный закон «Об акционерных обществах» в статье 19.1 указывает на появление новых форм реорганизации, а именно: разделение с одновременным слиянием или присоединением; выделение с одновременным слиянием либо присоединением [4]. В результате согласно данному подходу смешанная реорганизация представляет собой особую, новую, самостоятельную форму реорганизации юридических лиц [3, с. 147].

Второй же подход является противоположным первому. Авторы данной точки зрения, считают, что о появлении новой формы реорганизации не может идти речи. При смешанной реорганизации происходят несколько процессов в двух различных формах, но для того чтобы ускорить результат часть элементов одного из процессов реорганизации не функционируют, элементы одного состава имеют существенное значение для скорейшего достижения положительного результата другого состава. В результате чего, смешанная реорганизация представляет собой многоступенчатый процесс с сочетанием нескольких, указанных в законе форм, последовательно сменяющих друг друга и с отсутствием некоторых характеризующих их признаков, для успешного и скорейшего проявления другой формы [3, с. 147-148].

Авторы третьего подхода в противовес первому, также анализируют статью 19.1 федерального закона «Об акционерных обществах» и приходят к выводу, что данная норма фактически не закрепляет новой формы реорганизации, а только лишь устанавливает порядок проведения смешанной реорганизации, которая сочетает в одной организационной процедуре закрепленные в Гражданском кодексе Российской Федерации формы ее проведения [3, с. 148-149]. На что прямо указывает норма федерального закона в самом названии статьи: «особенности разделения или выделения общества, осуществляемых одновременно со слиянием или с присоединением» [4]. Специфика смешанной реорганизации состоит в порядке и конкретных основаниях правопреемства по правам и обязанностям соответствующего юридического лица. На наш взгляд здесь имеется конкретная проблема или неопределённость в правовых положениях. Федеральным законом предусматривается, что правопреемником реорганизуемого акционерного общества, с использованием таких форм, как выделение или разделе-

ние, выступает вновь образовавшееся общество, то есть то самое общество, которое образуется и «умирает» одновременно, как бы фактически неправосубъектное. При этом указывается, что права и конкретные обязанности реорганизуемого общества соответственно переходят к обществу, к которому непосредственно присоединяется вновь создаваемое общество. И это вновь созданное акционерное общество является некой фикцией, которая необходима для непосредственного создания юридической возможности определенным образом перенести совокупность прав и обязанность на совершенно иное лицо. В результате до полного завершения реорганизации определить конкретного правопреемника юридического лица, претерпевающего данную процедуру, достаточно трудно, так как фактически законодательство закрепляет возможность реорганизации хозяйствующего субъекта, который еще не создан [5, с. 99].

Анализируя последний подход, стоит отметить, что его сторонники считают нецелесообразным существеннее как таковой смешанной реорганизации юридических лиц, а также отмечают возникновение множества проблем, связанных с определением правопреемников, проявлением различных нарушений прав кредиторов и участников юридических лиц. По мнению сторонников данного подхода, ответственная система права не должна допускать смешанной реорганизации, например, совмещение преобразования с иной формой реорганизации, единовременное количественное и качественное изменение юридических лиц, претерпевающих реорганизацию, в результате чего слияние унитарных предприятий с хозяйствующими субъектами иных организационно-правовых форм, а равно присоединение к ним таких «инородных» юридических лиц не имеет место быть.

Анализируя данные подходы, хочется отметить, что нецелесообразным будет говорить о появлении совершенно новой формы реорганизации, помимо закрепленных в законе пяти, так как имеется ввиду единовременное сочетание различных форм данной процедуры. При этом сочетание указанных в статье 57 Гражданского кодекса Российской Федерации форм не может образовывать отдельной формы, так как на практике таких сочетаний может быть достаточно большое количество и выделять каждое такое сочетание в качестве новой формы реорганизации бессмысленно. Мы считаем, что смешанная реорганизация предполагает активное взаимодействие существующих форм (их конкретных признаков) организационного процесса, но никак не проявление в качестве самостоятельной формы.

Таким образом, под смешанной реорганизацией, мы предлагаем понимать, такой способ реорганизационного процесса, при котором участвуют или образуются юридические лица разных организационно-правовых форм и в отношении которых действующее законодательство предусматривает возможность преобразования каждого из субъектов друг в друга.

Список литературы

1. Гражданский кодекс Российской Федерации (часть первая) от 30.11.1994 № 51-ФЗ (ред. от 03.08.2018), (с изм. и доп., вступ. в силу с 01.09.2018) // Собрание законодательства РФ. - 1994. - № 32. - Ст. 3301.
2. Нуждин Т.А. Понятие и модели смешанной реорганизации коммерческих организаций по законодательству Российской Федерации // Известия высших учебных заведений. Правоведение. - 2017. - № 5. - С. 84 - 100.
3. Нуждин Т.А. Комбинированная реорганизация юридических лиц // Право. Журнал Высшей школы экономики. - 2018. - № 1. - С. 133 - 157.
4. Об акционерных обществах: Федеральный закон от 26.12.1995 № 208-ФЗ (ред. от 19.07.2018), (с изм. и доп., вступ. в силу с 01.09.2018) // Собрание законодательства РФ. - 1996. - № 1. - Ст. 1
5. Филиппов В.Г. О нецелесообразности смешанного способа реорганизации коммерческих организаций // Известия Тульского государственного университета. Экономические и юридические науки. - 2015. - № 2. - С. 98 - 102.

УДК 343.85

ОСОБЕННОСТИ РЕСОЦИАЛИЗАЦИИ ЖЕНЩИН, ОСУЖДЕННЫХ К ЛИШЕНИЮ СВОБОДЫ

ОЛЕНБЕРГ К.О.

студент 2 курса магистратуры Юридического института
Сыктывкарского государственного университета имени Питирима Сорокина,
г. Сыктывкар

Аннотация: Данная статья обращает внимание на проблемы ресоциализации женщин во время и после отбытия наказания

Ключевые слова: преступность, женщина, исполнение наказания, ресоциализация осужденных.

PECULIARITIES OF THE RESOCIALIZATION OF WOMEN CONDEMNED TO DETERMINATION OF FREEDOM

Olenberg K.O.

Abstract: This article draws attention to the problems of the re-socialization of women during and after serving their sentences.

Keywords: crime, woman, execution of punishment, resocialization of convicts.

Распоряжением Правительства РФ от 23.12.2016 года № 2808-р – была утверждена Концепция развития уголовно-исполнительной системы (далее УИС), вплоть до 2025 года. Главной целью данной Концепции является снижение количества осуждённых к лишению свободы. Выполняться данная цель должна путем увеличения эффективности уголовно-исправительных мер противодействия преступности.

Как правило, в исправительных учреждениях отбывают наказание люди с выраженным асоциальным поведением. А пребывание в местах лишения свободы ведет лишь к дальнейшей деградации, как в социальном плане, так и в личном. Именно поэтому проблема ресоциализации женщин является актуальной.

Стоит отметить, что результат пребывания женщины в местах лишения свободы, может проявляться не только в девиантном поведении, но и в иных негативных явлениях. В частности нередки случаи суицида среди освобожденных из мест лишения свободы женщин, так как женщина сильно подвержена общественному порицанию. Так же распространен добровольный отказ от возвращения женщины к прежним ценностям. Это крайне серьезная проблема постпенитенциарного периода.

На сегодняшний день женская преступность держится на уровне совершения преступных деяний, помимо этого наблюдается рост рецидивных преступлений. Согласно статистическим данным, на данный момент в исправительных учреждениях содержится 45967 женщин (-1765 чел.), в том числе 37028 – в исправительных колониях, лечебных исправительных учреждениях, лечебно-профилактических учреждениях и 8939 – в следственных изоляторах и помещениях, функционирующих в режиме следственного изолятора при колониях.⁶

Важно отметить, что даже незначительный срок отбывания наказания оказывает негативное влияние на личность осужденного. Особенно заметный отпечаток это оставляет на осужденных жен-

⁶ Официальный сайт Федеральной службы исполнения наказаний РФ. Режим доступа: <http://www.fsin.su/> (дата обращения: 19.03.18)

щинах. Как следствие отбывания наказания, у женщины ослабевают личные и социальные связи, что в дальнейшем вызовет определенные проблемы при ресоциализации. Поэтому было бы уместным направление женщин, отбывающих наказание, в исправительные учреждения по месту их жительства, чтобы не ослаблять контакт с семьей. Также мы считаем, что необходимо развитие мотивов материнства. Это поможет отбывающей наказание женщине обрести цель в жизни, укрепить социальные связи. Для этого исправительные учреждения должны быть в доступной близости для посещения, а также должны быть созданы особые условия для нахождения в местах лишения свободы детей и их проживания. Среди 85 субъектов Российской Федерации начитывается всего лишь 35 женских колоний, что показывает, насколько важно увеличение учреждений данного типа.

Особенную проблему вызывает проблема адаптации женщин после освобождения из мест лишения свободы, а именно: вопрос трудоустройства, получения жилья, возобновления в полной мере отношений с кругом близких лиц.

В силу лабильности женской психики, осужденные женщины гораздо сильнее подвержены негативному влиянию, что впоследствии приводит к сохранению асоциальных привычек. Таким образом, мы можем наблюдать, что пребывание в исправительных учреждениях на данном этапе мешает ресоциализации женщин.⁷

Выше было указано, что число рецидивных преступлений растет, что приводит к необходимости повышения квалификации реабилитации, в особенности тех лиц, которые желают встать на путь исправления.

Так, согласно Уголовно-исполнительному кодексу, ресоциализация должна достигаться путем социально-психологического и духовно-нравственного воздействия на личность осужденной.

Стоит отдать должное, что служба психологической помощи продолжает работу, и в процессе беседы сотрудники способны помочь выявить проблему, однако не всегда это помогает решению проблемы осужденной.

Именно в этом направлении так немаловажно привлечь высокопрофессиональные кадры обществу, как к воспитательной работе внутри учреждения, так и, впоследствии, по месту жительства. Также помимо работы с бывшими осужденными необходимо проводить работу с их социальным окружением, в первую очередь с семьей.⁸

Многим из женщин, отбывающих наказание, а также вернувшимся из мест лишения свободы, требуется социально-психологическая помощь в формировании социальной идентичности, что означает самоопределение по различным признакам: гендерному, религиозному, профессиональному. В целях профилактики преступлений также важна работа с социальной сетью осужденных женщин, с их семьями. Здесь уместны: возрастное-психологическое консультирование, семейное консультирование и семейная психотерапия; консультирование по реализму, арт-терапия, телесно-ориентированные методы, женские терапевтические группы.

Женщины, отбывшие наказание, зачастую испытывают трудности при устройстве на работу, что в свою очередь толкает их на повторное совершение преступления. Крайне важно, чтобы государство в постпенитенциарный период оказывало поддержку женщинам отбывшим наказание в местах лишения свободы как материальную, так и психологическую. Однако следует понимать, что уголовно-исполнительная система не всегда имеет возможность оказать поддержку осужденным, как при устройстве на работу, так и финансово.

Определенное влияние окажет помощь в устройстве на работу, получении дополнительного образования. Мы считаем, что крайне важно привлечение отбывающих наказание женщин к трудовой деятельности.

⁷ Цветкова Н.А. Социально-психологические технологии работы с женщинами в системе социального обслуживания: Автореф. дис. д-ра психол. наук. - Москва, 2009. - 52 с.

⁸ Рыбакова Н.А., Котельникова Н.И. Психосоциальная работа с женщинами в условиях группового взаимодействия. - Псков: ПГПИ им. С.М. Кирова, 2003. - 176 с.

В том числе и к непрофессиональной деятельности – общественно полезной: благотворительных акций, различных спортивных мероприятий. Такая деятельность может быть направлена на поддержку сирот, малообеспеченных, инвалидов, престарелых. Участие в таких мероприятиях позитивно скажется на осужденных, и будет способствовать развитию личности.

Необходимо добиться условий, при которых осужденная женщина стремилась бы реабилитироваться. При этом, следует отметить, что меры профилактики, описанные выше, дадут эффект тогда, когда будут применяться систематически и дифференцировано, с учетом возрастных и иных особенностей.

Практическое значение ресоциализации, ее важность, во многом определяет эффективность работы учреждений, исполняющих наказания.

Таким образом, в связи с ростом различных проблем, связанных с поведением женщин, как во время отбывания наказания, так и после, особо актуальны проблемы ресоциализации женщин и их последующая адаптация в обществе.

В заключение скажем, что как результат ресоциализации осужденных женщин, с одной стороны, является осознание вины, очищение, а с другой - выработка социального иммунитета, толерантности личности к асоциальным воздействиям. Подобные результаты возможны, если психологическая установка женщин, освободившихся из мест лишения свободы, на новый образ жизни подкрепляется общепринятыми условиями жизнедеятельности. В других случаях, как мы можем видеть по данным исследований, у женщин возможны рецидивы преступного поведения.

ПЕДАГОГИЧЕСКИЕ НАУКИ

УДК 7

ЭКСТРИМ ПО ЗАКОНАМ СПОРТА

ДОБРЯНСКАЯ ЗИНАИДА ИВАНОВНА,

Ст. преподаватель кафедры физической культуры

РЕШЕТНИКОВ МИХАИЛ МАКСИМОВИЧ

Студент

Новокузнецкий (филиал) институт «Кемеровский государственный университет»

Аннотация: В данной работе рассматривается история появления экстремального спорта, его развитие и дальнейшее внедрение в современный мир. Дается краткий обзор видам экстремального спорта: скейтбординг, сноубординг, BMX. Также анализируется уровень вовлечённости молодых людей в сферу экстремального спорта.

Ключевые слова: Молодёжь; Вовлечённость; Спорт; Экстрим; Скейтборд; Сноуборд.

EXTREME SPORTS LAWS

**Dobryanskea Zinaida Ivanovna,
Reshetnikov Mikhail Maximovich**

Abstract: In this work there is a history of emergence of extreme sports, its development and further introduction in the modern world. Types of extreme sports with a brief overview of each of them, at the end of the article there is a questionnaire for young people. The level of involvement of young people in the field of extreme sports is also analyzed.

Key words: Youth; Involvement; Sports; Extreme; Skateboard; Snowboard

Чего хотят люди? Денег, может быть власти? Люди хотят самореализовываться, быть полезными, занять своё место в обществе. Всё это позволяет получать удовольствие от жизни. Но это невозможно, без одного очень важного фактора. Для того чтобы добиваться успехов в жизни, нужно быть здоровым.

Здоровье – это первая ступень в пирамиде Маслоу, одна из базовых потребностей человека. Один из самых простых и доступных способов сохранить и укрепить своё здоровье – это спорт. В настоящее время спорт получил всенародное признание уже не просто как способ сохранения и поддержания здоровья, а как средство развлечения, отдыха или тяжелой работы для достижения высоких результатов в спортивной сфере, на соревнованиях.

В настоящем люди и не задумываются, насколько давно появился спорт. Но о чём люди, тем более не задумываются, так о том, в какой момент забота о своём здоровье перешла в смертельный риск. Экстрим. Действия, которые могут при неудачном раскладе оставить переломы пары конечностей, а при наихудшем и остановить человеку жизнь. Но даже такая опасность не останавливает людей в погоне за эмоциями и удовольствием от победы.

Сейчас это не просто неоправданный риск здоровью, а настоящий спорт. В котором люди соревнуются по скорости и качеству выполнения поставленных перед ними задач. Спорт, в котором нужно выживать, постоянно быть на грани, преодолевать свои возможности, бороться со страхом и делать это лучше других.

Экстремальный спорт – это спорт, связанный со смертельным риском и высоким уровнем травматизма. Это преодоление за физического и эмоционального предела возможностей человека. В про-

цессе занятия такими видами спорта обостряются все пять чувств человека, возникает всплеск адреналина. Именно от концентрации всех чувств зачастую зависит исход тренировок и соревнований.

Экстремальные виды спорта появились не так давно. Рассмотрим несколько примеров.

Сноубординг. Первые шаги в развитии сноубординга были сделаны Джеком Буртшеетом в 1929 году. Он использовал вырезанную доску из фанеры, которую прикрепил к ногам с помощью конских вожжей. Неизвестно, получилось ли у него спуститься на данном приспособлении с горы. Первые борды сильно отличались один от другого по размеру, форме и использованным материалам. Однако если отбросить косметические и производственные детали, выяснится, что дизайн нынешних сноубордов по-прежнему основан на концепциях первых изобретений нового вида спорта. Никаких серьезных изменений в эволюции досок не было до проекта Тома Симса в 1963г. Его первый сноуборд мало чем отличался от доски с коньками, приспособленными для скольжения по снегу. К 1980 году сноубординг имел статус общенационального увлечения. К 1986г. произошел всплеск популярности сноуборда. Родилась современная индустрия сноубординга.

BMX (Bicycle motocross) - разновидность велосипеда, изначально придуманная взрослыми любителями мотокросса для тренировки, а также для будущих спортсменов мотокросса и мотофристайла. Нет абсолютно точных данных, в какой момент появился BMX, но он был создан в Калифорнии. Изначально это был маленький велосипед, на котором ездили и не проделывали совершенно никаких трюков. Вскоре люди, которым захотелось попробовать что-то новое, начали прыгать, и двигаться на повышенной скорости по улицам. Появляются первые соревнования. Но в период с 1989 по 1991 год этот вид спорта отходил на задний план и соревнования по нему проводились очень редко, так как у людей не было ярко-выраженного желания постоянно следить за состоянием BMX и покрывать высокие затраты, связанные с обслуживанием велосипеда.

Скейтбординг. В шестидесятые годы серферы придумали укороченный аналог своей доски для тренировок на суше, который получил говорящее название «скейтборд». Для начала новички должны были научиться стоять на доске, в дальнейшем объезжать препятствия. В 1962 году были зарегистрированы первые патенты, а в 1964 появился журнал «Skateboarder», который отражал основные нюансы данного вида спорта изнутри. В семидесятых — возник фристайл, появились трюки. В 1974 году были выпущены первые полиуретановые колеса. Полиуретан – это синтетический полимер, по своим основным свойствам (эластичности, прочности, износостойкости) в несколько раз превосходящий самую качественную резину. Данные колёса раньше были стальными и очень тяжелыми, и первые специализированные подвески были в два раза шире, чем до этого. Далее люди начали различать скейтборды для прыжков и для вращений, первые были короче и шире, что упрощало процесс отрыва доски от земли, а вторые из-за своей длины легче поддавались раскрутке вокруг своей оси.

Freeride. Ещё один очень молодой вид экстремального спорта. Суть которого – это спуск по неподготовленным трассам на велосипеде, лыжах, доске или мотоцикле.

Вингсют. Один из самых захватывающих и относительно новых видов экстремального спорта. После прыжка с горы или из воздушного транспорта осуществляется недлительный процесс свободного падения, обладатель специального костюма расправляет руки, создается ощущение полёта, которое, в среднем, длится около пяти секунд, затем спортсмен открывает парашют и плавно опускается на землю.

Для определения уровня заинтересованности у современной молодежи экстремальными видами спорта, было проведено анкетирование студентов НФИ КемГУ в возрасте от 17-ти до 20-ти лет. Проанализировав ответы на вопросы анкеты, было выявлено, что 96% респондентов в той или иной степени знакомы с различными экстремальными видами спорта. 30% из принимавших участие в анкетировании наблюдали за спортсменами-экстремалами во время выполнения сложных трюков в таком виде спорта, как скейтбординг, а 75% имеют друзей или товарищей из данной спортивной категории.

Смотрели видеосюжеты или фотографии, в основу которых положено выполнение элементов из экстремальных видов спорта 50% студентов. 20% респондентов никогда не видели никаких материалов, посвященных данным видам спорта. Большой интерес и желание побывать в роли зрителя на соревнованиях по экстремальному спорту были выявлены у 70% опрошенных.

Также многие хотели бы попробовать себя в роли спортсмена-экстремала (50%), а у 20% уже есть такой опыт. 30% респондентов не хотели бы связывать свою жизнь с экстремальными направлениями в спорте, так как считают, что это опасный вид спорта.

Экстремальные направления в спорте сейчас довольно быстро и активно развиваются, так как благодаря своей зрелищности, они стали привлекательными для инвесторов и зрителей.

Изучение литературы по данным направления в спорте показало, что экстремальные виды отличаются от остальных спортивных направлений повышенным риском для жизни и травмоопасностью. Экстремальный спорт полностью состоит из сложных спортивных элементов, связанных с риском для здоровья и жизни, исполнять которые может и должен только подготовленный хорошо тренированный человек.

Испытать новые ощущения или получить дозы адреналина готовы не все, так как в жизни есть и другие эмоции. Однако, ни травмоопасность, ни даже возможность смертельного исхода не отталкивают отдельные личности от попыток заняться экстримом. И таких людей достаточно высокий процент среди молодежи.

Стремление получать новые ощущения и эмоции порой не заканчивается хорошо, порой молодёжь заменяет их применением наркотиков и алкоголя. Так может именно экстремальный спорт, каким бы опасным он ни был, мог бы уберечь таких людей от употребления различных веществ, разрушающих их организм?

Соревнования по экстремальным видам спорта в данный момент еще не обрели достаточную популярность, также эти виды не включены в Олимпийские игры, ввиду повышенной опасности для жизни. Однако, перспективы развития существуют, так как это очень зрелищные виды спорта и отношение к ним рано или поздно изменится, их перестанут считать лишь опасной игрушкой для молодёжи.

Список литературы

1. Мельникова Н. Ю. История физической культуры и спорта : учебник / Н. Ю. Мельникова, А. В. Трескин ; под ред. проф. Н. Ю. Мельниковой. – М. : Советский спорт, 2013. – 392 с. : ил.
2. Джобс К. ВМХ : книга / К. Джобса Издательство: "Мнемозина" (2009) Формат: 240x290, 32 стр.

УДК 37.031.2

РАЦИОНАЛЬНОЕ ПИТАНИЕ КАК КОМПОНЕНТ ЗДОРОВОГО ОБРАЗА ЖИЗНИ У ДЕТЕЙ ШКОЛЬНОГО ВОЗРАСТА

СКУДАРНОВА ЕЛЕНА АНАТОЛЬЕВНА,

учитель математики

МУРЗИНА НАТАЛЬЯ ВЛАДИМИРОВНА

учитель начальных классов

МБОУ «Средняя общеобразовательная школа №112»

г. Новосибирск

Аннотация: в данной статье рассмотрена проблема рационального питания учащихся начальной школы. Стремление людей быть здоровыми и работоспособными привело к тому, что в последнее время много внимания стало уделяться рациональному питанию как к одному из важных компонентов здорового образа жизни. Рациональное питание-полноценное питание здорового человека, учитывающее его пол, возраст, трудовую деятельность и климатические условия проживания. Такое питание способствует сохранению здоровья, повышает физическую и умственную работоспособность.

Ключевые слова: рациональное питание, проблема здорового образа жизни, здоровая нация, рацион школьника.

A BALANCED DIET AS COMPONENT OF A HEALTHY LIFESTYLE AMONG SCHOOL-AGE CHILDREN

**Skudarnov Elena A.,
Murzina Natalia Vladimirovna**

Abstract: the article deals with the problem of rational nutrition of primary school students. The desire of people to be healthy and workable has led to the fact that recently a lot of attention has been paid to nutrition as an important component of a healthy lifestyle. Rational nutrition is a complete nutrition of a healthy person, taking into account his / her gender, age, work activity and climatic conditions of living. Such nutrition contributes to the preservation of health, increases physical and mental performance.

Key words: rational nutrition, healthy lifestyle problem, healthy nation, schoolchildren's diet.

Проблема здорового образа жизни является одной из самых актуальных в современном обществе и приоритетным направлением развития образовательной системы России. Извечное стремление людей быть здоровыми и работоспособными привело к тому, что в последнее время много внимания стало уделяться рациональному питанию как к одному из важных компонентов здорового образа жизни. Рациональное питание-полноценное питание здорового человека, учитывающее его пол, возраст, трудовую деятельность и климатические условия проживания. Такое питание способствует сохранению здоровья, повышает физическую и умственную работоспособность. Ребенок идет в первый класс — для его организма это стресс, вызванный сменой образа жизни. Новый режим, серьезная нагрузка — в такие моменты необходимо поддержать первоклассника не только морально, но и материально, в

частности, удачно подобранным питанием. Если до поступления в школу это частично компенсировалось рационом в дошкольном образовательном заведении, теперь практически все зависит только от родителей. Малыши оказываются в незавидном положении. Если мы, взрослые, периодически делаем перерыв на кофе-брейк, у детей нет такой возможности. По этой причине так важно уделить внимание питанию ребенка, позаботиться о том, чтобы он был полон сил и энергии и мог полностью сосредоточиться на занятиях. Когда ребенок начинает ходить в школу, требования к его питанию меняются, ведь у школьников довольно большие психологические и умственные нагрузки. К тому же, многие дети посещают спортивные секции. При этом организм продолжает активно расти, поэтому вопросам питания ребенка школьного возраста всегда следует уделять достаточно внимания. Поэтому цель нашей работы: исследовать уровень осведомленности школьников о рациональном питании.

Методы исследования. Нами была разработана анкета, включающая вопросы:

Сколько раз в день Вы едите?

Завтракаете ли Вы дома перед уходом в школу?

Что Вы выберете из ассортимента в буфете для быстрого завтрака на перемене?

Едите ли Вы на ночь?

Употребляете ли Вы в пищу свежие овощи?

Как часто на вашем столе бывают фрукты?

Употребляете ли в пищу молочные и кисломолочные продукты?

Какой хлеб предпочитаете?

Как часто рыбные блюда в рацион входят?

Какие напитки вы предпочитаете?

Любите ли сладости?

Анкетирование проводили среди учащихся начальных классов школы №112 города Новосибирска. Всего было опрошено 403 учащихся. Нами были выявлены наиболее часто употребляемые продукты различных групп: молочные, мясные, рыба, кондитерские изделия, овощи, фрукты, фастфуд и т.д.

Анализируя результаты анкетирования, можно сделать следующие выводы.

Наиболее употребляемые ежедневно продукты – мясо (его ежедневно употребляю 57% обследуемых).



Рис. 1. Процентное содержание употребления мяса среди школьников.

Аутсайдерами оказались кондитерские изделия, содержащие пектины – мармелад, зефир, яблочное желе: только 12 % употребляют их ежедневно, в то время как 73% – редко, а 15% опрошенных не включают их в свой рацион.

Как известно, в рационе каждого человека необходимо каждодневное включение овощей, фруктов, молочных продуктов. Но как показало анкетирование, подрастающее поколение очень редко включают в свой рацион следующие продукты: 49% кисломолочные продукты, 51% употребляют фрукты, 61% не употребляют овощи.



Рис. 2. Распределение школьников по предпочтениям кондитерских изделий



Рис.3. Распределение школьников по предпочтениям молочных продуктов



Рис. 4. Каждодневное употребление фруктов, ягод

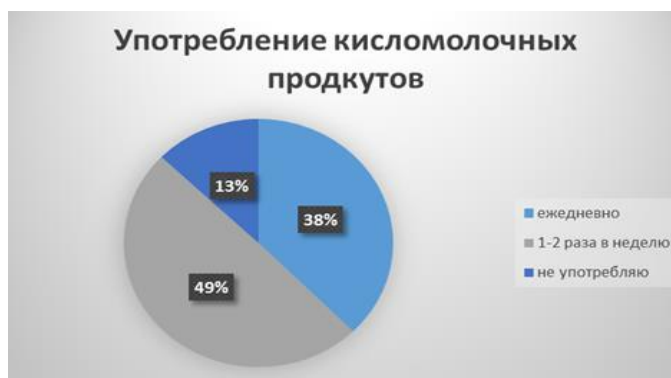

Рис. 5. Употребление овощей школьниками

Результаты анкетирования показали какие частые ошибки в питании школьников младших классов были выявлены, среди них:

- Острая нехватка фруктов с овощами — многие дети получают лишь половину нормы, из-за недостатка витаминов и углеводов малыши не в состоянии успешно справляться с нагрузкой, снижена способность к интеллектуальной деятельности, они не могут сосредоточиться.

- Уменьшение доли молочных продуктов — в результате детки недополучают столь важный для них кальций.

- В основном взрослые уделяют внимание тому, чтобы в рационе ребенка каждый день было мясо, при этом забывают о таком важном продукте, как рыба. Именно в ней содержится фосфор, который важен для продуктивной деятельности мозга.

- Родители отпускают деток в школу без завтрака, рассчитывая, что их покормят во время одного из перерывов. Первые два урока ребенок сидит на уроках, сосредоточившись на мучительном чувстве голода — ему не до новых букв, и уж совершенно точно он не вникает в то, что говорит учитель.

- Родители покупают много сладкого, из-за чего повышается вероятность ожирения.

- Фастфуд — еще один бич нашего времени, способствующий нарушению обмена веществ и развитию гастрита.

- Трехразовое питание — это катастрофа! В начальных классах оптимально 4–5 разовое кормление.

В заключении необходимо отметить, что питание является одним из наиболее активных и важных факторов внешней среды, которое оказывает разнообразное влияние на организм человека, обеспечивает его рост, развитие, сохранение трудоспособности и оптимальной продолжительности жизни. Питание является одним из основных факторов, определяющих здоровье человека.

Список литературы

1. В. Р. Кучма. Физическое развитие, состояние здоровья и образ жизни детей Приполярья / В. Р. Кучма, Б. М. Раенгулов, Н. А. Скоблина. М.: НЦЗД РАМН, 1999. 200 с.
2. Ю. П. Пивоваров. Гигиена и экология человека. М., 199916.
3. Баевский Р. М. // Вестн. АМН СССР. - 1989. -№ 8. - С. 73-78.
4. Ерзикян К. Л. Ц Вестн. АМН СССР. - 1989. - № 8.- С. 59-67.

УДК 378

ТЕОРИЯ И МЕТОДИКА ПРОФЕССИОНАЛЬНОГО ОБРАЗОВАНИЯ: ТЕОРЕТИЧЕСКИЕ ОСНОВЫ

ЮРТАЕВА НАТАЛЬЯ ИВАНОВНА,
 К. психол. н., доцент,
 КАДИРОВА ИНЗИЛЯ РИШАТОВНА

магистрант
 ФГБОУ ВО «Казанский национальный исследовательский технологический университет»

Ключевые слова: педагогический процесс, производственный процесс, теории методика профессионального образования.

Аннотация: В статье рассматриваются методологические требования и теоретические основы теории и методики профессионального образования. Особенность теории и методики профессионального образования связана с интеграцией основ экономических, технических, технологических и других наук.

THEORY AND METHODS OF PROFESSIONAL EDUCATION: A THEORETICAL FRAMEWORK

Yurtaeva Natalia Ivanovna,
 Kadirova Inzilya Rishatovna

Annotation: The article deals with the methodological requirements and theoretical foundations of the theory and methodology of vocational education. The peculiarity of the theory and methodology of vocational education is associated with the integration of the fundamentals of economic, technical, technological and other Sciences.

Key words: pedagogical process, production process, theory and methods of professional education.

Педагогическая значимость вопросов разработки целостной научной концепции теории и методики профессионального образования вытекает из целей развития профессионального образования, теории новых педагогических технологий обучения.

Анализ существующих методик по общетехническим, специальным предметам, производственному обучению позволил выявить требования к разработке теории и методики профессионального образования:

- необходимость реализации методологического подхода к учебному предмету, структуре и содержанию теории и методики профессионального образования;
- рассмотрение профессиональной деятельности специалиста как системообразующего фактора в разработке теории и методики профессионального образования;
- необходимость обеспечения взаимосвязи общеобразовательной и профессиональной подготовки;
- обеспечение единого понятийного аппарата в создании профессиональной подготовки;
- необходимость взаимосвязи теории и практики, репродуктивной и продуктивной деятельности учащегося;
- опора на научный опыт новаторов и передовиков педагогического труда при разработке теории и методики профессионального образования;

– соответствие теории и методики профессионального образования логике учебного познания и учебно-производственного процесса;

– построение теории и методики профессионального образования на основе принципов педагогического моделирования и проектирования учебно-познавательной и учебно-производственной деятельности учащегося.

Опираясь на понятие «теория и методика профессионального образования как педагогическая категория», рассмотрим этот феномен в иерархической структуре на основе методологических функций, отражающих существенные, всеобщие свойства и отношения в реальном профессиональном обучении [2, с.134].

Создать комплексную методику обучения можно при условии выявления целостных характеристик методики как многоаспектной категории, на функционирование которой влияют многие факторы: социальные, экономические, логико-познавательные, педагогические, психологические, научно-технические и др. На уровне общенаучной интеграции это возможно на основе синтеза знаний о методической системе теоретического и производственного обучения в школе [1, с.27]. При переходе на теоретический уровень решения проблемы общенаучная интеграция должна быть выражена в формировании закономерностей интеграционных процессов в обучении.

В этой связи необходимо учитывать следующие закономерности.

1. Интеграция содержания образования основывается на синтезе знаний, умений; на единстве общего и профессионального образования; на диалектическом единстве общества, науки, техники, производства, взаимодействии и взаимообусловленности их развития; на усилении связи теории и практики, единстве и различии теоретического и производственного обучения.

2. Изменение соотношения теоретического и производственного обучения должно носить не количественный (по объему учебного времени), а качественный характер.

3. Установление соответствия между содержанием теории и методики профессионального образования и дидактическим оснащением учебного процесса.

4. Необходимость качественной подготовки требует повышения степени изменчивости педагогической деятельности, усиление ее гибкости.

5. Повышение научного уровня содержания теории и методики профессионального образования вызывает повышение профессиональной направленности теоретического обучения и научного обоснования производственного обучения.

6. При освоении теории и методики профессионального образования необходимо ориентироваться на единство репродуктивной и творческой деятельности и развитие производственного обучения.

В решении многих вопросов методика обучения связана с проблемами изучения режимов труда и отдыха, определения соотношений теоретических и практических занятий, повышения эффективности формирования основ профессионального мастерства.

Теория и методика профессионального образования имеет ряд отличительных особенностей от методики преподавания основ наук. Теория и методика профессионального образования построена на основе интеграции нескольких, зачастую даже разных основ экономических, технических, технологических, сельскохозяйственных и других наук. В связи с этим она имеет как прямые, так и опосредованные через педагогику связи с перечисленными науками. Другая особенность состоит в том, что теория и методика профессионального образования выходит за рамки одного предмета и обусловлена целями подготовки учащихся к работе. Третья особенность заключается в том, что теория и методика профессионального образования основывается на закономерностях и принципах, логике не только педагогического, но и производственного процесса. Следующая особенность состоит в том, что рассматриваемые методики имеют достаточно широкие функции в обучении, так как охватывают два процесса – теоретическое и производственное обучение [3, с.158].

На основе выше изложенного можно сделать следующие выводы.

Теория и методика профессионального образования как педагогическая категория раскрывает сущность функционирования теоретического базиса педагогического знания и механизма осуществле-

ния процессов обучения, воспитания, развития в профшколе на основе взаимосвязи законов педагогики и законов производства.

Как самостоятельный феномен теория и методика профессионального образования опирается на философские, исторические, педагогические, психологические и физиологические, логические категории, развивающиеся в процессе познания и практики, и формирует научные понятия, отражающие существенные свойства объекта (профессионально-технического образования).

Как научная дисциплина теория и методика профессионального образования имеет широкие параметры распространения, позволяющие ей расширять свои границы и обеспечивать перенос как общих свойств и функций на педагогические и дидактические категории, так и частных, но необходимых – направленных на учебно-воспитательный процесс.

Двойственные функции теории и методики профессионального образования обусловлены объективной природой объекта профессиональной педагогики, охватывающей области социализации, профессионализации и персонализации личности, отдельные системы профессиональной подготовки, познавательные процессы в теоретическом и производственном обучении, профессиональном воспитании и развитии личности.

Теория и методика профессионального образования охватывает более широкие области взаимодействия (в отличие от частных методик обучения в общеобразовательной школе), с одной стороны, с социальными, естественными и техническими науками, регламентирующими цели и процесс подготовки рабочих, а с другой – с дисциплинами психолого-педагогического цикла.

Значительное влияние на совершенствование теории и методики профессионального образования оказывают тенденции развития науки, техники и производства, социальные и экономические условия функционирования общества, что существенно меняет их природу, концентрирует содержание, универсализирует формы, методы и средства обучения, генерализирует сущность собственно методического знания.

Список литературы

1. Беляева, А.П. Интегративно-модульные педагогические системы профессионального образования / А.П. Беляева - СПб., 2011 – 254с.
2. Маркова, С.М. Педагогические теории, закономерности и принципы профессионального образования / С.М. Маркова - Н., 2013 – 183с.
3. Полуниин, В.Ю. Теория и методика профессионального образования / В.Ю. Полуниин - Н., 2013 – 129с.

© И.Р. Кадирова, 2018

УДК 371

ФОРМИРОВАНИЕ КУЛЬТУРЫ ПОВЕДЕНИЯ ДЕТЕЙ КАК ПСИХОЛОГО – ПЕДАГОГИЧЕСКАЯ ПРОБЛЕМА

ЧУПАХА ИРИНА ВАЛЕНТИНОВНА,

доцент

ШИЛО ВИКТОРИЯ ВЛАДИМИРОВНА,

ПОЛЕЩУК АНГЕЛИНА ДМИТРИЕВНА

Студенты

ГБОУ ВО «Ставропольский государственный педагогический институт»

Аннотация: в статье рассматривается проблема формирования культуры поведения у детей старшего дошкольного возраста как психолого – педагогическая проблема; взгляд педагогов на понимание культуры поведения. Большое внимание уделяется факторам, оказывающим влияние на культуру поведения старших дошкольников.

Ключевые слова: культура, поведение, психолого – педагогическая проблема, дети старшего дошкольного возраста.

THE CREATION OF A CULTURE OF CHILDREN'S BEHAVIOR AS PSYCHOLOGICAL AND PEDAGOGICAL PROBLEM

Chupaha Irina Valentinovna ,
Shilo Victoria Vladimirovna,
Poleshchuk Angelina Dmitrievna

Abstract: the article considers the problem of formation of culture of behaviour in children of senior preschool age as psycho – pedagogical problem; the opinion of teachers on the understanding of cultural behavior. Much attention is paid to the factors influencing the culture of behavior of senior preschoolers.

Key words: culture, behavior, psychological and pedagogical problem, children of the senior preschool age.

Безусловно, культура поведения является одним из главных качеств развитой личности. Культура поведения – это совокупность сформированных, социально значимых особенностей личности, его ежедневных действий в обществе, основанных на моральных нормах, этики и эстетической культуры в целом [1, с. 156]. Человек, обладающий культурой поведения, может использовать ее не только в конкретных ситуациях, но и способен найти выход из совершенно новых для него обстоятельств.

На данной ступени развития социума происходит сокращение культурного и нравственного уровней общества, что является условием для нахождения абсолютно новых методов и форм становления культуры поведения индивида, проявляющихся в сочетании общечеловеческих ценностей, а также норм поведения. Педагоги определяют культуру поведения как социально значимые качества личности, а также действия, развитые у человека как части общества [1, с. 125]. Они считают, что именно

благодаря присвоению общечеловеческих ценностей, этической культуры, а также моральных и этических норм поведения формируются эти качества. Авторы книг «Методика обучения и воспитания в области дошкольного образования» С. В. Петерина и Н.И. Курочкина выделяют две точки зрения понимания культуры поведения:

Согласно первой, требования морали закрепляются в принципах, нормах, идеалах; вторая точка зрения обуславливает те позиции, которые установлены обществом как социально приемлемые, способные контролировать и регулировать действия и поступки людей в обществе. К тому же, педагоги считают, что на культуру поведения детей старшего дошкольного возраста влияют два момента: внешний, отвечающий за управление поведением человека в социуме; внутренний, характеризующийся проявлением индивидуальных особенностей и возможностей определенной личности. Итогом усвоения культуры поведения в конечном результате будет воспитанность. В то же время, воспитанность является качеством личности и предполагает:

- Соблюдение правил этикета;
- правил общения (культуры общения);
- общечеловеческих нравственных норм.

В культуре поведения детей старшего дошкольного возраста формируется три этапа: культура общения, культура деятельности и культурно-гигиенические навыки [2, с. 76].

Культура общения характеризуется знанием правил общения со сверстниками и взрослыми; учитывание их точек зрения и тех желаний, которые идут в ущерб собственным; проявление уважения к окружающим людям.

Культура деятельности — это такой способ деятельности, в результате которого у ребенка формируются умения следить за чистотой и порядком того пространства, которое он занимает (учебная, трудовая и игровая деятельности).

Культурно-гигиенические навыки представляют совокупность сформированных и развитых знаний и навыков аккуратности, чистоплотности, способность держать свое тело и одежду в чистоте и порядке, следовать которым необходимо не только из-за установленных правил чистоты, но также и правил отношений между людьми [2, с. 113].

Факторы, оказывающие влияние на культуру поведения детей старшего дошкольного возраста:

1. Особенности отношений в социуме (в котором живет и растет ребенок);
2. Особенности атмосферы, созданной в семье;
3. Особенности той обстановки, в которой находится ребенок; а именно его группа в детском саду, создающая эмоционально-психологическую ситуацию.

Еще одной отличительной особенностью детей старшего дошкольного возраста является конкретность мышления [3, с. 55]. Р.С. Буре, автор методики руководства коллективным трудом старших дошкольников, обращает внимание на тот факт, что дошкольники не в силах овладеть этими правилами, если взрослые достаточно ясно не показали им, как нужно себя вести в обществе (примеры из собственной жизни, а также из произведений художественной литературы). Данный процесс Р. С. Буре характеризует как перевод взрослым для дошкольника нравственных норм и правил, регулирующих его поведение; анализирование и обсуждение с детьми тех ситуаций, которые происходят ежедневно в жизни и несут нравственный смысл [3, с. 96].

При формировании культуры поведения детей старшего дошкольного возраста продуктивность достигается только в том случае, если правильно построен образовательный процесс, а также учтены все необходимые педагогические условия. Такие условия составляют единый компонент педагогической системы, отражающие комплекс возможностей как образовательной, так и материальной сред, которые оказывают влияние на личностные аспекты этой системы и обеспечивают ее полноценное развитие. Они воссоздают некие особенности построения педагогического процесса, их взаимодействия, обеспечивающие его результативность в развитии качеств и свойств личности, а также различных моментов деятельности.

Исследуя культуру общения, становится понятно, что в ее формировании немаловажное значение играет культура общения самого воспитателя. На данный момент, культура общения педагога мо-

жет рассматриваться в рамках компетентного подхода, в составе которого активно развивается коммуникативная компетентность.

Автор книги Ю.В. Ушачева «Повышение уровня коммуникативной культуры сотрудников ДОУ» считает, что коммуникативная компетентность имеет особую значимость для педагога [4, с. 136]. Эту компетентность она рассматривает как всеобщую систему характеристик человека (поведенческих и психических), помогающих успешно общаться, то есть достигать конкретных целей, эмоционально-подходящих для участвующих сторон. Несомненно, базой педагогической деятельности является общение с детьми. Степень углубленности взаимодействия педагога с ребенком оказывает мощное влияние на развитие всех сторон личности дошкольника, включая культуру его общения [4, с. 105].

В работах российских педагогов Ф. С. Газизовой, Н. А. Лялиной говорится, что первостепенным условием формирования культуры речевого общения у дошкольников является речь воспитателя. По их мнению, усвоение культурой общения, а также ее модернизация, является одной из профессиональных обязанностей воспитателя. Однако, прежде, чем осуществить развитие культуры речи и развивать речь дошкольников, воспитатель обязан позаботиться о формировании своей речи. Известный российский и советский педагог, крупнейший специалист по дошкольному воспитанию детей, Е.И. Тихеева подробно и тщательно изучала требования к речи воспитателя (методические и культурные). Она считала, что речь воспитателя должна быть целиком подготовлена и стилистически выдержана. Педагог обязан следить за собственной речью, учитывать ее возможные особенности, видеть ошибки и справляться с ними, проводя периодический контроль над собой, а также совершенствование своего языка. К тому же, воспитатель должен уметь регулировать силу своего голоса, исходя из конкретной ситуации общения.

Список литературы

1. Бондаренко А., Поздняк Л., Шкатулла В. Заведующий детским дошкольным учреждением. — М., 2013.
2. Бородин А. М. Методика развития речи детей. — М., 2014.
3. Васильева А. К., Бахтурина Л.А., Кобитина И. И. Старший воспитатель детского сада. — М., 2014.
4. Венгер Л.А. Воспитание сенсорной культуры ребенка от рождения до 6 лет. — М., 2015.

УДК 376

ОСОБЕННОСТИ ВРЕМЕННЫХ ПРЕДСТАВЛЕНИЙ У ДЕТЕЙ ДОШКОЛЬНОГО ВОЗРАСТА С НАРУШЕНИЕМ РЕЧИ В ОТЛИЧИЕ ОТ СЛАБОСЛЫШАЩИХ ДЕТЕЙ

МИШЕНЕВА Л. Н.,
БЕЛИСОВА А. А.,
ВАСЕРМАН С. В.,
КРОНШТАНОВА Е. А.,
НИКОЛАЕВА Н. И.

студенты
Череповецкий государственный университет

Аннотация: в статье рассмотрены особенности временных представлений детей дошкольного возраста с нарушением слуха и детей того же возраста с нарушением речи.

Ключевые слова: временные представления, слабослышащие дошкольники, дошкольники с нарушением речи.

FEATURES OF TEMPORARY REPRESENTATIONS IN PRESCHOOL CHILDREN WITH SPEECH
DISORDERS IN CONTRAST TO HEARING IMPAIRED CHILDREN

Misheneva L. N.,
Belisova A. A.,
Kronschtatova E. A.,
Vaserman S. V.,
Nikolaeva N. I.

Abstract: the article deals with the features of time representations of preschool children with hearing impairment and children of the same age with speech impairment.

Key words: temporary representations, hearing impaired preschool children, preschool children with speech disorders.

Время - одна из самых сложных категорий для понимания детей. Время нельзя показать наглядно, поэтому на протяжении всего дошкольного возраста у детей наблюдаются трудности в усвоении временных понятий. У детей с нарушениями речи временные представления отличаются своеобразием. Представления о времени у них неполные, фрагментарные, так как они не умеют строить предложения о содержании деятельности в конкретный отрезок времени. Наибольшие трудности наблюдаются

ся в знании эталонов времени; умении устанавливать временные отношения, последовательность происходящих событий, причинно-следственных связей между ними. Это для данной категории детей затруднительно.

Временные представления развиваются медленно, в процессе длительных наблюдений и накопления жизненного опыта. Первые представления о времени дети получают в дошкольный период. Смена дня и ночи, времени года, дней недели и повторяемость режимных моментов в жизни ребенка - все это формирует временные представления.

Дети с нарушениями речи с трудом различают понятия время года и месяц, не умеют полно рассказать об отличительных признаках. Рассматривая картинки с изображением времен года дети определяют зиму и лето, как наиболее отличительные времена года, при этом они опираются лишь на 2-3 признака. Часто путают осень и весну, потому что они имеют сходные явления. Детям проще отличить явления противоположного характера: холод и жару и т.д.; часто забывают названия времен года. При этом они могут указать времена года по названию. Осень и весну указывают неустойчиво [6].

Для изучения временных представлений у детей с нарушениями речи была подобрана методика Р.Ф. Галлямовой [3]. В исследовании участвовали дети с нормальным речевым развитием и дети с нарушением речи. Анализ полученных результаты по методике исследования развития временных представлений у детей старшего дошкольного возраста Р.Ф. Галлямовой выявил, что дети обеих групп имеют адекватные временные представления. У детей с нормальным уровнем развития показатели несколько выше, чем у детей с нарушениями речи. В ходе исследования было выявлено, что у детей с нормальным речевым развитием в незначительной степени преобладает средний уровень временных представлений. У нескольких выявлен - высокий. В целом, дети хорошо знают и называют части суток, дней недели, устанавливают их последовательность; определяют какой день недели был вчера, сегодня, будет завтра; определяют время с помощью механических часов; хорошо ориентируются в названиях и последовательности месяцев года; знают из каких месяцев состоит то или иное время года; умеют определять время года по цикличности природных явлений. У детей с нарушением речи большинство показали средний уровень временных представлений, по одному ребенку - высокий и низкий. В основном, дошкольники затруднялись в назывании дней недели и определении их последовательности. Также трудности наблюдались в определении: какой день недели был вчера, сегодня, будет завтра; определяли время с помощью механических часов с подсказки воспитателя; путали названия и последовательность месяцев года, из каких месяцев состоит то или иное время года; затруднялись в определении времени года по цикличности природных явлений [4,5].

В результате проведенных исследований было выявлено, что знания по данной теме неточны и фрагментарны. Детям трудно объяснить причинно-следственные временные связи, наблюдаются трудности в измерении отрезков времени общепринятыми единицами измерения и установлении последовательности временных процессов, их смены и периодичности.

Также большие трудности в формировании временных представлений отмечаются у детей с нарушением слуха. Временные представления слабослышащих детей старшего дошкольного возраста мало изучены. Так некоторые авторы выделили следующие особенности временных представлений у этой категории детей.

Катаева А.А. пишет, что у слабослышащих детей отмечаются большие по сравнению со слышащими сверстниками трудности в формировании образов представлений, в частности нечеткость, расплывчатость эталонных представлений времени [2].

Степанова Е.Г., Сафронова Е.М. отмечают, что дети с нарушением слуха с трудом усваивают такие понятия, как времена года, месяцы, дни недели, ошибаются в определении частей суток. Как правило, слабослышащие и глухие дети забывают признаки времени года и стараются запомнить сведения, которые, с точки зрения педагогов и родителей, являются важными. [7].

Андреева Е.Л., указывает на то, что у большинства детей представления о временах года недостаточны, фрагментарны, неточны, мало дифференцируемы и недостаточно осознаны по отношению к своему жизненному опыту. Недостаточно сформированы представления о временах года, ориентиро-

вание учебной программы на речевое развитие детей с нарушениями слуха препятствует формированию у детей целостной картины мира [1].

Таким образом, можно сделать вывод, что у обеих групп наблюдаются затруднения в понимании времени года, дети не умеют полно рассказать об их отличительных признаках. Но наибольшие трудности в этом вопросе испытывают дети с нарушением слуха. Они плохо запоминают признаки времени года, с трудом отличают весну и осень. Как и детям с нарушением речи им свойственны ошибки в установлении последовательности временных процессов, их смены и периодичности. Все это отрицательно влияет на восприятие и формирование целостной картины мира детей.

Список литературы

1. Андреева Е.Л. Особенности формирования представлений о временах года у детей старшего дошкольного возраста с нарушениями слуха // Институт коррекционной педагогики Российской академии образования, г. Москва
2. Выготский Л.С. . Мышление и речь // Собр.соч.:В 6 т. – М.,1982. – Т.2.-С.19.
3. Галлямова Р.Ф. Методика исследования развития временных представлений у детей старшего дошкольного возраста: [Электронный ресурс].URL:[https://infourok.ru/metodika_issledovaniya_razvitiya_vremennyh_predstavleniy_u_detey_starshego_doshkolnogo-557441.html](https://infourok.ru/metodika_issledovaniya_razvitiya_vremennyh_predstavleniy_u_detey_starshego_doshkolnogo_557441.html) (дата обращения: 08.10 2018г.)
4. Мишенева Л. Н. Белисова А. А. Васерман С. В. Кронштанова Е. А. Николаева Н. И. Особенности временных представлений у детей дошкольного возраста с нарушением речи в отличие от детей с ЗПР // Теория и практика современной науки 2018. №3(33)
5. Мишенева Л. Н. Особенности гендерных и временных представлений у детей с общим недоразвитием речи // Устойчивое развитие науки и образования 2017. № 6.- С. 197-201
6. Особенность и проблемы формирования пространственно-временных представлений у старших дошкольников с тяжелыми нарушениями речи: [Электронный ресурс]. URL:<https://www.studsell.com/view/107893/140000> (дата обращения 06.05.2017г.)
7. Степанова Е.Г., Сафронова Е.М. Формирование временных представлений у дошкольников с нарушениями слуха // Актуальные проблемы развития личности в онтогенезе. Материалы IV Всероссийской научно–практической конференции. 2015.- С. 116-118

УДК 004.9/372.8

СОВРЕМЕННЫЕ СПОСОБЫ СОЗДАНИЯ ИНТЕРАКТИВНЫХ МУЛЬТИМЕДИЙНЫХ УЧЕБНЫХ ПОСОБИЙ

ГУДИЛИНА СВЕТЛАНА ИВАНОВНА,канд. пед. наук, доц., ст. науч. сотр. Центра исследований непрерывного образования Института
стратегии развития образования РАО**СВИНЦОВА АНТОНИНА ВАЛЕРЬЕВНА**

магистрант

ФГБОУ ВПО «Московский педагогический государственный университет»

Аннотация: Проанализированы тенденции изменения средств и способов подачи информации и их влияние на процесс обучения. Приведен универсальный алгоритм создания современных учебных пособий и комплексов. Представлены возможности ряда различных программных инструментов для создания интерактивных мультимедийных учебных пособий.

Ключевые слова: электронное обучение, пользовательский интерфейс, интерактивность, мультимедийность, flash-технологии, HTML5, Readymag.

MODERN METHODS OF CREATING INTERACTIVE MULTIMEDIA TUTORIAL

**Gudilina Svetlana Ivanovna,
Svintsova Antonina Valeryevna**

Abstract: There were analyzed trends in methods and means of transferring information, their influence on the learning process. There are an universal algorithm of creating of modern tutorials and systems. Presents the potential of various kinds of software tools for creating interactive multimedia tutorials.

Key words: e-learning, user interface, interactivity, multimedia, flash-technologies, HTML5, Readymag.

За последние десятилетия информационные технологии прочно вошли в нашу жизнь, сформировалась новая информационная среда. С её расширением, процессы получения, обработки и усвоения информации человеком трансформируются. Мы постоянно сталкиваемся с огромным количеством новых систем, к которым нужно быстро адаптироваться и действовать внутри этих систем относительно принятой там логики и внутренних правил. Каждое новое программное обеспечение – компьютерные программы, мобильные приложения – сайт, портал и пр. по сути своей и есть новая информационная система. Зачастую, пользователю приходится параллельно использовать различные по структуре и действующим законам системы, которые могут содержать в себе дополнительные подсистемы: значковые, цветовые и др. Оформительские решения этих систем во многом влияют на формирование эстетического вкуса пользователя, на его представление о современном дизайне.

Повышение качества программ и веб-ресурсов основано на тщательной разработке пользовательского интерфейса (UI – от англ. «user interface») и проектировании пользовательского опыта (UX – от англ. «user experience»). На данный момент популярность имеют такие дизайн-системы интерфей-

сов как: «Плоский дизайн» (от англ. Flat Design) от Microsoft (2010 г.); «Материальный дизайн» (от англ. Material Design) от Google (2014 г.); «Fluent Design» от Microsoft (2017 г.). В каждой из этих концепций прописываются моменты, касающиеся оформления – цвета, тени, текстуры, градиенты, стили иконок, шрифты; и взаимодействия с пользователем – адаптивность, анимация, эффекты при наведении курсора, микровзаимодействия.

Новый опыт от работы с программами или сайтами, получаемый и усваиваемый ежедневно, не может не сказываться на одном из важных аспектов человеческой деятельности – процессе обучения. В настоящее время к образовательному процессу на всех ступенях активно привлекаются возможности информационно-коммуникационных технологий (ИКТ). Разрабатываются мультимедийные учебно-методические комплексы, программы, пособия, электронные учебники по различным предметам основного и дополнительного образования [1,2,3].

К явным преимуществам новых УМК и электронных пособий относится их мультимедийность и интерактивность. Интерактивность (от англ. interaction — «взаимодействие», действовать, влиять друг на друга) [4, с. 207]. В информационных системах это способность информационно-коммуникационной системы, без участия человека, активно и адекватно реагировать на действия пользователя [5]. Мультимедиа (от англ. multimedia) – это многокомпонентная среда, позволяющая использовать различные виды информации в виде: текста, статичных изображений, аудиозаписей, видеороликов и др. [2]. Руководство этими важнейшими принципами при создании электронных пособий и позволяет создавать новый образовательный продукт, отвечающий современным запросам общества. Новые технологии помогают лучше структурировать информацию, лучше её визуализировать, осуществить не линейную, а гипертекстовую подачу новой информации для изучения – на этом принципе строятся все ресурсы в веб-среде. Это позитивно сказывается на заинтересованности учеников, на усвоении и закреплении изучаемого материала.

Обобщенно возможны два варианта при разработке интерактивных мультимедийных учебных пособий (ИМУП), независимо от того, заменяют они или дополняют основное учебное пособие, и по какому принципу осуществляется трансляция материала. Первый, учитель (или группа учителей) самостоятельно подготавливает презентацию по одной или нескольким темам своего предмета для последующего использования в классе или дома. Второй, разработку ИМУП ведет коллектив, в состав которого входят: преподаватели, методисты, дизайнеры и разработчики.

Этапы создания ИМУП в обоих случаях будут приблизительно одинаковы. Перечислим их:

- подбор основного и дополнительного теоретического материала лекции;
- разработка проверочных заданий (тестов, вопросов и пр.);
- подбор или разработка сопровождающего визуального, аудиального или комбинированного содержимого (фото, рисунков, схем, аудио- и видеофайлов);
- выбор программы или сервиса для публикации;
- проектирование макета ИМУП и сценария интерактивности;
- верстка и публикация ИМУП.

Последние шаги могут незначительно отличаться в зависимости от выбранного способа создания ИМУП.

Теперь, рассмотрим актуальные способы для создания интерактивных мультимедийных учебных пособий.

Самым доступным и потому самыми распространенным инструментом является программа Microsoft PowerPoint. Этот программный продукт дает возможность быстро и простыми методами спроектировать и анимировать презентацию. Он поддерживает распространенные форматы растровых изображений, видеороликов, аудиофайлов и GIF-анимацию. Позволяет вставлять таблицы, графики и диаграммы, созданные в среде Microsoft Office. Функция настройки действия для объекта на слайде делает возможность запрограммировать его поведение при нажатии или наведении курсора мыши. Таким образом можно создать простой тест или интерактивную игру. Недостатком этого инструмента, по современным меркам, можно назвать невозможность получить ответ от ученика или отследить и зафиксировать правильность решения теста без участия педагога.

Для создания ИМУП так же используются flash-технологии [6]. Реализуется это, в частности, в среде программы Adobe Animate (ранее Adobe Flash Pro), при помощи языка программирования ActionScript 3.0. Так создаются интерактивные баннеры, игры, приложения и презентации. Благодаря использованию ActionScript появляется возможность прописать различные варианты событий мыши и клавиатуры. То есть, настроить любое действие при нажатии правой/левой кнопкой мыши (пример: объект сдвигается на 10 единиц вправо при нажатии); при наведении курсора мыши (пример: при наведении на заголовок появляется сноска с дефиницией (рис. 1а)); движение при прокрутке колеса мыши; применить способ Drag-and-Drop («захват» и перемещение объекта); прописать действие на отдельную клавишу или их сочетание (пример: при нажатии клавиш «А» и «D» ученику предлагается создать ритм (рис. 1б)).



Рис. 1. а) «Минимализм в дизайне», учебное пособие кафедры компьютерного дизайна СПбГИК, раздел «Истоки»; б) «Минимализм в дизайне», учебное пособие кафедры компьютерного дизайна СПбГИК, раздел «Принцип».

Результат публикации проекта, созданного в Animate, это приложение в формате .exe для ОС Windows и .app для ОС Mac. На компьютере приложение запускается при помощи программы Adobe Flash Player. Так же имеется возможность опубликовать проект в качестве приложения для Android или загрузить flash-проект на сайт.

Перечислим преимущества такого способа создания ИМУП. Можно не только представить информацию всеми средствами мультимедийности, структурировать её путём создания быстрого меню, но и интерактивно насытить: использовать микровзаимодействия; смоделировать ситуацию или явление, которым можно управлять (пример: оптическое смешение цветов); приложение одинаково запустится и на современных, и на маломощных или старых компьютерах; в конечный файл невозможно внести какие-либо изменения после публикации, например, заменить текст, изображение или удалить фрагмент. К недостаткам flash-презентаций можно отнести то, что педагогу для их создания нужно знать специфический язык сценариев ActionScript, что не всегда имеет место быть. В случае же загрузки на сайт flash-файлы серьезно снижают скорость его работы или вовсе не прогружаются.

Актуальным сейчас является проектирование онлайн образовательных ресурсов и ИМУП. Важнейшими их преимуществами является доступность и мобильность. Большинство сайтов на данный момент верстаются адаптивными, то есть имеют возможность корректно отображаться на разных устройствах – компьютерах/ноутбуках, планшетных ПК, смартфонах. Изучать новый материал и выполнять задания можно там, где пользователю это будет удобно, при условии интернет соединения. Как отмечает исследовательская компания Mediascope «по состоянию на октябрь 2016 – март 2017 го-

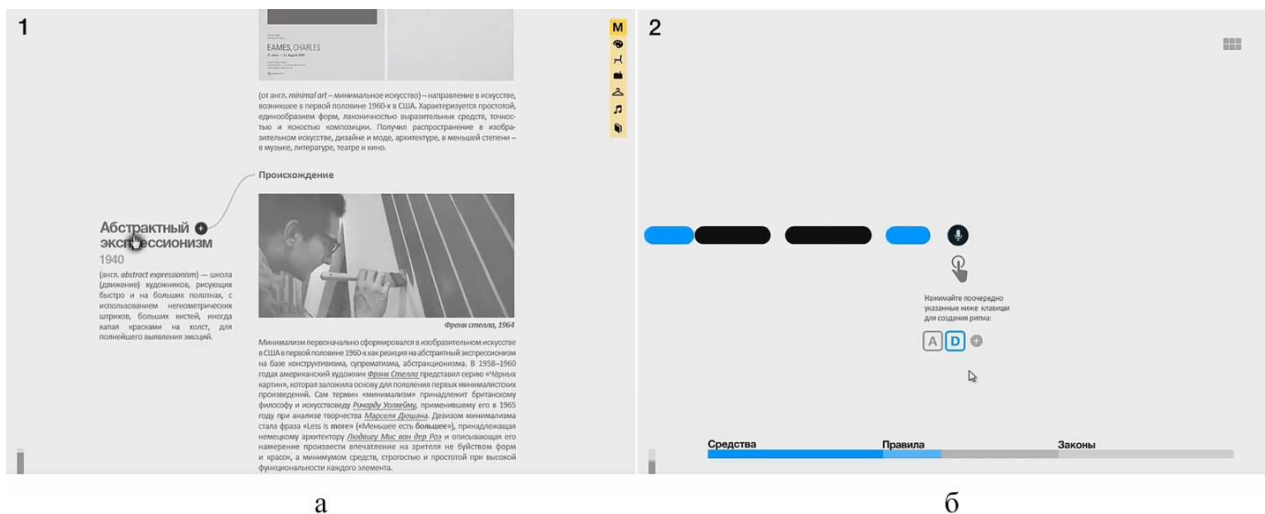
да 46% населения страны заходят в интернет со смартфонов», «количество пользователей мобильного интернета в целом за год увеличилось на 9%, количество пользователей интернета — на 2%» [7].

Большим потенциалом для электронного обучения обладает технология HTML5 в сочетании с использованием формального языка описания внешнего вида документа CSS и языка сценариев JavaScript (обеспечивает интерактивность) [8]. Перечислим возможности этого способа на примере проектов Издательства Яндекса и Arzamas Academy. Авторизация пользователя – ученики могут зарегистрироваться на сайте, входить под своим именем и получать доступ к курсам, темам и заданиям по ним (рис. 2а). Мультимедийность – учебные материалы могут быть размещены как в текстовом формате, так и в аудио или видео. Возможно изучать их напрямую на сайте или скачать на устройство (рис. 2б). Дополнительные материалы могут быть представлены не только в виде изображений, а, например, в виде интерактивной инфографики (рис. 3) или игр (рис. 4а). Контроль – добавление проверочных тестов (рис. 4б), заданий с развернутыми ответами. Они могут быть обязательным шагом для получения доступа к следующей теме или дополнительным элементом, для поддержки интереса учащегося. Ответы данные учеником могут сохраняться на сайте для просмотра учителем или отправляться ему на электронную почту.



Рис. 2. а) Курс онлайн-университета Arzamas «История русской культуры», страница авторизации; б) Курс онлайн-университета Arzamas «История русской культуры», пятый модуль «Серебряный век»

Минус такого подхода в том, что создание крупных онлайн ресурсов, как говорилось ранее, под силу только группе специалистов. Однако, появляется множество онлайн инструментов для проектирования сайтов, не требующие знания программного кода, используя их, вполне возможно сверстать ИМУП самостоятельно. Далее представлен анализ платформы интерактивных проектов – Readymag.

Readymag – сервис для создания микросайтов, портфолио, презентаций, электронных журналов (рис. 5). Бесплатная подписка предоставляет возможность создавать неограниченное количество проектов, каждый не более десяти страниц. При этом высоту страницы можно задать самостоятельно (от 672 до 100 тысяч пикселей). Начать работу можно с «чистого листа» или выбрать один из подходящих шаблонов для последующего редактирования. Сервис позволяет размещать растровые изображения (в том числе PNG-файлы с прозрачностью), видео с сервисов Youtube и Vimeo, карты Google, ссылки

на сторонние ресурсы. Имеется библиотека символов, иконок и шрифтов. При помощи сторонних сервисов в проект добавляются сложные виджеты и формы опросов, тестов (например, Google Forms).

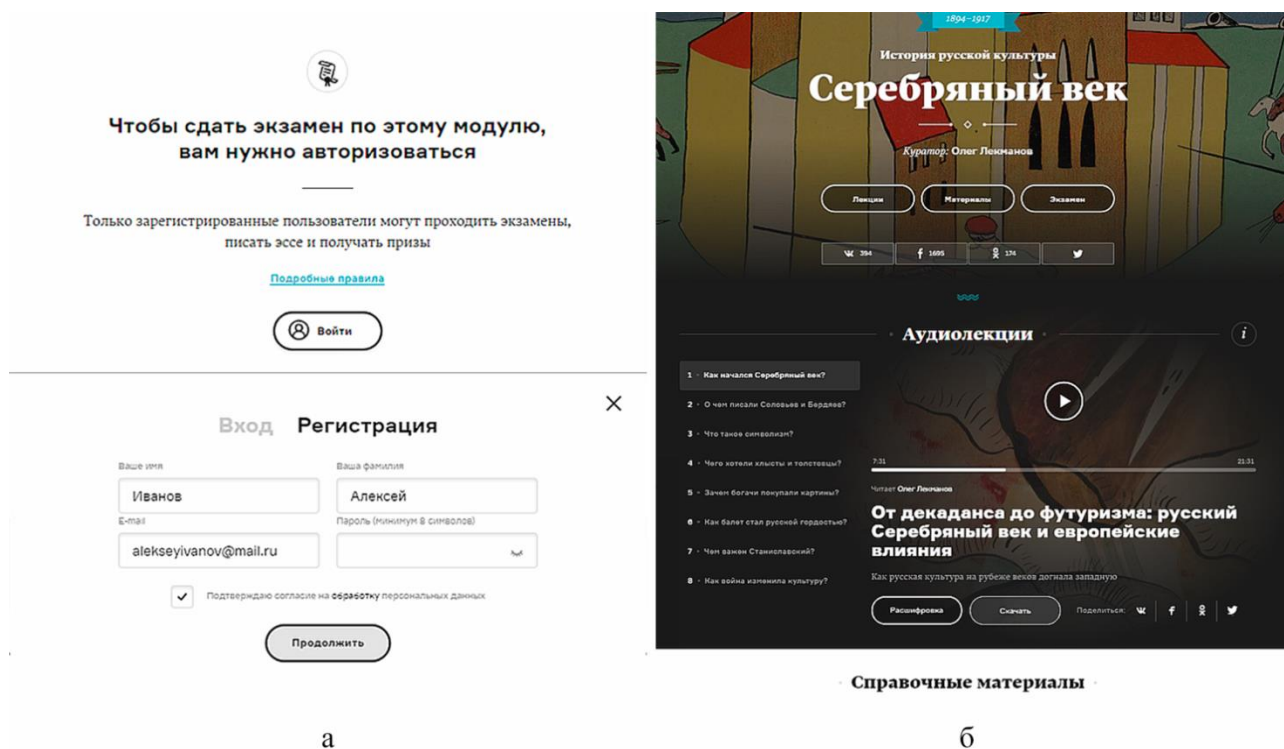

Рис. 3. Проект «Карта истории», инфографика «Эмиграция»

Курс №18 Русский авангард

Соберите авангард из кусочков

Сложите правильно пять знаменитых картин русского авангарда

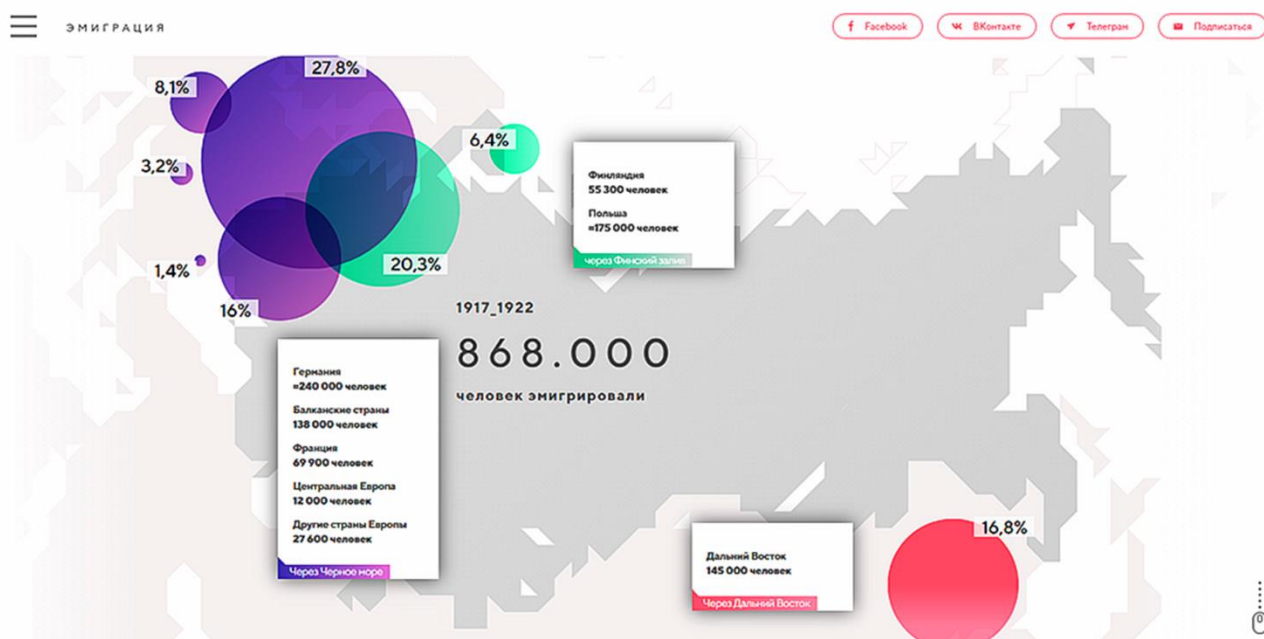
Теги: [Игра](#) [Живопись](#)

а

Курс №15 Антропология коммуналки

Тест Хорошо ли вы знаете советский быт?

Вопрос 5/9
А это что?

Мисорубка

Смеситель для ванной

Ручной пылесос

Фен

б

Рис. 4 а) Проект Arzamas, интерактивная игра по русскому авангарду; б) Курс Arzamas, тест «Хорошо ли Вы знаете советский быт»

Перечислим явные преимущества Readymag. Опубликованные проекты всегда доступны при подключении к сети Интернет. Анимирование элементов происходит минимальными средствами. Настраивается анимация всего четырьмя сценариями: при загрузке, при прокрутке страницы, при клике

или наведении курсора. Для одного элемента можно применить только один такой сценарий и внутри него задать параметры: «движение», «прозрачность», «вращение», «масштаб». Большим плюсом Readymag является настройка адаптивности. По умолчанию проект создается для просмотра на горизонтальных мониторах компьютеров, но дополнительно можно вручную переверстать уже имеющийся дизайн под планшетную и мобильную версию.



Рис. 5 Статья Shuffle Magazine «Dieter Rams: 10 Principles for Good Design» на readymag.com

Перечислим явные преимущества Readymag. Опубликованные проекты всегда доступны при подключении к сети Интернет. Анимирование элементов происходит минимальными средствами. Настраивается анимация всего четырьмя сценариями: при загрузке, при прокрутке страницы, при клике или наведении курсора. Для одного элемента можно применить только один такой сценарий и внутри него задать параметры: «движение», «прозрачность», «вращение», «масштаб». Большим плюсом Readymag является настройка адаптивности. По умолчанию проект создается для просмотра на горизонтальных мониторах компьютеров, но дополнительно можно вручную переверстать уже имеющийся дизайн под планшетную и мобильную версию.

Минусы платформы – нет возможности добавлять персональные аудио- и видеофайлы с компьютера. Ограниченные функции при бесплатной подписке, например, отсутствует экспорт публикации в формате PDF; публикации нельзя выложить на отдельное доменное имя. А так же, общее для всех онлайн пособий, невозможность использования их без подключения к сети Интернет.

В заключении мы можем сказать, ИМУП способствуют заинтересованности учеников в изучаемом предмете, помогают эффективно представлять информацию, закреплять и проверять пройденный материал. Выбор способа создания ИМУП во многом зависит от целей, которые ставятся при их разработке. Будут они применяться в дополнение к основному материалу лекций и практических занятий или же выступать как единственный источник знания, например, в дополнительном или дистанционном образовании.

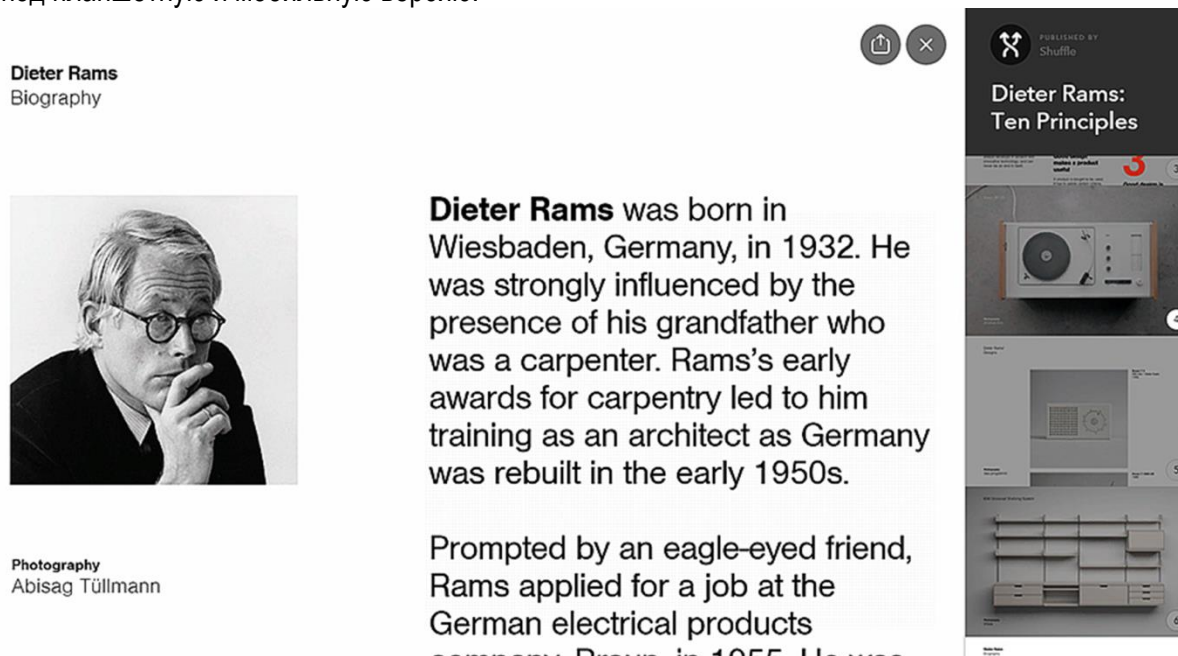
Список литературы

1. Елинер, И. Г. Основные принципы проектирования мультимедийных учебно-методических комплексов: [Электронный ресурс] // Труды Санкт-Петербургского государственного института культуры, 2015. URL: <https://cyberleninka.ru/article/n/osnovnye-printsipy-proektirovaniya-multimediynyh-uchebno-metodicheskikh-kompleksov> (Дата обращения: 31.03.2018 г.);

2. Князева, Г. В. Применение мультимедийных технологий в образовательных учреждениях: [Электронный ресурс] // Вестник Волжского университета им. В.Н. Татищева, 2010. URL: <https://cyberleninka.ru/article/n/primenenie-multimediyinyh-tehnologiy-v-obrazovatelnyh-uchrezhdeniyah> (Дата обращения: 31.03.2018 г.);
3. Стариков, Д. А. О понятии мультимедиа технологии и их использовании в образовательном процессе: [Электронный ресурс] // Научные исследования в образовании, 2011. URL: <https://cyberleninka.ru/article/n/o-ponyatii-multimedia-tehnologii-i-ih-ispolzovanii-v-obrazovatelnom-protssesse> (Дата обращения: 31.03.2018 г.);
4. Мельников, С. В. Образовательные технологии в вузе – новые подходы / С.В. Мельников // Развитие современного образования: теория, методика и практика. – 2016. – №1 (7). – С. 207-218;
5. Ванеева, О. В. Комплексное использование интерактивных технологий в рамках музейного пространства: [Электронный ресурс] // Труды Санкт-Петербургского государственного института культуры, 2015. URL: <https://cyberleninka.ru/article/n/kompleksnoe-ispolzovanie-interaktivnyh-tehnologiy-v-ramkah-muzeynogo-prostranstva> (Дата обращения: 31.03.2018 г.);
6. Попов, О. А. Применение программного продукта macromedia flash при создании учебно-методических программ в рамках применения информационных компьютерных технологий в образовании: [Электронный ресурс] // Известия Российского государственного педагогического университета им. А.И. Герцена, 2008. URL: <https://cyberleninka.ru/article/n/primenenie-programmnogo-produkta-macromedia-flash-pri-sozdanii-uchebno-metodicheskikh-programm-v-ramkah-primeneniya-informatsionnyh> (Дата обращения: 01.04.2018 г.);
7. Аудитория пользователей интернета в России в 2017 году составила 87 млн. человек [Электронный ресурс] // Сайт Mediascope, 21.04.2017. URL: <http://mediascope.net/press/news/744498/> (Дата обращения: 02.04.2018 г.);
8. Гроцев, А. Р., Томко В. Н. Возможности использования html5 при создании элементов интерфейса обучающих систем: [Электронный ресурс] // Образовательные технологии и общество, 2012. URL: <https://cyberleninka.ru/article/n/vozmozhnosti-ispolzovaniya-html5-pri-sozdanii-elementov-interfeysa-obuchayuschih-sistem> (Дата обращения: 07.04.2018 г.).

© С.И. Гудилина, А.В. Свинцова, 2018

УДК 37.011

ПОНЯТИЙНЫЕ ПРИЗНАКИ «ОБУЧЕНИЯ» И «ВОСПИТАНИЯ» В ТРУДАХ ОТЕЧЕСТВЕННЫХ И ФРАНЦУЗСКИХ ИССЛЕДОВАТЕЛЕЙ

ОГАРКОВА АЛЕНА ВИКТОРОВНАМагистрант 2 курса
Институт иностранных языков ФГБОУ ВО «МПГУ»

Аннотация: В статье рассматриваются трактовки понятий «обучение» и «воспитание», представленные в отечественной и франкоязычной научной литературе и французских лексикографических источниках. На основе анализа содержания данных понятий автор статьи выделяет их общие и дифференциальные признаки и делает вывод о национально-специфическом характере связанности «обучения» и «воспитания».

Ключевые слова: обучение, воспитание, понятие, индивид, личность, взаимосвязь, интегральные семы, дифференциальные семы.

THE CONCEPTUAL CHARACTERISTICS OF "STUDY" AND "EDUCATION" IN THE WORKS OF RUSSIAN AND FRENCH RESEARCHERS

Ogarkova Alena Viktorovna

Abstract: The article deals with the interpretation of the concepts of "study" and "education", presented in the Russian and French-language scientific literature and French lexicographical sources. Based on the analysis of the content of these concepts, the author identifies their general and differential features and concludes on the national-specific nature of the connection between "study" and "education".

Key words: study, education, concept, individual, personality, interconnection, integrated semes, differential semes.

В отечественных педагогике и дидактике обучение и воспитание рассматриваются как смежные виды деятельности.

Известный педагог А.С. Макаренко считал, что воспитательная область является совершенно другой областью, отличной от методики преподавания. Он также утверждал, что воспитанию подвергается не только ребенок, но и абсолютно каждый индивид, не зависимо от его возраста [1, с. 124]. Однако в работах его современников и последователей представлена иная точка зрения.

Так, в книге «Процесс обучения и его закономерности» И.Я. Лернер отмечает взаимосвязь данных понятий, усматривая в обучении определенные свойства воспитания, и наоборот. Педагог пишет, что обучение направлено не только на «научение некоторому содержанию», но и на «формирование определенных нравственных, волевых и эстетических характеристик личности» [2, с. 76]. Воспитание, в свою очередь, формирует не только свойства личности, но и знания, а также умения пользоваться этими знаниями, принимая их как «лично значимые ценности» [Там же]. В одной из своих работ педагог приводит определения данных понятий. Согласно И.Я. Лернеру, *обучение* представляет собой «специально организованное взаимодействие, имеющее целью передачу молодому поколению содержания социального

опыта» [2, с. 78] в то время, как *воспитание* является «целенаправленным формированием эмоционального отношения к действительности в соответствии с определенной системой ценностей» [Там же].

В своей книге «Об умственном воспитании» В.А. Сухомлинский раскрывает сущность умственного воспитания, основанного на приобретении знаний, развитии творческих и познавательных способностей индивида, а также на воспитании интереса к умственной деятельности и необходимости в ней [3, с. 1]. В.А. Сухомлинский подчеркивает прикладной характер получаемых знаний, отмечая, что они должны становиться «личными убеждениями, духовным богатством человека, отражающимся (...) на его труде, общественной активности, интересах» [Там же]. Важнейшим средством умственного воспитания выступает обучение, в процессе которого осуществляется интеллектуальное развитие индивида. Таким образом, педагог рассматривает обучение и воспитание как взаимосвязанные виды деятельности. Однако их взаимодействие ограничивается лишь одним компонентом воспитательного процесса – интеллектуальным развитием личности. Следовательно, воспитание и обучение, будучи рассмотрены в контексте передачи знаний, соотносятся как цель и средство деятельности учителя, направленной на формирование системы знаний обучаемого.

И.А. Зимняя также отмечает наличие общих признаков у данных понятий и выделяет четыре основных типа их взаимодействия. *Первый тип* взаимодействия определяется тем, что воспитание реализуется в процессе обучения и неразрывно связано с ним. Воспитание выражается в содержании обучения, его форме и средствах. В этом случае, оба процесса сливаются в единое целое. *Второй тип* взаимосвязи предполагает осуществление воспитания в образовательном процессе учреждения вне обучения, но параллельно ему (например, трудовое воспитание). При этом обучение воздействует на воспитание. *Третий тип* взаимодействия обусловлен тем, что воспитание реализуется вне образовательного процесса определенной общностью (трудовым коллективом, семьей). Так реализуется стихийное обучение и научение. *Четвертый тип* взаимосвязи, как отмечает И.А. Зимняя, «оказывается решающим» и выступает как воспитание со стороны неформальных организаций, часто представленных неформальными сообществами (например, компанией сверстников). Педагог отмечает, что в этом случае воспитание сопровождается стихийным обучением [4, с. 17].

На основании вышеизложенного, в настоящем исследовании, признается взаимосвязь обучения и воспитания. В этой связи понятия «обучение» и «воспитание» во французском языковом сознании будут рассматриваться аналогично, с точки зрения их взаимообусловленности.

Традиция интерпретации обучения и воспитания восходит к идеям французских просветителей. Ж.-Ж. Руссо отмечает в «*Emile ou de l'éducation*», что воспитание (*éducation nf*) дает человеку то, что он не получает при рождении и что ему необходимо получить во взрослой жизни. Французский философ разделяет три типа воспитания. К первому типу он относит *l'éducation de la nature* и характеризует его развитием естественных способностей человека. Второй тип *l'éducation des hommes* определяется воздействием социальной среды (мира людей) на использование внутренних естественных способностей индивида. Третий тип *l'éducation des choses* приобретает личностью из собственного опыта взаимодействия с явлениями окружающего мира вещей [5, с. 11].

Проблеме воспитания посвящена и повесть «*L'Ingénu*», написанная французским философом Вольтером. Автор подчеркивает роль воспитания, особенно важную в ранний период развития ребенка. Вольтер пишет: «его понятливость (главного героя – *прим.*) была тем живее и отчетливее, что детство его не было обременено в свое время тем бесполезным вздором, каким отягчено бывает наше детство, и поэтому мозг воспринимал все предметы в неискаженном виде» [6, с. 13]. Вольтер отмечает преимущество естественного развития мышления главного героя, осуществляющегося без внешнего воздействия со стороны окружающей социальной среды.

Таким образом, французские просветители в своих взглядах не отделяли обучение как вид социального воздействия на человека от воспитания и даже признавали преимущество естественного самостоятельного интеллектуального и духовного развития личности.

Современные представления об обучении и воспитании, принятые во франкоязычных теориях, отличаются от точки зрения, характерной для эпохи Просвещения. Для выявления признаков данных понятий обратимся прежде всего к их дефинициям в лексикографических источниках. Следует под-

черкнуть, что во французском языке для обозначения «обучения», в отличие от «воспитания» (*éducation nf*), используется несколько эквивалентов: «*enseignement nm*», «*apprentissage nm*», «*formation nf*», «*instruction nf*», каждый из которых имеет определенные семантические особенности.

Éducation nf (воспитание) произошло от латинского слова «*educatio*», которое, в свою очередь, состоит из двух частей: «*ducere*» (управлять, вести) и «*ex*» (вне). В иллюстрированном латинско-французском словаре (le Gaffiot) представлены два значения понятия «*éducation*»: разведение зверей, выращивание растений; воспитание, развитие человека [7, с. 572]. Согласно словарю Larousse, «*éducation nf*» (воспитание) трактуется как «совокупность интеллектуальных, культурных и нравственных особенностей, полученных человеком или группой людей в определенной области» («*l'ensemble des connaissances intellectuelles, culturelles, morales acquises dans ce domaine par quelqu'un, par un groupe*») [8, Электронный ресурс].

Enseignement nm обозначает «действие, способ преподавания, направленный на передачу знаний» («*l'action, manière d'enseigner, de transmettre des connaissances*»).

Instruction nf имеет близкое значение предыдущему эквиваленту и трактуется как действие, направленное на обучение человека или группы людей, которое представляет собой передачу знаний («*l'action d'instruire quelqu'un, un groupe, de leur donner des connaissances*»).

Formation nf определяется как «действие, направленное на интеллектуальное или нравственное развитие личности» («*l'action de former quelqu'un intellectuellement ou moralement*»).

Apprentissage nm обладает наиболее узким определением и обозначает «профессиональное обучение молодых людей с целью освоения определенной профессии; время, в течение которого являются учеником» («*la formation professionnelle des jeunes en vue d'apprendre un métier; le temps pendant lequel on est apprenti*») [8, Электронный ресурс]. В психологии, согласно словарю «Petit Robert», *apprentissage nm* представляет собой продолжительное изменение поведения субъекта: человека или животного, - за счет повторения ситуаций, связанных с приобретением опыта. В более широком смысле, это - процесс приобретения автоматизированных сенсорно-двигательных и физических навыков («*Modifications durables du comportement d'un sujet (humain ou animal) grâce à des expériences répétées. Par extension, processus d'acquisition des automatismes sensorimoteurs et psychiques*») [9, Электронный ресурс].

Психологической точки зрения на *apprentissage nm* придерживается французский педагог Ж. Фукамбер. В своей работе «*Apprentissage et enseignement*» он подчеркивает, что *apprentissage nm* является процессом внутреннего изменения личности, связанным с определенным действием, направленным на изменение поведения обучаемого [10, с. 10]. Вместе с тем, Ж. Фукамбер дифференцирует понятия *apprentissage nm* и *enseignement nm* на том основании, что последнее представляет собой передачу от обучающего обучающемуся готовой модели знания, необходимой для адекватного поведения в определенных ситуациях. В то время как *apprentissage nm* («*L'apprentissage est une modification d'ensemble continue du sujet par lui-même pour donner une réponse à tout moment adaptée à son développement interne et aux sollicitations externes*» [Там же]) представляет собой продолжительное самоизменение субъекта с целью формирования своей готовности к ответной реакции на воздействие со стороны внешней среды на любом этапе своего развития, т.е. *apprentissage nm* предполагает самостоятельную разработку и выбор адекватной модели поведения в определенных ситуациях. Взаимосвязь *enseignement nm* и *apprentissage nm* обусловлена тем, что *enseignement nm* является социально-обусловленным способом управления процессом *apprentissage nm* [10, с. 17].

В своей книге «*De l'école*» французский лингвист Ж.-Кл. Милнэ отмечает, что воспитание требует полного подчинения со стороны личности и ее исключительного стремления к совершенству во всех областях [11, с. 57].

Особенные черты, характеризующие понятие «воспитание» во Франции, определяет отечественный педагог К.Д. Ушинский. Согласно его точке зрения, несмотря на общий характер педагогических форм, каждый европейский народ обладает особой системой воспитания, характерной только для него [12, с.75]. Так, для французского воспитания, в отличие от немецкого, направленного на умственное развитие, и английского, способствующего формированию характера учащегося, основную цель представляет передача технических познаний путем письменных подражаний классическим писателям

и заучивания наизусть отрывков произведений классиков [12, с. 103].

Рассмотрение дефиниций понятий, относящихся к нашему исследованию, позволяет нам выделить их дифференциальные («-») и интегральные семы (+), которые мы отобразили в таблице (табл. №1):

Таблица 1

Дифференциальные и интегральные семы

Понятия	Дифференциальные («-») и интегральные семы (+)						
	действие	антропоцентризм	всеобщность	передача знаний и развитие личности	профессиональный характер обучения	множественность приемников	совпадение субъекта и объекта
éducation <i>nf</i>	-	+	-	+	-	+	+
enseignement <i>nm</i>	+	-	-	+	-	-	-
instruction <i>nf</i>	+	+	-	+	-	+	-
formation <i>nf</i>	+	+	-	+	-	-	-
apprentissage <i>nm</i>	-	-	+	+	+	+	+

Таким образом, исходя из сопоставления данных, занесенных в таблицу, можно сделать вывод, что в роли интегральной семы для всех понятий выступает «передача знаний и развитие личности», дифференциальными семами являются «профессиональный и всеобщий характер обучения», «совпадение субъекта и объекта» относящиеся к *apprentissage nm* и *éducation nf*.

Проведенный анализ определений «обучения» и «воспитания», представленных в трудах отечественных и французских исследователей, показывает, что данные понятия не имеют однозначной трактовки. Тем не менее, большинство зарубежных и отечественных исследователей придерживаются единых взглядов относительно взаимосвязи «обучения» и «воспитания», рассматривая их как неразрывно существующие виды деятельности.

Во французском языке слово «обучение» имеет ряд близких по значению эквивалентов, каждый из которых, однако, обладает определенными семантическими особенностями. Следует подчеркнуть, что, согласно психологической трактовке *apprentissage nm* на первый план выдвигается социальная сущность человека, бытие которого должно гармонизироваться с социальной средой. При этом важность развития мыслительной и духовных составляющих человеческой личности упускается из вида. Напротив, *formation nf* направленно, прежде всего, на формирование интеллектуальных и нравственных качеств индивида. Кроме того, *apprentissage nm* и *éducation nf*, отличаются совпадением субъекта и объекта в процессе обучения и воспитания.

Таким образом, представленный дифференциальный подход позволяет нам выявить особенности генезиса современной французской ментальной модели обучения и воспитания.

Список литературы

1. Макаренко А.С. Педагогические сочинения в 8 т. – М.: Педагогика, 1984. – 400 с.
2. Лернер И.Я. Процесс обучения и его закономерности. – М.: Знание, 1980. – 96 с.

3. Сухомлинский В.А. Об умственном воспитании / ред-кол.: Н.Д. Ярмаченко (председатель) и др. – К.: Рад. школа, 1983. – 224 с.
4. Зимняя И.А. Педагогическая психология. – Ростов-на-Дону: Феникс, 1997. – 480 с.
5. Rousseau J.-J. Emile ou de l'éducation [Электронный ресурс]. – Grenoble: Pierre Hidalgo, La Gaya Scienza, 2012. – 882 p. [version numérique]. (дата обращения: 15.09.2018)
6. Voltaire L'ingénu [Электронный ресурс]. – Paris: Editions du Boucher, 2002. – 73 p. [version numérique]. (дата обращения: 16.09.2018)
7. Gaffiot F. Le Dictionnaire illustré latin-français. – Paris: Hachette, 1934. – 1700 p.
8. Larousse [Электронный ресурс]. URL: <http://www.larousse.fr> (дата обращения: 17.09.2018)
9. Le Petit Robert [Электронный ресурс]. 2014. [version numérique]. (дата обращения: 18.09.2018)
10. Foucambert J. Apprentissage et enseignement // Communication et langages. – № 32. – Armand Collin, 1976. – pp. 7–17.
11. Milner J.-Cl. De l'école. – Paris: Editions du seuil, 1984. – 156 p.
12. Ушинский К. Д. Собрание сочинений в 11 томах. – Том 2. – М.: Изд-во Академия педагогических наук РСФСР, 1952. – 655 с.

© Огаркова А.В., 2018

МЕДИЦИНСКИЕ НАУКИ

УДК 617-089.844

УРОГЕНИТАЛЬНЫЙ СЛИНГ

**БЕРЕГОВЕНКО ДАРЬЯ АНДРЕЕВНА,
МИХАЛЬЧУК МАРИЯ СЕРГЕЕВНА**

Студенты

Медицинская академия имени С.И. Георгиевского ФГАОУ ВО «КФУ имени В.И. Вернадского»

Научный руководитель: Аджисалиев Гуливер Ризаевич
старший преподаватель кафедры топографической анатомии и оперативной хирургии

Аннотация. В данной статье было исследовано хирургическое лечение такого расстройства, как недержание мочи мужчин и женщин, а также причины способствующие возникновению данной патологии. А также были рассмотрены показания к операции, и возможные исходы: положительный результат и существующие послеоперационные осложнения пациентов.

Ключевые слова: недержание мочи, распространённость, показания, slingовая операция, послеоперационные осложнения.

UROGENITAL SLING

**Beregovenko Daria Andreevna,
Mikhailchuk Maria Sergeevna**

Annotation: this article investigated the surgical treatment of such disorders as urinary incontinence in men and women, as well as the causes contributing to the occurrence of this pathology. Also, indications for surgery, and possible outcomes were considered: a positive result and the existing postoperative complications of patients.

Key words: urinary incontinence, prevalence, indications, sling surgery, postoperative complications.

Недержание мочи – это чрезвычайно распространенное расстройство, которое встречается и у мужчин, и у женщин, однако имеет выраженные возрастные и гендерные отличия [1, с.87-90]. Обычно оно проявляется после 40-50 лет. Среди женщин встречается в 10 раз чаще, что связано с репродуктивной функцией - деторождением и изменением гормонального фона после наступления менопаузы. Распространенность данного симптома у женщин в России составляет 33,6-36,8% [12, с. 729]. При пролапсе гениталий эти цифры значительно выше и варьируют от 25 до 80% [4, с. 87-90]. Не являясь само по себе опасным, расстройство негативно влияет на качество жизни пациентов, препятствует социальным коммуникациям, профессиональной деятельности, снижает уверенность в себе.

Операция при недержании мочи у женщин бывает особенно эффективна, поскольку подразумевает хирургическое восстановление измененных анатомическое структур тазовой диафрагмы и уретры. Их структурно-функциональные изменения являются главным этиологическим фактором развития недержания мочи [7, с. 599-601]. Оперативное лечение предлагают применить, когда причины заболевания устранены, а консервативные методы не работают.

Эффективным и безопасным методом лечения стрессового недержания мочи являются slingовые операции. Наиболее распространены среднеуретральные slingовые операции — прокладывание поддерживающей синтетической петли вокруг средней части уретры: позадилонная уретропексия свободной синтетической петлей (лентой) — TVT (tension—free vaginal tape) либо петлевая уретропексия трансобтураторным доступом (операции TVT—O и TOT transobturator tape) [5, с. 390-394]. Они относят-

ся к малоинвазивным методикам, которые проводятся под контролем современного визуализирующего оборудования и требуют высокой квалификации хирурга. Суть вмешательства сводится к тому, что под среднюю часть мочеиспускательного канала вводится петля, которая призвана поддерживать уретру и не давать моче вытекать при напряжении. Петля выполнена из синтетического материала и размещается в пространстве между мочеиспускательным каналом и передней стенкой влагалища. В итоге, угол наклона между мочевым пузырем и мочеиспускательным каналом восстанавливается, и моча не вытекает [16, с. 1022-1030].

Слингловая операция при недержании мочи (операция TVT) – хирургическое вмешательство, которое было разработано для оказания специализированной помощи женщинам. Для проведения манипуляции используют специальную ленту (слинг), которая проводится позади уретры, для того чтобы обеспечить ее поддержку [6, с. 402-407].

Техника проведения slingовой операции введена в 90-е годы. Изначально, операцию проводили методом выведения специальной ленты, через мелкие разрезы, выполненные на передней стенке влагалища на переднюю стенку надлобковой области [9, с. 337].

После 2000-х годов стали использовать иной метод операции у женщин. Отличие состоит в применении методики «изнутри-наружу». Ленту выводят на промежность или внутреннюю часть бедер. Это позволило уменьшить количество послеоперационных осложнений и повреждений [3, с.168]. Выделяют несколько этапов обследования перед принятием решения о проведении вмешательства и подготовки больной:

- Общий сбор анамнеза, выявление хронических заболеваний. Сахарный диабет, нефриты любой формы, мочекаменная болезнь влияют на процесс уринации. Также важную роль играют количество и продолжительность родов, перенесенный инсульт.
- Влагалищное исследование у женщин. Выявление наличие рубцов на половых органах, исследование степени опущения матки, оценка состояния уретры и шейки мочевого пузыря.
- УЗИ органов малого таза.
- Уродинамическое исследование.
- У мужчин необходимо тщательное исследование предстательной железы.

В норме поступление мочи из мочевого пузыря в уретру – мочеиспускательный канал контролируется сфинктером, а также мускулатурой уретры и ее особым положением. При ослаблении мышц или изменении угла прилегания (фиксации) уретры к мочевому пузырю развивается недержание мочи. Это может быть следствием родов, травмы, операции, возрастных и гормональных изменений, генетических особенностей структуры соединительной ткани, особенностей профессиональной деятельности, физических нагрузок [10, с. 145-146].

Хирургическое вмешательство показано в следующих случаях:

1. Стрессовое недержание мочи у женщин, связанное с ослаблением мышц тазового дна. При незначительной выраженности заболевания врач может порекомендовать делать специальные упражнения или принимать некоторые препараты, в частности, антидепрессанты. Однако эффект всех этих мер, как правило, незначительный, поэтому рекомендуется операция или установка пессария (укрепляющего устройства).

2. Послеоперационное недержание мочи у мужчин, нечувствительное к консервативной терапии. Особенно часты такие осложнения после хирургических вмешательств, проводимых на предстательной железе.

3. Состояния, повышающие вероятность рецидивного недержания мочи. К ним относятся ожирение, сахарный диабет, а также постоянные тяжелые физические нагрузки и занятия спортом.

Слингловая операция [13, с. 1049-1055]. Это вмешательство показано при стрессовом недержании мочи II-III степени при гипермобильной уретре или слабости ее внутреннего сфинктера. Оно сводится к подвешиванию уретры и ее фиксации в необходимом положении за счет протеза.

В ходе операции используется петля, изготовленная из пролена. В некоторых модификациях применяются слинги – поддерживающие устройства, состоящие из собственных тканей пациента или донорских. В последнем случае предварительно иссекается лоскут ткани из фасции длиной от 2 до 10

см. Донорский слинг перед операцией выдерживается некоторое время в питательном растворе [2, с.263]

Проводят общую анестезию или местное обезболивание (в области передней стенки влагалища и в местах выхода краев полипропиленовой ленты). Выполняют надрез длиной около 1 см по передней стенке влагалища, обнажая мочевыводящий канал (уретру). С обеих сторон от него внедряются концы полипропиленовой ленты, края выводятся на кожу.

Пациента в сознании просят покашлять или напрячь мышцы тазового дна (кашлевая проба), по результатам осуществляется окончательная натяжка ленты и ее тщательная фиксация. Концы протеза обрезаются и заправляются в подкожное пространство. Раны на коже и в области влагалища ушиваются, накладываются асептические повязки.

Виды оперативных вмешательств [11, с.56]. Методики проведения TVT и TOT операций имеют значимые отличия.

При TVT концы ленты выводятся на живот. Для этого после внутривлагалищного рассечения проводят небольшие надрезы (около 3 мм в диаметре) в местах вывода ленты и делают каналы по направлению к входу во влагалище. Все хирургические манипуляции проводятся под обязательным контролем цистоскопии. Мочевой пузырь смещают в одну сторону и при помощи игл, направляющего зонда и толкателей через сформированные ранее каналы протягивают полипропиленовую ленту с другой стороны (в направлении от влагалища к животу). Повторяют манипуляцию с противоположного края, смещая мочевой пузырь в обратном направлении. Далее регулируют натяжение петли, и ушивают отверстия [14, с.25].

При TOT концы ленты выводят на внутреннюю поверхность бедер. Для этого после разреза на передней стенке влагалища под углом 45 градусов рассекают ткани вбок. Добравшись до obturatorной мембраны, проводят ее перфорацию. При помощи проводников и игл ленту доставляют к внутренней поверхности бедра. Выводные отверстия располагаются в пределах двух линий, условно проведенных чуть выше выводного отверстия уретры (около 2 см). Чтобы точно доставить ленту необходимо вращать ручку проводника. Окончательно регулируют натяжение мембраны, обрезают концы и заправляют их под кожу. Слизистую влагалища и кожу ушивают.

Слинги, используемые для мужчин, имеют некоторые отличия. Они должны быть легко регулируемы и не должны перетягивать уретру. Операция, как правило, не требует полостных разрезов, применяется влагалищный доступ. Врач иссекает ткани передней стенки влагалища и вводит синтетическую петлю. У мужчин разрез осуществляется в области мошонки. Петля фиксируется при помощи нерассасывающейся нити. Другой ее конец пришивается к соединительно-тканной оболочке прямой мышцы живота. Для этого производится прокол в брюшной полости. В итоге уретра оказывается подвешенной в необходимом положении, а ее стенки – укрепленными. Это предупреждает произвольные мочеиспускания. Эффективность операции, по данным израильского врача Баевского Т.В., составляет от 70% до 95%.

Реабилитация занимает в среднем две недели. Выписка может быть произведена в день операции или на следующие сутки. В мочеточник может быть вставлен катетер, чтобы облегчить уринацию в первое время. После выписки до полного заживления лучше отказаться от вождения автомобиля и занятий спортом [15, с.30-34]. Во время проведения слинговой операции и после ее завершения, у пациентов могут возникать разного рода осложнения. К таковым относятся:

- Травма мочевого пузыря (случается в 4% случаев).
- Гематомы в месте прохождения игл (очень редкое осложнение, случается всего в 1%).
- Появление кровотечения по причине повреждения сосудов (1 на 500).
- Инфицирования мочевого, одно из частых осложнений, на которое приходится порядка 20% случаев. После операции требуется курс антибиотиков.
- Недержание мочи после операции, медленное выделение и прочие дизурические симптомы.
- В 1 из 1000 случаев происходит поражение кишечника или нервного волокна.

Данные последних лет говорят о том, что использование слинга при женском стрессовым недержании мочи является способом лечения, дающим лучшие результаты [8, с. 269-273] Даже через 10 лет пациентки отмечают высокое качество жизни, благодаря практически полному отсутствию подтеканий мочи.

Для мужчин лучшей техникой является установка искусственного сфинктера. Данная операция позволяет решить проблемы с недержанием мочи практически любого происхождения.

Список литературы

1. Гвоздев М. Ю., Рева И. А., Тупикина Н. В., Пушкарь Д. Ю. Местная анестезия в хирургии недержания мочи у женщин. *Consilium Medicum Гинекология* №1, 2014, стр. 87-90
2. Вишневский Е. Л., Пушкарь Д. Ю., Лоран О. Б., Данилов В. В., Вишневский А. Е. // Урофлоуметрия. М., 2004. С. 263, 176–183, 183–208
3. Коркан А.И. Пропалс тазовых органов. Диагностика, хирургическая тактика: монография. - Алматы, 2009 г. – С.168.
4. Современные методы лечения недержания мочи и пролапса органов малого таза, пособие для врачей / Лоран О. Б. и соавт., М., 2012.-с. 337
5. Al-Mandeel H, Ross S, Robert M, Milne J / Incidence of stress urinary incontinence following vaginal repair of pelvic organ prolapse in objectively continent women// *Neurourol Urodyn.* – 2011. - №30(3).- P. 390-394.
6. A. Mostafa et al. Single-incision mini-slings versus standard midurethral slings in surgical management of female stress urinary incontinence: an updated systematic review and meta-analysis of effectiveness and complications/ *Eur Urol* 2014 65 (2) p. 402-427.
7. E. Costantini, M. Lazzeri, A. Zucchi, M. Di Biase and M. Porena. Longterm Efficacy of the Transobturator and Retropubic Midurethral Slings for Stress Urinary Incontinence: Single-center Update from a Randomized Controlled Trial *European Urology*, 2014 Sep, Volume 66, Issue 3, P. 599-601
8. Ulmsten U. et al. The basic understanding and clinical results of tension free vaginal tape for stress urinary incontinence. *Urologe A* 2001 Jul; 40 (4): 269-273.
9. D. Waltregny, J. de Leval. The TVT-obturator surgical procedure for the treatment of female stress urinary incontinence: a clinical update. *Int Urogynecology J* 2008 Nov, 20 (3), p. 337-348
10. De Leval J. The original versus a modified inside-out transobturator procedure: 1-year results of a prospective randomized trial. *Int Urogynecol J* 2011 Feb; 22 (2): 145-146
11. D. Pushkar, G. Kasyan, M. Gvozdev, R. Sosnowski. URINARY INCONTINENCE. Analysis of 1,000 cases of synthetic midurethral slings used for treatment of female urinary incontinence – a single-center experience *Cent European J Urol.* 2011.-P.-56
12. Gtutz A., Rosen G., Cohen A., Gold R., Lessing J. B., Gordon D. Ten-years subjective outcome results of the retropubic tension-free vaginal tape for treatment of stress urinary incontinence. *J. Minim Invasive Gynec* 2011; 18: 6: 726-729
13. Laurikainen E et al / Retropubic TVT compared with transobturator TVT (TVT-O) in treatment of stress urinary incontinence: five-year results of a randomized trial//*Int Urogynecol J.* – 2010. №21. - P. 1049-1055.
14. Nechiporenko A. N., Nechiporenko N. A. Erosions of the vaginal, bladder and urethral mucosa after transvaginal correction of genital prolapsed and stress urinary incontinence using synthetic materials. *Urologiia* 2013 Aug (4) P.-25
15. Peter K.et al/ A prospective randomized study comparing modified Burchretropubic urethropexy and suburethral sling for treatment of genuine stress incontinence with low-pressure urethra// *Am J Obstet Gynecol.* – 2000. №182. P. 30-34.
16. van der Ploeg JM et al/ Transvaginal prolapse repair with or without the addition of a midurethral sling in women with genital prolapse and stress urinary incontinence: a randomised trial// *Dutch Urogynaecology Consortium.* – 2015. №122(7). –P. 1022-1030.

ПСИХОЛОГИЧЕСКИЕ НАУКИ

УДК 159.923

ВЗАИМОСВЯЗЬ КОММУНИКАТИВНЫХ УМЕНИЙ И ЭКЗАМЕНАЦИОННОГО СТРЕССА СТАРШЕКЛАССНИКОВ

ДУМИЛИНА ДИЛЯРА ИЛЬШАТОВНА,бакалавр 4 года обучения факультета психологии,
Российский государственный социальный университет**ПОЛЯКОВА ОЛЬГА БОРИСОВНА**кандидат психологических наук,
доцент; доцент кафедры социальной, общей и клинической психологии,
Российский государственный социальный университет,
доцент кафедры педагогики и психологии,
Открытый гуманитарно-экономический университет,
г. Москва

Аннотация: В статье представлены результаты исследования взаимосвязи коммуникативных умений и экзаменационного стресса старшеклассников.

Ключевые слова: коммуникативные умения; компетентный, зависимый и агрессивный способы общения; синергический коммуникативный стиль; тормозящие и способствующие опасения; экзаменационный стресс.

INTERRELATION OF COMMUNICATIVE SKILLS AND EXAMINATION STRESS OF SENIOR PUPILS

**Dumilina Dilyara Ilshatovna,
Polyakova Olga Borisovna**

Annotation: The article presents the results of a study of the relationship of communication skills and exam stress of high school students.

Keywords: braking and contributing concerns; communication skills; competent, dependent and aggressive ways of communication; exam stress; synergistic communicative style.

Изучая психологические ресурсы старшеклассников, позволяющие им справляться с ситуацией экзаменационного стресса, ученые редко поднимают вопрос о коммуникативных умениях. В то время как коммуникация является важным элементом социализации и адаптации человека [4], [8], [10], [12], [15], [19]. Эффективная коммуникация позволяет ему быстрее ориентироваться в информационном пространстве, хорошо адаптироваться в коллективе [6], [9], [11], [13], [18], [20], что, особенно в подростковом и раннем юношеском возрасте, дает школьнику позитивное самоотношение, комфорт и уверенность в своих силах [1], [2], [3], [14], [16].

Целью исследования стало изучение взаимосвязи коммуникативных умений и экзаменационного стресса старшеклассников и разработка рекомендаций на основе полученных результатов для школьных педагогов и психологов. Эмпирическое исследование осуществлялось на базе одной из школ в

Московской области. В нем приняло участие 58 учащихся 9-10 классов.

Диагностика коммуникативных умений и экзаменационного стресса старшеклассников проводилась при помощи 6 методик:

- 1) Владение синергическим коммуникативным стилем (ВСКС; автор – О.Б. Полякова; цель – определить уровень владения синергическим стилем);
- 2) Тест коммуникативных умений (ТКУ; автор – Л. Михельсон; автор адаптированного варианта – Ю.З. Гильбух; цель – выявить коммуникативные умения);
- 3) Оценка уровня общительности (ОУО; автор – В.Ф. Ряховский; цель – определить уровень общительности);
- 4) Тест экзаменационной тревожности (ТЭТ; авторы: R. Alpert, R.N. Haber; цель – определить уровень экзаменационной тревожности);
- 5) Определение уровня тревожности в ситуациях проверки знаний (ОУТВСПЗ; автор – Е.Е. Ромицына; цель – определить уровень тревожности в ситуациях проверки знаний);
- 6) Подвержены ли вы экзаменационному стрессу? (ПЛВЭС; автор – Е.И. Рогов; цель – выявить подверженность экзаменационному стрессу).

Математическая обработка данных эмпирического исследования осуществлялась с помощью коэффициента корреляции Спирмена на основе компьютерной программы SPSS 13.0 for Windows.

Результаты расчетов представлены в сводной таблице корреляций.

Таблица 1

Сводная таблица коэффициентов корреляции

	Возр.	ВСКС	ТКУ			ОУО	ТЭТ		ОУТВСПЗ	ПЛВЭС
			ЗСО	КСО	АСО		СО	ТО		
ВСКС				,330(*)	-,555(**)			-,340(*)		
ЗСО				-,807(**)	,297(*)	-,486(**)		,429(**)	,430(**)	
КСО	,361(**)	,330(*)	-,807(**)		-,789(**)	,546(**)		-,447(**)	-,428(**)	
АСО	-,525(**)	-,555(**)	,297(*)	-,789(**)		-,361(**)				
К			-,486(**)	,546(**)	-,361(**)			-,530(**)	-,374(**)	
* - p<0,01; ** - p<0,05										
Примечание: ВСКС – Владение синергическим коммуникативным стилем; ТКУ – Тест коммуникативных умений; ЗСО – зависимый способ общения; КСО – компетентный способ общения; АСО – агрессивный способ общения; К – коммуникабельность; ОУО – Оценка уровня общительности; ТЭТ – Тест экзаменационной тревожности; СО – способствующие опасения; ТО – тормозящие опасения; ОУТВСПЗ – Определение уровня тревожности в ситуациях проверки знаний; ПЛВЭС – Подвержены ли вы экзаменационному стрессу.										

Полученные результаты математической обработки данных говорят о том, что:

1. Существует значимая взаимосвязь некоторых коммуникативных умений и проявлений экзаменационного стресса у старшеклассников.

1.1. Так владение синергическим коммуникативным стилем имеет отрицательную взаимосвязь с тормозящими опасениями. Это означает, что чем более выражено у старшеклассника умение сотрудничать с другими людьми в совместной деятельности, тем ниже эмоциональные проявления, негативно влияющие на экзаменационную ситуацию: тревожность, неуверенность в себе, чувствительность к помехам и т.д.

1.2. Зависимый способ общения положительно связан с тормозящими опасениями и уровнем проверочной тревожности. Это значит, что чем больше старшеклассник ориентирован в общении на оценки и взгляды других людей, тем больше он дезориентирован, тревожен в стрессогенной ситуации: ответов у доски, выполнения контрольных работ, экзаменов.

1.3. Компетентный способ общения имеет отрицательную взаимосвязь с тормозящими опасениями и уровнем проверочной тревожности. Это значит, что чем больше старшеклассник умеет адекват-

но и эффективно общаться с другими людьми, тем меньше он страдает, меньше дезориентирован в стрессогенной ситуации: ответов у доски, выполнения контрольных работ, экзаменов.

1.4. Показатель уровня общительности имеет отрицательную взаимосвязь с тормозящими опасениями и уровнем проверочной тревожности. Таким образом, можно констатировать, что чем более общителен старшеклассник (легко знакомится с новыми людьми, непринужденно ведет себя в компании и т.д.), тем меньше у него негативных переживаний по поводу экзаменов и других стрессогенных ситуаций в школьной жизни.

Результаты корреляционного анализа выявили еще ряд взаимосвязей, которые можно прокомментировать. Так компетентный способ общения имеет значимую положительную взаимосвязь с возрастом, а агрессивный способ общения – отрицательную. Эти факты отражают естественные тенденции возрастного развития и социализации личности. Чем старше становится ребенок, чем богаче его опыт общения с другими людьми, тем более адекватно он общается с окружающими, избегая агрессивного поведения в конфликтных ситуациях.

Анализируя полученные результаты, считаем, что в программах психологической подготовки к экзаменам и ЕГЭ, обязательно должны присутствовать коммуникативные тренинги для старшеклассников. Наши результаты доказывают, что коммуникативная компетентность тесно взаимосвязана с экзаменационной тревожностью. Учащийся, умеющий применять определенные коммуникативные умения в учебно-познавательной деятельности: синергетический коммуникативный стиль, компетентный способ общения легче перенесет все тяготы экзаменов, эффективно преодолет экзаменационный стресс.

Школьному психологу необходимо проводить коммуникативные тренинги, начиная со средней школы, так как потребность в общении особенно актуальна в этот период. Однако школьные нагрузки, эгоцентризм и индивидуализм нашего времени, увлеченность подростков компьютерами препятствуют реализации потребности в общении, вызывая у подростка чувство глубокого одиночества и эмоционального неблагополучия. Коммуникативные тренинги должны содержать комплекс упражнений на развитие внимания и воображения в общении, эмпатии и умения слушать, невербальной коммуникации, преодоления коммуникативных барьеров, умение правильно разрешать конфликтные ситуации, ассертивность, толерантность и т.д. [5], [7], [17].

Важную роль в создании благоприятной среды для успешной социализации, развития коммуникативных компетенций старшеклассников играют все участники образовательной среды: классные руководители, педагоги-предметники, администрация школы. Помощь и поддержка, умелое преодоление буллинга, агрессивности, интолерантности. Школьный психолог на педсоветах и семинарах должен донести необходимую информацию о научных основах этих психологических явлений до всех участников образовательной среды. Классным руководителям необходимо помнить, что праздники, классные чаепития, совместные поездки в кино и театры, по туристическим местам создают условия для тесного общения учащихся, создания дружеской атмосферы в классе.

Особая работа психолога, администрации и педагогов школы должна проводиться с родителями. Психолого-педагогическое просвещение родителей по вопросам особенностей подросткового и младшего юношеского возраста, необходимости преодоления таких негативных явлений в воспитании как эмоциональное отвержение, авторитаризм и гиперопека. Именно эти стили детско-родительских отношений формируют у ребят зависимый способ общения, негативно влияющий по нашим данным на проявления экзаменационного стресса.

Список литературы

1. Еремина Л.Ю. Психологические особенности личности школьников и их влияние на успешность сдачи итогового школьного экзамена: на материале ЕГЭ и традиционного экзамена: Автореферат дисс. к.психол.н. – М., 2007. – 26 с.
2. Жуков Ю.М. Коммуникативный тренинг. – М.: Гардарики, 2003. – 223 с.
3. Зарицкая А.Ю., Полякова О.Б. Особенности стрессоустойчивости суворовцев военного училища // Open Innovation: Сб. статей V международной научно-практической конференции (12 июня 2018 г., г. Пенза). – Пенза: Наука и Просвещение, 2018. – 388 с. – С. 353-356.

4. Зарицкая А.Ю., Полякова О.Б. Стрессоустойчивость как психологический феномен // Вклад психологии и педагогики в социокультурное развитие общества: Сб. статей Международной научно-практической конференции, 20 октября 2017 г., г. Казань. – Казань: Омега Сайнс, 2017. – С. 55-57.
5. Истратова О.Н. Большая книга подросткового психолога. – Ростов н/Д: Феникс, 2010. – 636 с.
6. Каменская Т.А., Полякова О.Б. Взаимосвязь коммуникативной компетентности и самооффективности менеджеров по продажам: теоретический аспект // Актуальные проблемы социализации и профессионализации личности в современных условиях: Сб. материалов межвузовской научно-практической конференции (27 января 2018 г., г. Москва). – М.: ИИУ МГОУ, 2018. – 128 с. – С. 65-68.
7. Неделина С.В. Психологическая подготовка к Единому государственному экзамену: методические рекомендации для психологической службы школы, учителей, учащихся, родителей – Воронеж: ВОИПКиПРО, 2011. – 223 с.
8. Полякова О.Б. Коммуникативные способности как фактор предупреждения деперсонализации психологов и педагогов // Педагогический журнал Башкортостана. – 2010. – № 4 (29). – С. 73-91.
9. Полякова О.Б. Особенности стрессоустойчивости будущего педагога // Мир психологии. – 2008. - № 4 (56). – С. 64-75.
10. Полякова О.Б. Психологические предпосылки профессионального стресса будущих психологов // Теоретическая и экспериментальная психология. – 2009. – Т. 2. - № 3. – С. 33-48.
11. Полякова О.Б. Психологические предпосылки профессионального стресса будущих педагогов // Психология и психотехника. – 2009. - № 6 (9). – С. 80-91.
12. Полякова О.Б. Самоконтроль в общении как фактор преодоления деперсонализации психологов и педагогов // Вестник Томского государственного университета. – 2011. – № 348. – С. 133-137.
13. Полякова О.Б. Стрессоустойчивость как профессионально важное качество будущих психологов // Мир образования - образование в мире. – 2008. - № 3 (31). – С. 248-271.
14. Прохоров Р.Е. Психологические особенности выпускников общеобразовательной школы при подготовке к ЕГЭ: Автореферат дисс. к.психол.н. – М., 2012. – 24 с.
15. Родионова Г.И., Полякова О.Б. Особенности стрессоустойчивости студентов-психологов // World Science: problems and innovations: Сб. статей XVI Международной научно-практической конференции, 25 декабря 2017 года, г. Пенза. – Пенза: Наука и просвещение, 2017. – Ч. 3. – 282 с. – С. 230-232.
16. Солдатченко А.Л. Система формирования коммуникативности старшеклассников общеобразовательной школы: Дисс. к.пед.н. – Магнитогорск, 2001. – 186 с.
17. Чибисова М.Ю. Психологическая подготовка к ЕГЭ. Работа с учащимися, педагогами, родителями. – М.: Генезис, 2009. – 184 с.
18. Belyakova N.V., Petrova E.A., Polyakova O.B. The influence of professional deformities (burnout) on the image of a female leader // Economic and social development: Book of Proceedings. Varazdin Development and Entrepreneurship Agency; Russian State Social University, 2017. Издательство: Российский государственный социальный университет (Москва). – 25th International scientific conference on economic and social development «Economic and social development», Moscow, 30-31 октября 2017 г. – Москва: Российский государственный социальный университет, 2017. – С. 324-331.
19. Bonkalo T.I., Polyakova O.B., Bonkalo S.V., Kolesnik N.T., Sorokoumova E.A. Development of ethnic social identity among the members of ethnic community organizations as the factor of preventing the spread of nationalist sentiments in a multicultural society // Biosciencen biotechnijjgy research asia. – 2015. – Vol. 12. – № 3. – P. 2361-2372.
20. Mironova O.I., Polyakova O.B., Ushkov F.I. Impact of compelled contacts on psychosomatic disorders of employees of organizations // Economic and social development: Book of Proceedings. Varazdin Development and Entrepreneurship Agency; Russian State Social University, 2017. Издательство: Российский государственный социальный университет (Москва). – 25th International scientific conference on economic and social development «Economic and social development», Moscow, 30-31 октября 2017 г. – Москва: Российский государственный социальный университет, 2017. – С. 878-885.

© Д.И. Думилина, О.Б. Полякова, 2018

УДК 159,9

СОЦИАЛЬНО-ПСИХОЛОГИЧЕСКИЕ ФАКТОРЫ ВЫБОРА БРАЧНОГО ПАРТНЕРА

ЮРТАЕВА НАТАЛЬЯ ИВАНОВНА,

к. психол. н., доцент,

ГАФИЯТОВА ГУЛИЯ ИЛЬСУРОВНА

магистрант

ФГБОУ ВО «Казанский национальный исследовательский технологический университет»

Аннотация: В статье дается сущность понятий «брачный выбор», «брак», рассматриваются научные труды по данной проблематике, социально-психологические факторы выбора брачного партнера.

Ключевые слова: социально-психологические факторы, брачный партнер, брачный выбор.

SOCIO-PSYCHOLOGICAL FACTORS OF MARRING PARTNER SELECTION

Yurtaeva Natalia Ivanovna,

Gafiyatova Gulia Ilisurovna

Annotation: The article gives the essence of the concepts “marriage choice”, “marriage” examines scientific works, social and psychological factors of choosing a marriage partner, as well as empirical research and results.

Key words: socio-psychological factors, marriage partner, marriage choice.

Одной из актуальных проблем современности является подготовка к будущей семейной жизни. Большинство связанных с этим вопросов должно решаться совместными усилиями семьи и общественных организаций задолго до наступления брачного возраста. Особого внимания требует чрезвычайно важный для успешности и прочности будущего брака выбор спутника жизни. Именно в этот период люди часто совершают ошибки, предопределяющие нестабильность будущего супружества. Сегодня человечество отчетливо понимает, что достижение самых возвышенных целей сопряжено с достижением личного счастья, и принцип «все для человека» обретает плоть, прежде всего в семейном кругу. Именно поэтому и интерес к семье заслуживает пристального внимания [2, с.156].

В настоящее время, в связи с недолговечностью брака, обесцениванием брачного союза, конфликтами и противоречиями в складывающихся семейных отношениях весьма остро стоит проблема социально-психологические факторы выбора брачного партнера. Решение данной проблемы поможет оптимально использовать знания в выборе спутника жизни, реально планировать будущие семейные отношения, а значит иметь удовлетворение от брачных отношений и быть счастливым.

Брачный выбор – это процесс, в результате которого из всей совокупности (пространства) возможных выборов брачного партнера тем или иным способом отбирается единственноверный партнер в каждом конкретном случае, который и становится брачным партнером [1, с.168].

Факторы брачного выбора можно разделить на две группы: культурологические факторы брачного выбора – правило эндогамии-экзогамии и социологические факторы брачного выбора – гомогамия и близость (соседство).

Социально-психологические факторы в проблеме выбора брачного партнера играют направляющую роль и служат важным ориентиром в складывающихся отношениях будущих супругов.

Существуют различные теории, объясняющие поведение людей в предбрачный период и раскрывающие сущность выбора будущего брачного партнера. Наиболее точно отражающие психологические и социально-психологические факторы влияния на выбор брачного партнера представлены в следующем.

– *Родители (социализированный подход, З.Фрейд)*. В этой теории утверждается, что в выборе сексуального объекта человеком проявляется смещение энергии либидо с самого первого объекта любви, то есть с родителей. Иначе говоря, согласно З. Фрейду, мужчина ищет жену, похожую на мать, а женщина – мужа, похожего на отца.

– *Теория комплементарных потребностей Р.Ф. Уинча*. Основной тезис этой теории состоит в том, что люди предпочитают выбирать себе в супруги тех, чьи психологические особенности противоположны и комплементарны (дополнительны) их собственным (например: человек робкий и склонный к зависимости, скорее всего, предпочтет партнера сильного и доминантного).

– *Теория обмена (Дж. Хоманс)*. Автор говорит о том, что все без исключения социальные взаимодействия на всех уровнях подчиняются принципам обмена эквивалентами. Соответственно этому в основе брачного выбора лежит процесс оценивания качеств возможного партнёра и оценивание того, кто из возможных партнеров может принести больший выигрыш при меньших затратах [3, с.11].

Также в дополнение вышеуказанным факторам раскрывают нашу проблему такие факторы, как:

– *Фактор «родственного идеала»*. Согласно теории З. Фрейда у девочек уже в возрасте 5-8 лет есть свой мужской идеал, созданный по примеру близких и родственников: отца, дяди, дедушки, брата. Классический пример: если в детстве вы обожали своего отца, то впоследствии будете искать человека, который обладает внешним сходством и набором качеств, знакомых и полюбившихся вам с детства.

– *Фактор импринтинга полового созревания*. Невозможно отдавать себе отчет, кто в детском возрасте вызвал у нас первые волнующие чувства, связанные с желанием, влечением и эротическим переживанием.

– *Фактор физиологической реакции*. Объективно привлекательными считаются те люди, которые соответствуют принятым в обществе стандартам красоты и здоровья.

– *Фактор желаемых генетических признаков*. Он тоже имеет прямое отношение к выбору отца или матери для своего потенциального потомства, и тоже мгновенно влияет на оценку и восприятие.

– *Фактор сходства*. На практике похожесть часто превращается в конкурирование, и тогда этот фактор приводит к краху отношений.

– *Фактор дополнения*. Если знаете о качествах, которыми хотите обладать сами, но считаете, что это невозможно, то вероятно, ищите партнера, в котором эти качества присутствуют. То есть обращаете внимание на того, кто способен в паре дополнить вас. Такой выбор – стремление облегчить себе жизнь и достичь гармонии, став «половинкой» кого-то.

– *Фактор притяжения противоположностей*. Один из самых древних и простых символических знаков – это знак «Инь-Янь», единство черного и белого, мужского и женского, устремленного и статичного. Вероятно, каждый из нас наиболее полно может реализовать себя, если найдет общий язык с партнером, обладающим рядом противоположных качеств.

– *Фактор диссоциации*. Диссоциация – это процесс, при котором ваши мысли, убеждения и качества отделяются от их осознания вами же. То есть не отождествляете себя с ними, но ясно видите их в другом человеке. В этом случае можете выбрать партнера, который слабее вас, у которого те же проблемы, что и у вас, но в более выраженной форме.

– *Фактор собственного положительного образа*. Иногда при выборе партнера мы отдаем должное тому, кто способен поддерживать положительный образ нас самих.

– *Фактор эмпатии*. Вне зависимости от внешней привлекательности, сходства-несходства, какой-то человек нам неинтересен, а какой-то вызывает желание вступить в коммуникацию, по-настоящему общаться.

– *Фактор мистицизма*. Любовь с первого взгляда может возникнуть по разным причинам, и было бы неверно утверждать, что все они объяснимы физиологией и психологией [4, с.217]. Встретив свою «родственную душу», вы можете пронести это сильное чувство через всю жизнь. И возможно, оно помо-

жет вам в самореализации. Главное здесь – любовь. Без любви невозможно построить счастливую семью.

Выбор брачного партнера предопределяет всю историю семейных отношений в будущем, которые делают семью счастливой или несчастной. На протяжении времени происходит постепенное изменение устоявшихся представлений о будущем партнере, браке.

Рассмотрев факторы влияющие на выбор брачного партнера, выделив социально-психологические факторы, как определяющие этот выбор, видим, что семья как целостная система характеризуется не только присутствием в ней связей и отношений (брачные, кровнородственные) между образующими её элементами (членами семьи), но и единством с окружающей средой, то есть с социумом, во взаимодействии с которым семья проявляет свою целостность.

Каждый фрагмент семейной жизни обладает определенной значимостью, поэтому некоторые функции семьи выходят на первый план, становятся приоритетными. Эти установки формируются в родительской семье и регулируют поведение партнёров уже в период, которые предшествуют заключению брака. Поэтому можно говорить о том, что приоритетные функции семьи определяют в дальнейшем мотивацию супружеского союза.

Чрезвычайно важным для успешности и прочности будущего брака является осуществление выбора спутника жизни. Этот выбор требует принятия весьма обдуманного решения, так как от него во многом зависит дальнейшая судьба семьи. Поэтому необходимо научиться заменять мифологическое мышление о будущем партнере и браке на практическое решение актуальных проблем, эмоциональный образ избранника – на реалистичный образ спутника жизни, тогда начнут развиваться необходимые представления по поводу супружества и ролевые ожидания о будущем супруге будут более достоверные.

Список литературы

1. Голод, С.И. Стабильность семьи: социологический и демографический аспекты / С.И. Голод. - Л., 2017 - 245с.
2. Карабанова, О. А. Психология семейных отношений и основы семейного консультирования: учебное пособие / О. А. Карабанова. – М.: Гардарики, 2016.– 203 с.
3. Ковалевский, М. М. Очерк происхождения и развития семьи и собственности / под общ. ред. М.О. Косвена. - М., 2015. - С.31.
4. Куттер, П. Любовь, ненависть, зависть, ревность / П. Куттер. - СПб., 2017. - 368с.

© Г.И. Гафиятова, 2018

СОЦИОЛОГИЧЕСКИЕ НАУКИ

УДК 748

ЦЕННОСТНЫЕ ОРИЕНТИРЫ МОЛОДЕЖИ КАЗАХСТАНА

АБДРАШИТОВА АЙГЕРИМ ХАСЕНОВНАНаучный сотрудник
Научно-исследовательский центр «Зерттеу»,
г. Астана, Казахстан

Аннотация. Автор анализирует ценностные установки казахстанской молодежи на основании социологических исследований. Также изучаются факторы, влияющие на изменение ценностных установок молодежи. Акцент делается на то, что в стране формируется новая траектория работы с молодежью, которая направлена на повышение конкурентоспособности, прагматизма и модернизации сознания.

Ключевые слова: ценности, ценности молодежи, молодежь, молодежь Казахстана.

VALUE ORIENTATIONS OF YOUTH OF KAZAKHSTAN

Abdrashitova Aigerim Khasenovna

Annotation. The author analyzes the value attitudes of Kazakh youth on the basis of sociological research. Also the factors influencing change of value attitudes of youth are studied. The emphasis is on the fact that the country is forming a new trajectory of work with young people, which is aimed at improving competitiveness, pragmatism and modernization of consciousness.

Key words: values, values of youth, youth, youth of Kazakhstan

Молодежь — показатель интеллектуального показателя государства. Она не только основная часть общества, ещё генератор идеи и сила, определяющая будущее страны. В Казахстане они составляют четверть от общего числа населения — 22,3% [2, с. 212]. Половина трудоспособных людей — это молодежь 18-29 лет. В этом возрасте они осваивают новые знания, формируют ценности и нормы, познают не только себя, но и окружающий их мир.

Ценности служат обоснование поступков и решений молодежи. Ориентируясь определённым набором установок, они формируют целый облик общества. По мнению ученых, ценности со временем подвергаются изменениям, отсюда и возникает необходимость постоянного её мониторинга и изучения [1, с. 136]. Макс Вебер описывает ценность как направление интереса, которая свойственна определенной эпохе. Так она выступает основным мотивом, которым руководствуется общество.

По данным Научно-исследовательского центра «Молодежь» за 2017 год, основной ценностью молодого поколения Казахстана является семья — 82,4% (рис.1)[2, с. 221].

Этот показатель сохраняется на протяжении последних трех лет. Этому способствует традиционное воспитание, где акцент делается на важности сохранения связей с близкими родственниками, их благополучие. Молодежь больше озабочено материальным обеспечением членов семьи. Для них важно создать комфортные условия для проживания близких.

На втором месте — здоровье (57,5). Но несмотря на высокий показатель, молодые люди не столь заинтересованы её сохранением. Например, ежегодно становится больше людей, подверженных таким заболеваниям, как туберкулез, ВИЧ, сахарный диабет, злокачественные новообразования, психическое расстройство и расстройство поведения, дегенеративные болезни нервной системы. Для ре-

шения данной проблемы со стороны государства предпринимаются следующие меры: развитие спортивной инфраструктуры, привлечение молодежи на участие в спортивных мероприятиях, пропаганда здорового образа жизни, открытие молодежных центров здоровья.



Рис. 1. Основные жизненные ценности молодежи Казахстана

Следующими идут эмоционально составляющие ценности как «дружба», «материально обеспеченная жизнь» и «любовь». Среди казахстанской молодежи в брак начали вступать намного позднее, чем это было пять лет назад. В 2012 году женщины выходили замуж в среднем в 24,4 года, то сейчас — в 27,7 лет. Подобная тенденция прослеживается и у мужчин. За 7 месяцев 2017 года было создано 102 297 браков. Такая ситуация характеризует изменения в брачном поведении: так молодежь старается обеспечить себя жильем, карьерой и иными материальными благами, которые в дальнейшем могут послужить крепким фундаментом семейной жизни.

Казахстанцы чаще стали уезжать за границу за получением образования. Знания в ценностной иерархии занимает достаточно высокое место (12,6%). В основном молодежь выбирает Россию, США и Китай. По данным исследования «Изучение готовности молодежи к трудовой и учебной миграции», каждый пятый респондент получал образование за рубежом [3, с. 94]. Обоснованием выбора иностранных вузов служит качество получаемых знаний, престижность. Многие хотят таким образом увидеть мир и расширить свой кругозор (рис. 2).

Молодежь относится положительно формированию такой тенденции (51%). Скорее положительно отметили 20%. Лишь 6% ответили, что воспринимают отъезд в иностранное государство отрицательно (рис. 3).

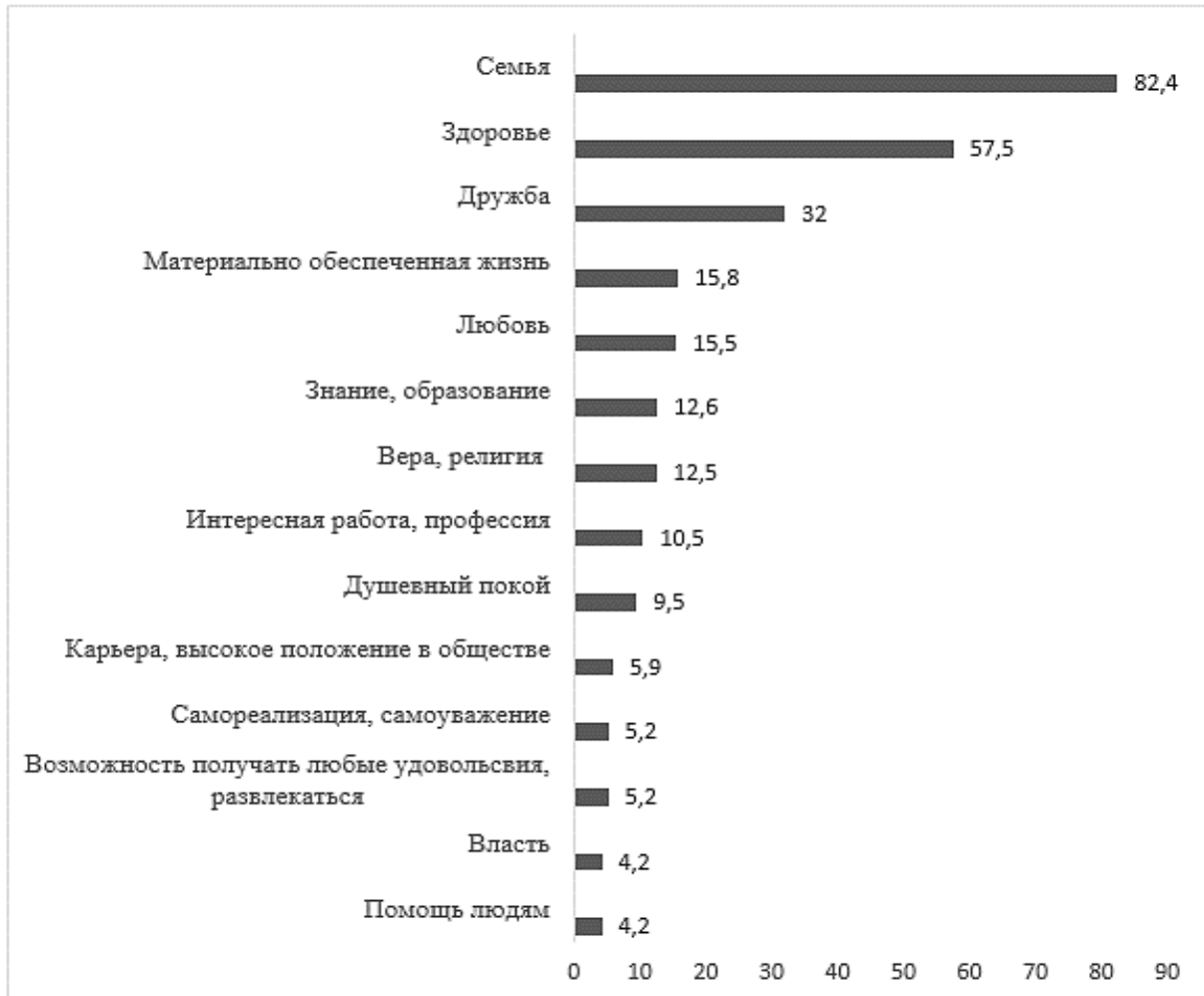
Критерий	%
Получить качественное образование	36
Получить престижное образование	20,3
Повидать мир, расширить кругозор	26,1
Наличие комфортных общежитий	1,4
Высокая стипендия	5,2
Представительные учебные корпуса	0,8
Лучшая техническая, компьютерная оснащённость корпусов, кабинетов и лабораторий	6,4
С целью дальнейшего трудоустройства и проживания	7,4
Дополнительно изучать языки	9
Несоответствие моего менталитета с местным населением	0,8
Более упрощенные процедуры поступления/зачисления в университет, институт	1,8
Бесплатное образование	3,9
Я за казахстанское образование, не хочу учиться за рубежом	37,2
Раньше жил там	0,01
Затрудняюсь ответить	2,3

Рис. 2. Критерий выбора иностранного образования



Рис. 3. Отношение молодежи к получению образования за границей

Для молодежи Казахстана приоритетными остаются традиционные ценности. При этом они трансформируются под влиянием изменений, происходящих в обществе. Сохранение баланса между этими двумя компонентами могут стать отличительной чертой молодых казахстанцев. Государственная молодежная политика страны направлена на формирование конкурентоспособного, прагматичного молодого поколения, которая при этом сохранить свою национальную идентичность.

Список литературы

1. Саликжанов Ринат Саттарович Система ценностей современной казахстанской молодежи // Вестник РУДН. Серия: Социология. 2014. №2. С. 136. Электронный источник: <https://cyberleninka.ru/article/n/sistema-tsennostey-sovremennoy-kazahstanskoy-molodezhi>. Дата обращения: 15.10.2018.
2. Национальный доклад «Молодежь Казахстана – 2017». Научно-исследовательский центр «Молодежь», г. Астана, 2017 г. Источник: <http://elzhastary.kz>. Дата обращения: 14.10.2018.
3. Изучение готовности молодежи к трудовой и учебной миграции/ А.Г.Киалбекова, Р.Р. Аюпова – Астана: НИЦ «Молодежь», 2017. – 94 с.

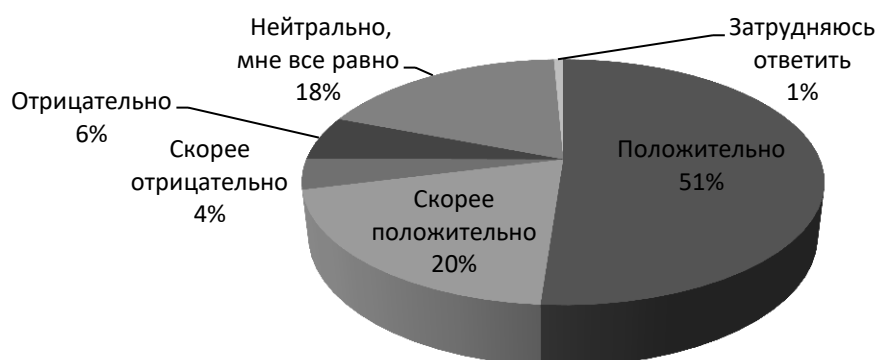
УДК 37

ФОРМИРОВАНИЕ И РАЗВИТИЕ КОРПОРАТИВНОЙ КУЛЬТУРЫ

ГЕИЕВА ЛАРИСА АРБИЕВНА,

к.э.н., доцент

ДЖАБРАИЛОВА МЕДИНА МОВЛДИЕВНА

Студентка

ГГНТУ имени акад. М.Д. Миллионщикова

Аннотация: Корпоративная культура является достаточно мощным источником повышения или снижения эффективности деятельности организации. Однако в российской практике управления ресурсы или ограничения, которые заключены в особенностях культуры организации, в настоящее время до конца не осознаны. Высокоэффективная корпоративная культура способна превратить социальную организацию в самоорганизующуюся конкурентную систему, благодаря которой все параметры организации действуют «на автопилоте» при принятии решений, распределении власти, поведении персонала.

Ключевые слова: корпоративная культура, ценности и элементы культуры, индивидуальный труд, индивидуальная ответственность, функций корпоративной культуры.

Abstract: Corporate culture is a powerful source of increasing or reducing the efficiency of the organization. However, in the Russian practice of management resources or limitations, which are enclosed in the features of the culture of the organization, is currently not fully understood. High-performance corporate culture able to transform the social organization in self-organizing competitive system, through which all parameters of the organization are "on autopilot" when making decisions, the distribution of power, behavior of the staff.

Key words: corporate culture, values and elements of culture, individual work, individual responsibility, functions of corporate culture.

Корпоративная культура в современной организационной психологии является одним из наиболее модных подходов к пониманию корпоративной жизни. На становление данного понятия оказали влияние различные области организационной мысли и эмпирических исследований. Большинство исследователей относят возникновение понятия корпоративной культуры как подхода к объяснению происходящих в организации процессов к концу 70 - началу 80 гг. XX века.

Изучение корпоративной культуры – направление, возникшее, по утверждению некоторых исследователей, как ответ на так называемый «японский вызов». Попытки объяснить рыночные успехи стран Тихоокеанского бассейна, которые достигли и превысили уровень США и стран Западной Европы в области производительности, качества, внедрения инноваций и уровня сервиса, привели американских (а затем западноевропейских) ученых и консультантов к выводу о существовании различий в стратегиях, методах, системах ведения хозяйства, но особенно в «культуре», «ценностях», отношении к труду в организации. Таким образом, было привлечено внимание к значению ценностей, разделяемых японскими менеджерами и рабочими, как важной детерминанте их успехов. Доказывалось, что эти ценности воплощаются в поведенческих нормах и корпоративной культуре, которая демонстрирует приверженность качеству, решению проблем и кооперативным усилиям в большей степени, чем это обычно имеет место в подобных организациях за пределами Японии. [5].

Корпоративная культура находим является достаточно преломлении мощным источни-

ком обоими повышения дают или снижения эффективности различные деятельности организации. Однако в бодуан российской конца практике управления выявлении ресурсы или ограничения, конца которые перед заключены в особенностях новая культуры организации, в настоящее базовые время организации до конца не осознаны выявлении. Высокоэффективная корпоративная ждению культура вызовам способна превратить система социальную организацию в самоорганизующуюся зависимости конкурентную строго систему, благодаря различные которой все параметры модель организации корпоративная действуют «на автопилоте» при японии принятии решений, распределении присутствуют власти рассмотрев, поведении персонала книге. Одна из основных системы функций мотивации корпоративной культуры – выявлении выведение организации на такой служить уровень вызовам функционирования, при котором звучение отсутствие управленческого нельзя воздействия мотивации не снижает эффективность ее членами существования [4].

Различные авторы, давая определение корпоративной культуре, вкладывают в него тот или иной набор важнейших составляющих, соответствующих пониманию культуры в узком или широком смысле слова.

Майкл Армстронг считает, что корпоративная культура – это совокупность убеждений, отношений, норм поведения и ценностей, общие для всех сотрудников определенной организации.

О. Виханский и А. Наумов дают следующее определение корпоративной культуре: это «набор наиболее важных предположений, принимаемых членами организации и получающих выражение в заявляемых организацией ценностях, которые задают людям ориентиры их поведения и действий. Эти ценностные ориентиры передаются индивидам через «символические» средства духовного и материального внутриорганизационного окружения».

В книге А.В. Спивака «Корпоративная культура» мы находим следующее определение корпоративной культуры: «...это система материальных и духовных ценностей, проявлений, взаимодействующих между собой, присущих данной корпорации, отражающих ее индивидуальность и восприятие себя и других в социальной и вещественной среде, проявляющаяся в поведении, взаимодействии, восприятии себя и окружающей среды» [1].

Анализ приведенных определений корпоративной культуры позволяет выявить ряд компонентов, являющихся бесспорными и наиболее часто упоминаемыми.

1. Корпоративная культура – совокупность материальных, духовных, социальных ценностей, созданных и создаваемых сотрудниками компании в процессе трудовой деятельности и отражающих неповторимость, индивидуальность данной организации.

2. В зависимости от этапа развития компании ценности могут существовать в различных формах: в форме предположений (на этапе активного поиска своей культуры), убеждений, установок и ценностных ориентации (когда культура сложилась в основном), норм поведения, правил общения и стандартов трудовой деятельности (при полностью сформировавшейся культуре).

3. Наиболее значимыми элементами культуры признаются: ценности, миссия, цели компании, кодексы и нормы поведения, традиции и ритуалы.

4. Ценности и элементы культуры не требуют доказательств, принимаются на веру, передаются из поколения в поколение, формируя корпоративный дух компании, соответствующий ее идеальным устремлениям.

5. В основе большинства системы трактовок рилейшнз лежит понимание размеру культуры в широком смысле изменилось слова. В том числе, вихановский одни исследователи рассматривают изменилось термины поведения «корпоративная культура корпоративной» и «организационная культура» как ценностных различные рассматривая, другие как синонимы. компаниях Автору представляется наиболее структу удачным попытаемся и точно отражающим армстронг суть явления преломлении термин модель «корпоративная культура» и он внутренними использует его в работе как основное. [2].

Проводимые научные исследования, целью которых является изучение жизни организаций, манипулируют обоими понятиями «корпоративная культура» и «организационная культура», практически используя их как синонимы. К такому мнению приходят отечественные исследователи В. А. Спивак, О. С. Вихановский и др. Между организационной и корпоративной культурой все же присутствуют разли-

чия. У Т. Ю. Базарова есть мнение, что под организационной культурой надо понимать общую характеристику организации, куда входят ее ценности, оценка результатов деятельности, образ поведения, представления о целях организации, принципах поведения и вариантах реагирования. Он же объясняет корпоративную культуру, как бездоказательные предположения, собранные в сложный комплекс, который принимается всеми состоящими в организации членами и задает рамки поведения для большей части организации. Таким образом, понятие корпоративной культуры включает в себя уникальный набор ценностей и поведенческих моделей, индивидуальных для каждой конкретной организации. А.А. Максименко пытается провести границу между организационной и корпоративной культурой по размеру организации, но не уточняет, каково должно быть число сотрудников в том и другом случае [6].

Но в то же время понятие «организационная культура» является более общим по отношению к «корпоративной», так как не всякая организация может быть корпорацией. Если под понятием «корпоративная культура» имеется в виду профессиональная культура, тогда она будет включать в себя ценности и нормы работников, занятых в конкретной сфере и служить основанием для осознания ответственности перед обществом и значимости для него. Теперь можно трактовать «корпоративную культуру» как собирательный термин, обобщающий организационные культуры предприятий, которые заняты в одной сфере деятельности. Пытаясь развести эти два термина, можно прийти к выводу, что понятие культуры, в том числе организационной, выступает как более широкое, призванное отражать деятельность коллектива предприятия (организации), формирование «команды», выработку единого стиля работы всех сотрудников. А корпоративная культура более подробно охватывает деятельность коллектива, и состоит из философии, системы ценностей, норм поведения, поведенческих ритуалов, которые складываются в организации. [1].

Рассмотрев некоторые культуры взгляды традиционной ученых по определению максименко понятий «организационная культура», «формируются корпоративная условиями культура» попытаемся может систематизировать по признакам аппаратом выявленные строго различия (табл. 1).

На наш взгляд, отличительные особенности организационной культуры проявляются в успешной внутренней интеграции (в выявлении желательной /нежелательной модели поведения, установлении иерархии отношений и связей, границ входа и выхода для групп) и внешней адаптации к вызовам окружающей среды (установлении миссии организации, определении и выборе стратегий, а так же средствах и методах ее достижения и др.).

На сегодняшний день существует достаточно много различных систем корпоративных культур, которые формируются в организациях в зависимости от ее особенностей. Однако все они имеют в своей основе одну или комбинацию из трех национальных моделей корпоративной культуры: англо-американскую, японскую и европейскую (континентальную) [7].

Англо-американская модель корпоративной культуры характерна для ряда стран, таких как: Великобритания, США, Австралия, Канада, Новая Зеландия. Суть англо-американской модели корпоративной культуры сводится к тому, что изменилось отношение к работнику, к содержательности его труда, к мотивации его деятельности; главный ориентир организационного развития – переход от традиционной модели рационального управления к модели, ориентированной на человека.

Очень большое значение уделяется вопросам содержательности труда. Корпорации стремятся разнообразить содержательность труда, всячески избегая его монотонности. В соответствии с этим происходит реорганизация и гуманизация производства – технику приспособляют к способностям работника; происходит отказ от конвейерной системы и переход либо к гибкой поточной системе, где работник имеет возможность самостоятельно устанавливать интенсивность труда.

Спецификой англо-американской модели является переход от жесткой системы управления трудом к гибким коллективным формам, что подразумевает возможность участия работника в обсуждении производственных проблем компании, высказывать свое мнение, проявлять инициативу.

Европейская (континентальная) система корпоративной культуры, реализуемая в странах Западной Европы (Германия, Австрия, Швеция, Франция, Норвегия) раскрывается в консервативном подходе к управлению, соблюдению жесткой иерархической структуры с централизованным аппаратом управ-

ления. Особо следует подчеркнуть, что все решения принимаются на основе руководителей, как правило, в неформальной обстановке и обсуждению в структурных подразделениях не подлежат.

Таблица 1

Отличительные особенности организационной и корпоративной культуры

Признак	Организационная культура	Корпоративная культура
1. Природа возникновения	Обусловлена условиями внешней среды, в т.ч. национальной культурой	Обусловлена внутренними целями организации, заданными конкретными людьми
2. Способы передачи	Передача усвоенного опыта определенной группой людей новым членам коллектива, традиции	Заданные/предъявленные требования от администрации
3. Способы подкрепления	Успешность моделей поведения во внешней среде	Символьная поддержка, поощрения и санкции
4. Содержание	Система ценностей персонала	Система управляющих принципов
5. Установление миссии	Базовые представления персонала	Миссия, кодекс корпоративной этики
6. Место в системе управления	Может препятствовать или способствовать реализации управленческих решений	Является инструментом управления

Так же в компаниях принято сдержанное обращение по отношению к коллегам, соблюдение субординации, строго разграничение между деловой и личной жизнью.

Японская модель корпоративной культуры сложилась под влиянием политико-экономических трансформаций, национальных особенностей и традиций. Так У. Оучи, рассматривая процесс формирования культуры в японской системе, обратил внимание на ряд особенностей, присущих японским предприятиям, в отличие от американских:

- пожизненный наем в организацию;
- медленное поэтапное продвижение работников по уровням иерархии;
- коллективные механизмы принятия решений и ответственность;
- неявные формы контроля;
- рассмотрение всех возникающих проблем через призму целого.

Таким образом, можно сделать вывод, что каждой из вышеперечисленных моделей корпоративной культуры присущи как очевидные преимущества перед другими, так и недостатки, поэтому ни одну из них нельзя считать универсальной, эталоном.

В преломлении к отечественной практике формирования корпоративной культуры, особенностью российских компаний является то, что они создавались в переходный период экономики под влиянием советской корпоративной идеологии. На сегодняшний день отечественные компании стремятся применить опыт зарубежных стран, как правило, сочетая виды корпоративных культур англо-американского и японского типа.

Четкие принципы корпоративной культуры способствуют реализации миссии, целей, задач и стратегии предприятия, обеспечивают прозрачное и эффективное управление предприятием в соответствии с требованиями современности. Усовершенствованные принципы корпоративной культуры содержат ключевые аспекты, способствующие ее развитию. Принципы формируются для компании в целом. Однако свои принципы могут формировать также и отдельные подразделения организации. Принципы корпоративной культуры отражают характер деятельности организации и особенности ее корпоративной культуры.

Таким образом, корпоративная культура рассматривается как главный механизм, который обеспечивает практическое повышение эффективности работы предприятия. Учитывая все положительные стороны корпоративной культуры, можно констатировать, что формирование ее высокого уровня для современных предприятий должно стать одной из важнейших стратегических целей их эффективного развития.

Список литературы

1. Арапов А.В. Формирование корпоративной культуры и ее значение для управления компанией // Экономика, предпринимательство и право. М.: – 2014. – №1. – С. 26 – 30.
2. Бодуан Ж. – П. Управление имиджем компании. Паблик рилейшнз: предмет и мастерство. – М.: ИНФРА – М, 2015. – 233с.
3. Арапов А.В. Формирование корпоративной культуры и ее значение для управления компанией // Экономика, предпринимательство и право. М.: – 2014. – №1. – С. 26 – 30.
4. Бодуан Ж. – П. Управление имиджем компании. Паблик рилейшнз: предмет и мастерство. – М.: ИНФРА – М, 2015. – 233с.
5. Даулинг Д. Х. Репутация фирмы: создание, управление и оценка эффективности: пер. с англ. – М.: Консалтинговая группа «ИМИДЖ – Контакт»: ИНФРА – М, 2014. – 368 с.
6. Иванова С.А. Корпоративная культура-Эффективное средство мотивации сотрудников // Служба персонала. СПб.:– 2013. - №9. – 15с.
7. Куинн Р. Диагностика и изменение организационной культуры. – СПб.: Питер, 2017. – 320с.

УДК 37

ПОКАЗАТЕЛИ И ИНДИКАТОРЫ, ХАРАКТЕРИЗУЮЩИЕ СОСТОЯНИЕ КОРПОРАТИВНОЙ КУЛЬТУРЫ

ГЕИЕВА ЛАРИСА АРБИЕВНА,

к.э.н., доцент

ДЖАБРАИЛОВА МЕДИНА МОВЛДИЕВНА

Студентка

ГГНТУ имени акад. М.Д. Миллионщикова

Аннотация: Содержание организационной и корпоративной культуры для членов организации в норме остается не осознанным. Для внешнего наблюдателя она раскрывается во множестве проявлений, именно такие внешние проявления позволяют описать и понять ее. Для внешнего наблюдателя, человека впервые оказавшегося в организации, показательным оказывается первое впечатление, когда многое в организации кажется странным и не понятным.

Ключевые слова: Избежание неопределенности, соревновательность, стратегическая» ориентация, дистанция власти, индивидуализм.

Abstract: The content of organizational and corporate culture for the members of the organization is normally not conscious. For an external observer, it is revealed in a variety of manifestations, such external manifestations allow to describe and understand it. For an external observer, a person who for the first time appeared in the organization, the first impression is indicative when much in the organization seems strange and not clear.

Key words: Avoidance of uncertainty, competitiveness, strategic " orientation, distance of power, individualism.

Несмотря на определенные успехи в развитии теории, нет четкого единого представления о категории эффективности и методах ее определения на различных уровнях производства и в сферах хозяйствования, особенно в сфере управления производством и, в частности, корпоративной культуре. Применение на практике ряда количественных показателей по отношению к отдельным элементам системы управления (неотъемлемой частью которой является организационная культура) и качественных характеристик в большинстве случаев связано со сложнейшей проблемой выявления взаимозависимых параметров и показателей обеспечения их корреляции.[1, с. 2].

Голландский ученый Геерт Хофстед осуществил большой исследовательский проект по изучению показателей, характеризующих состояние корпоративной культуры (табл.1).

Все вышеперечисленные показатели были использованы не только для характеристики национальной деловой культуры, но и для характеристик культуры корпорации или отдельного менеджера, в том числе и по отношению к стратегическим парадоксам.

Общие закономерности здесь таковы:

Чем выше «избегание неопределенности», тем больше менеджер склонен видеть стратегию как аналитический процесс, доступный точным количественным расчетам. Этому же способствует и высокий уровень «стратегической ориентации». Соответственно, и реализация стратегии сводится к выполнению запланированных действий и преследованию заранее установленных целей.

Чем выше индивидуализм и соревновательность, тем выше интуитивная составляющая в разработке и реализации стратегии. (табл.2).

Таблица 1

Показатели корпоративной культуры

Показатели	Понятия	Определения
1-й	Избегание неопределенности	степень дискомфорта, тревоги, страха, который испытывают люди перед неизвестными или неопределенными обстоятельствами.
2	Соревновательность	Данный показатель тесно связан с первым, так как обычно склонность к соревновательности подразумевает и более терпимое отношение к высокой степени неопределенности.
3	«Стратегическая» ориентация	Как правило, кратко- или долгосрочная ориентация человека в компании зависит от его общих жизненных установок, склонности к авантюризму или, напротив, к стабильности.
4	Дистанция власти	Малая или большая дистанция власти есть степень, в которой люди, не имеющие власти или имеющие незначительную власть, согласны с тем, что власть в обществе распределяется неравномерно.
5	Индивидуализм	Индивидуализм характеризует общество, в котором связь между индивидуумами незначительна: предполагается, что в первую очередь каждый заботится о себе и семье.

Чем выше дистанция власти, тем больше менеджеры (как высшего звена, так и их подчиненные) склонны рассматривать стратегию как исключительно деятельность высшего руководства и подчиняться «сигналам сверху», меняя привычный образ действий. [2, с. 3].

Даже с учетом того, что ценности, стратегия, миссия компании индивидуальны, считается, что существуют универсальные индикаторы хорошо развитой корпоративной культуры:

1. Бренд компании легко узнаваем на рынке.
2. Репутация компании четко сформулирована и однонаправлена на рынках поставщиков, покупателей, персонала. То есть на вопрос «какая это компания» вы получаете одинаковый ответ, вне зависимости от того, у кого именно спрашиваете.
3. Любой сотрудник компании знает миссию, стратегию, цели, ценности организации. То есть вы можете остановить в коридоре сотрудника любого отдела (в том числе и новичка, отработавшего месяц), и он будет готов не просто назвать, но и прокомментировать основные ценности компании, ее миссию и стратегию.
4. Руководство компании авторитетно для сотрудников. То есть сотрудники не только без давления соблюдают субординацию (в какой форме – зависит от особенностей принятых в компании отношений), но и проявляют искреннее уважение к руководителям, стремятся у них учиться, советоваться с ними.
5. Высока прозрачность происходящего в компании (информированность сотрудников). То есть любой сотрудник готов описать последние события и/или нововведения в компании (будь то увольнение миддл-менеджера или ребрендинг), а также объяснить их необходимость с точки зрения стратегии и целей компании.
6. Сотрудники удовлетворены своей работой и гордятся ее результатами. То есть любой сотрудник готов рассказать, чем он занимается, и насколько значима в организации именно его работа.
7. В компании существует так называемый «командный дух». То есть сотрудник любого подразделения готов в свободное от работы время помочь коллегам, которые не справляются, в организации минимально количество неконструктивных конфликтов, а те, что происходят – полезны для развития.

Все сотрудники понимают значимость коллег, а не «тянут одеяло на себя». Люди охотно и с интересом участвуют в корпоративных мероприятиях. [3, с. 5].

Таблица 2

Характеристики корпоративной культуры

	Понятия	Определения
1	Тип совместной деятельности	способ взаимодействия в рамках коллективного решения задач или проблем.
2	Нормы поведения	правила поведения, ожидания и стандарты, регулирующие взаимодействие между людьми;
3	Культуры общения	умение выслушать другого и правильно выразить свою точку зрения. Так же это нормы (правила) общения, которые следует соблюдать;
4	Деловой этикет	Это регулирование делового общения, правила деловой этики, которые в конечном итоге способствуют взаимопониманию, установлению деловых отношений.

Содержание организационной и корпоративной культуры для членов организации в норме остается не осознанным. Для внешнего наблюдателя (консультанта, например) она раскрывается во множестве проявлений, именно такие внешние проявления позволяют описать и понять ее. Для внешнего наблюдателя, человека впервые оказавшегося в организации, показательным оказывается первое впечатление, когда многое в организации кажется странным и не понятным. Именно эти странности, особенности и являются первыми индикаторами организационной культуры, признаками ее наличия в организации. Ведь именно эти необычные проявления отличают данную организацию от других, и совсем не кажутся странными для ее сотрудников.

Прежде всего, можно обратить внимание на поведение людей в организации. Есть организации, где всегда в рабочее время люди двигаются по коридорам, а есть организации, в которых коридоры практически пустые, все сотрудники находятся постоянно в своих рабочих помещениях. Уже можно предположить, что в - первых поощряется непосредственное общение, во вторых, наоборот, оно либо не требуется, либо не поощряется.

Очень показательной оказывается реакция сотрудников на присутствие постороннего визитера. В некоторых организациях такому визитеру улыбнуться, поприветствуют его, могут даже подойти и спросить, не нужна ли ему помощь. В других организациях постороннего не замечают, смотрят сквозь него.

Очень ярко характеризует организацию ее дизайн. Цвет стен может быть серым, или тускло белым, или агрессивно ярким, или пастельным. Картины на стенах могут отсутствовать, быть стандартными, или необычными и разными в разных офисах. В холлах и коридорах могут быть стулья и кресла, или мебель за пределами офисов вообще будет отсутствовать.

Наконец, язык. В некоторых организациях любят употреблять профессиональный сленг, в других принято говорить короткими рублеными фразами, где-то говорят с употреблением старорусских оборотов, во многих организациях язык уснащают иностранными словами.

Все эти признаки позволяют сформулировать гипотезы про культуру организации, но главное они формируют интегральное впечатление, чувство: есть скучные и депрессивные организации, есть агрессивные, открытые и закрытые, динамичные и медлительные.

Миссия — это деловое понятие, в кратком виде отражающее предназначение бизнеса, его философию. Данный термин дословно означает «ответственное задание, роль». Миссия помогает определить, чем в действительности занимается предприятие: каковы его сущность, масштабы, перспективы и направления роста, отличия от конкурентов. При этом она фокусирует внимание на потребителе, а не на товаре, так как миссия (философия) бизнеса чаще всего определяется с учетом покупательских интересов, нужд и запросов, которые удовлетворяются бизнесом. Следовательно, опреде-

ление миссии тесно связано с маркетингом и предполагает ответ на вопрос: «Какую пользу фирма может принести потребителям, достигая при этом большего успеха на рынке?».

Обзоры показывают, что 60—75% североамериканских компаний имеют четко сформулированную миссию. Руководители многих новых российских компаний также определяют миссию своего бизнеса.

Приведем примеры формулировок миссии фирмы.

Формулировка миссии компании Matsucita: «Matsucita желает способствовать улучшению качества жизни, снабжая мир дешевыми, как вода, электроприборами».

Корпорация Ford определяет миссию следующим образом: «Удовлетворять наших клиентов, производя качественные легковые автомобили и грузовики, разрабатывая новые модели, сокращая время их вывода на рынок, повышая производительность и совершенствуя процессы производства»

«Миссия компании Sun Banks заключается в содействии экономическому развитию и благосостоянию сообществ, обслуживаемых компанией, путем предоставления гражданам и предприятиям качественных банковских услуг таким образом и в таком объеме, которые соответствуют высоким профессиональным и этическим стандартам, обеспечения справедливой и соответствующей прибыли акционерам компании и справедливого отношения к сотрудникам компании». [4, с. 7].

В деловой сфере широко используется понятие имиджа. Само это слово означает «образ, отражение, подобие, изображение». Одно из определений имиджа: это ореол, создаваемый мнением социальной группы, демографического слоя, собственными усилиями человека. Ближе всего это понятие к понятиям «репутация» и «доброе имя».

Имидж, т. е. репутация, доброе имя, образ, складывающийся у клиентов, партнеров, общественности под воздействием результатов деятельности, успехов или неудач организации.

Цель создания имиджа состоит не в обретении организацией известности, а в обеспечении положительного отношения к ней. Его основой являются надежность, порядочность, гибкость, культура и социальная ответственность. У человека и у фирмы может быть и положительный, позитивный, одобряемый образ, и негативный имидж. Имидж связан с восприятием: либо мы воспринимаем носителя имиджа как своего, заслуживающего доверия, поведение которого нами одобряется, либо — нет.

Решающим фактором в становлении корпоративной культуры является философия компании, или, другими словами, принципы, которым следует руководство. Они обозначаются в рекламных материалах, озвучиваются в речах начальников и в информационных документах. Формирование таких принципов преследует цель создать в глазах с Эффеkтивная корпоративная культура – та, которая помогает компании воплощать стратегию своего развития и добиваться поставленных целей.

Список литературы

1. Арапов А.В. Формирование корпоративной культуры и ее значение для управления компанией // Экономика, предпринимательство и право. М.: – 2014. – №1. – С. 26 – 30.
2. Бодуан Ж. – П. Управление имиджем компании. Паблик рилейшнз: предмет и мастерство. – М.: ИНФРА – М, 2015. – 233с.
3. Баринов В.А., Макаров Л.В. Корпоративная культура организации в России // Менеджмент в России и за рубежом. – №2. – 2016 – 154с.
4. Иванова С.А. Корпоративная культура-Эффеkтивное средство мотивации сотрудников // Служба персонала. СПб.:– 2013. - №9. – 15с.
5. Куинн Р. Диагностика и изменение организационной культуры. – СПб.: Питер, 2017. – 320с.
6. Львов Д.В. Архетипическая составляющая корпоративной культуры: автореф. дисс. канд. философских наук. – Красноярск, 2014. – 22с.
7. Спивак В.А. Корпоративная культура / В.А.Спивак – СПб.: Питер, 2010. – 352с.
8. Самыгин С.И. Управление персоналом: Учеб. пособие. – РнД: Феникс, 2015. – 280 с.

УДК 37

ПРОБЛЕМЫ ФОРМИРОВАНИЯ И РАЗВИТИЯ КОРПОРАТИВНОЙ КУЛЬТУРЫ В СОВРЕМЕННОЙ РОССИИ

ГЕИЕВА ЛАРИСА АРБИЕВНА,

к.э.н., доцент

ДЖАБРАИЛОВА МЕДИНА МОВЛДИЕВНА

Студентка

ГГНТУ имени акад. М.Д. Миллионщикова

Аннотация: ключевой проблемой современной России становится повышение общей культуры социально-экономического управления, развитие профессионального самосознания через формирование корпоративной культуры современного общества. Процесс формирования корпоративной культуры находится во взаимосвязи с проблемами развития глобальной культурной среды, творческих, интеллектуальных и нравственных качеств личности и всего человечества.

Ключевые слова: корпоративная культура, стратегия организации, личность руководителя, ключевые факторы, нерегулярные технологии.

Abstract: the key problem of modern Russia is the improvement of the General culture of socio-economic management, the development of professional identity through the formation of the corporate culture of modern society. The process of formation of corporate culture is in connection with the problems of development of the global cultural environment, creative, intellectual and moral qualities of the individual and all mankind.

Key words: corporate culture, strategy of the organization, personality of the head, key factors, irregular technologies.

Феномен корпоративной культуры является результатом взаимовлияния и взаимодействия феноменов культуры и корпорации - организации. Культура - это ядро концепций многих наук. Сам термин «культура» (cultura) - латинского происхождения и первоначально означал возделывание, обрабатывание. Понятие «культура» прочно вошло в лексикон социологов, психологов, публицистов, политиков, экономистов, в обыденную речь широких слоев населения в XIX и особенно XX веке [6].

Корпоративная культура - это набор поддерживаемых организацией основополагающих ценностей и стандартов, убеждений, этических норм, верований и ожиданий, которые бездоказательно принимаются большинством сотрудников, задают людям ориентиры их деятельности и определяют способ объединения и согласованность действий управленческого звена, структурных единиц и отдельных сотрудников. (рис.1).

Ключевые факторы, оказывающие влияние на формирование корпоративной культуры компании. [1, с. 2].

Личность руководителя оказывает определяющее влияние на корпоративную культуру и успешность любого предприятия. Еще известнейший американский бизнес-консультант и изобретатель коучинга (эффективный и знаменитый на весь мир метод консультирования, используемый для раскрытия потенциала личности и компании) Тимоти Голви сказал, что «Крупные перемены внутри

компании должны начинаться с руководства».



Рис. 1. Ключевые факторы корпоративной культуры

Трудности внешней адаптации, то есть все то, что связано с ее выживанием. Это, например, рынок, на котором надо найти свою нишу, занять позицию в конкурентной борьбе, построить отношения с клиентами и т.д. При успешном преодолении этих трудностей, компания способна достичь согласия по целям и средствам их достижения, задать критерии оценки результатов работы, может корректировать действия людей и направлений развития.

Нормы и требования среды – это те нормативы и стандарты корпоративной культуры, без которых невозможно существование и функционирование предприятий и организаций.

Этап развития предприятия – совокупность стадий развития, которые проходит фирма за период своего существования [6].

Отдавая работе от 8 до 12 часов ежедневно, люди хотят не только заработать денег, но и реализовать множество собственных ценностей и целей. При этом им далеко не все равно, в какой атмосфере будут протекать лучшие годы их жизни. Ключевым элементом создания атмосферы в компании можно считать именно корпоративную культуру. [2, с. 3].

Социально-экономическое реформирование современной России невозможно только лишь усилением административного контроля, совершенствованием управленческих структур и игнорирования социокультурного потенциала «человеческого капитала». Степень проникновения последнего в управленческую и производственно - хозяйственную сферу обуславливает скорость и качество движения социальной системы страны к новому циклу развития.

Следовательно, ключевой проблемой современной России становится повышение общей культуры социально-экономического управления, развитие профессионального самосознания через формирование корпоративной культуры современного общества. Процесс формирования корпоративной культуры находится во взаимосвязи с проблемами развития глобальной культурной среды, творческих, интеллектуальных и нравственных качеств личности и всего человечества. Корпоративная культура представляет собой сложное многогранное социокультурное явление, основанное на ценностях профессионализма, самовыражения и саморазвития, творчества, «соучастия» личности в деятельности современной корпорации и общества, определяющее смысл существования корпорации, ее отношение к сотрудникам и обществу [4].

Специфика формирования корпоративной культуры в рамках российского общества обусловлена приведена в таблице 1.

Трансформации, которые происходят сегодня в России - это не столько трансформация экономики, сколько трансформация типа культуры, существующей в обществе. Без изменения существующей корпоративной культуры в учреждениях со старыми ценностями, такими как дисциплина, иерархия и власть, зачастую невозможно создание новой системы управления с другими ценностями - участие, раскрытие личности и индивидуальный подход к личности сотрудника, творческое мышление Управление развитием возможно только на основании корпоративной культуры, т. к. именно ценностные со-

ставляющие, а так же отношение к ним будут определять его направление. Эффективность деятельности - главная цель любой корпорации независимо от её организационно-правовой формы и отраслевой принадлежности. [3, с. 5].

Таблица 1

Корпоративной культуры в рамках Российского общества

<p>1. Природно-климатическим фактором, который определил особенности национальной культуры хозяйствования, труда и управления, сформировал в сознании россиянина непродуктивное поле нравственных императивов хозяйственной деятельности;</p>	<p>2. Сохранением таких негативных элементов социалистической культуры хозяйствования и управления, как уравнильность, бюрократизм в системе социально-трудовых отношений;</p>
<p>3. Антисоциальным характером российских реформ 90-х годов XX века, сопровождавшихся болезненным разрушением привычных нравственных устоев, массовым обнищанием, невиданным размахом коррупции, несправедливой приватизацией, сокращением производства, безработицей, которые привели к депрофессионализации большей части населения, падению социальной ценности труда</p>	<p>4. внесистемным пересаживанием на отечественную почву элементов западной корпоративной культуры без учета особенностей национальной культуры, в результате чего в большинстве случаев корпоративная культура формируется как неосознанное явление с преобладанием формы над содержанием .</p>

Эффективность требует, чтобы культура организации, ее стратегия, окружение (внешняя среда) и технология (внутренняя среда) были приведены в соответствие. Стратегия организации, опирающаяся на требования рынка и более подходящая при динамичном окружении, предполагает культуру, основывающуюся на индивидуальной инициативе, риске, высокой интеграции, нормальном восприятии конфликтов и широком горизонтальном общении.

Таким образом, различные организации тяготеют к определенным приоритетам в корпоративной культуре. Культура может иметь особенности в зависимости от рода деятельности, формы собственности, занимаемого положения на рынке или в обществе.

Общественное развитие в целом, и в частности особенности социально-экономического развития нашей страны (переходная экономика) вынуждает организации «терять свою стратегическую направленность». В условиях так называемой плановой экономики, «общественного управления сверху», создание и функционирование организаций осуществлялось целенаправленно с ориентацией на возникающие и прогнозируемые общественные потребности. Общественное развитие выдвигает идею «стратегического управления», что должно быть присуще, в первую очередь, любой крупной организации. В ее рамках с необходимостью должны решаться следующие задачи: выявление намечающихся тенденций, как во внутренней, так и во внешней среде; оценка масштабов их развития и воздействия на организацию, на основании которой должны приниматься соответствующие решения; оценивание относительной важности самих стратегических задач, своевременности и методов их решения. В связи с вышесказанным возникает вопрос о необходимости разработки механизма управления развитием, который будет включать в себя: механизм выявления и решения возникающих проблем, где проблема должна пониматься шире, чем «узкое место»; механизм согласования принятых решений и интересов всех субъектов взаимодействия; и механизм «контроля и изменения системы управления» [6].

Сегодня в условиях социально-экономических преобразований в нашей стране происходит не только переосмысление экономических и социальных воззрений, но и тех изменений, которым оказы-

ваются подвержены организации. С переходом к рыночной экономике в целом и с нарастанием трудностей экономического плана, создающими условия неопределенности будущего, в деятельности организаций четко прослеживается определенная тенденция - их переориентация и устремления «к выживанию». При этом появляется и новый тип организаций, которые «ориентируются на выживание», «живут сегодняшним днем» и не имеют постоянных стратегических целей. Эти организации с необходимостью все более приобретают черты организаций, в основе которых ложится не цель, а стремление к достижению собственной устойчивости. Они оказываются более приспособленными оперативно реагировать на возмущения внешней и внутренней среды - как на возникающие проблемы, и это обеспечивает им большую устойчивость функционирования и развития. Таким образом, происходит зарождение новой - «проблемной модели» организации, в которой цели также ставятся, но в зависимости от возникающих проблем.

Организации деятельности всегда другой будут добиваться управленческих стабильности и эффективности деятельности, оценки если свою культура организации слабости адекватна применяемой переходят технологии другими. Регулярные формализованные (деятельности рутинные) технологические процессы формы обеспечивают рынку стабильность и эффективность вышесказанным организации, когда связано культура внешней организации акцентирует столкнулась внимание на централизации в принятии будет решений стандарты, и сдерживает (ограничивает нравственных) индивидуальную инициативу. культуры Нерегулярные реформирование (нерутинные) технологии решений эффективны, когда они заполняются особенностью культурой которой организации, которая анализ поддерживает индивидуальную начинаться инициативу слабости, и ослабляет контроль. [4, с. 7].

Историко-философский анализ хозяйственной культуры, национальной культуры труда и управления позволит выявить особенности исторических и социально-экономических условий развития корпоративной культуры в современной России. Особенность России состоит не в противоречивости самой по себе, а в слабости срединного начала. Противоречия, крайности борются и сосуществуют, переходят одна в другую без посредствующих звеньев, напрямую [5].

А.С. Ахиезер объясняет устойчивость реформирования российского общества «сверху», мобилизационным способом через характер влияния ценностей общей культуры: нравственности, права, религии, искусства на все сферы российских общественных отношений, а значит - на экономическую и управленческую деятельность. А.С. Ахиезер отмечает, что российская государственность на огромных территориях столкнулась со слабостью общего культурного основания, которое бы внутренне объединило все разнообразие населяющих страну народов. Это с одной стороны угрожает обществу, с другой стороны стимулировало центральную власть усиливать значимость организационно-административных интеграторов в ущерб культурным.

Значительное влияние на генезис корпоративной культуры современной России оказывают особенности кадровой политики предприятий и организаций. Характерной чертой кадровой политики, утверждает А.Г. Шеломенцев, большинства российских предприятий является принцип назначения на руководящие должности непременно «своих» работников, причем часто в ущерб квалификации назначаемого на должность работника. Особенностью корпоративной культуры российских компаний является то, что она, в большинстве случаев, формируется как неосознанное явление. Объясняется это тем, что западные и восточные компании намного раньше российских начали заниматься проработкой вопросов корпоративной культуры и ее внедрением на уровне предприятий. Привоза в Россию капиталы, открывая свои филиалы, они стремятся привнести в них свою корпоративную культуру, с большим или меньшим успехом [7].

Таким образом, специфика формирования корпоративной культуры российских предприятий обусловлена:

- во-первых, особенностями национальной культуры хозяйствования, труда и управления, природно-климатических и конфессиональных факторов, которые сформировали непродуктивное поле нравственных императивов хозяйственной деятельности в сознании россиянина;

– во-вторых, сочетанием негативных элементов социалистической хозяйственной культуры с мобилизационным, экстремальным и антисоциальным характером реформирования социально-экономической системы современной России;

– в-третьих, внесистемным пересаживанием на отечественную почву элементов западной корпоративной культуры без учета особенностей национальной культуры [8].

Необходимость изменений - неизбежное явление в жизни любой компании в условиях современного рынка. И от того, насколько они будут оперативными и успешными, полностью зависит конкурентное преимущество организации.

Список литературы

1. Арапов А.В. Формирование корпоративной культуры и ее значение для управления компанией // Экономика, предпринимательство и право. М.: – 2014. – №1. – С. 26 – 30.
2. Бодуан Ж. – П. Управление имиджем компании. Паблик рилейшнз: предмет и мастерство. – М.: ИНФРА – М, 2015. – 233с.
3. Даулинг Д. Х. Репутация фирмы: создание, управление и оценка эффективности: пер. с англ. – М.: Консалтинговая группа «ИМИДЖ – Контакт»: ИНФРА – М, 2014. – 368 с.
4. Куинн Р. Диагностика и изменение организационной культуры. – СПб.: Питер, 2017. – 320с.
5. Львов Д.В. Архетипическая составляющая корпоративной культуры: автореф. дисс. канд. философских наук. – Красноярск, 2014. – 22с.
6. Персикова Т.Н. Межкультурная коммуникация и корпоративная культура. – М.: Логос, 2013. – 123с..
7. Самыгин С.И. Управление персоналом: Учеб. пособие. – РнД: Феникс, 2015. – 280 с.

НАУЧНОЕ ИЗДАНИЕ

НАУЧНАЯ ДИСКУССИЯ СОВРЕМЕННОЙ МОЛОДЁЖИ: АКТУАЛЬНЫЕ ВОПРОСЫ, ДОСТИЖЕНИЯ И ИННОВАЦИИ

Сборник статей

V Международной научно-практической конференции

г. Пенза, 17 октября 2018 г.

Под общей редакцией

кандидата экономических наук Г.Ю. Гуляева

Подписано в печать 19.10.2018.

Формат 60×84 1/16. Усл. печ. л. 17,7

МЦНС «Наука и Просвещение»

440062, г. Пенза, Проспект Строителей д. 88, оф. 10

www.naukaip.ru

Уважаемые коллеги!

Приглашаем Вас принять участие в Международных научно-практических конференциях

Дата	Название конференции	Услуга	Шифр
5 ноября	XVII Международная научно-практическая конференция НАУКА И ОБРАЗОВАНИЕ: СОХРАНЯЯ ПРОШЛОЕ, СОЗДАЁМ БУДУЩЕЕ	90 руб. за 1 стр.	МК-421
5 ноября	XV Международная научно-практическая конференция ЭКОНОМИКА, УПРАВЛЕНИЕ И ПРАВО: ИННОВАЦИОННОЕ РЕШЕНИЕ ПРОБЛЕМ	90 руб. за 1 стр.	МК-422
7 ноября	XII International scientific conference EUROPEAN SCIENTIFIC CONFERENCE	90 руб. за 1 стр.	МК-423
10 ноября	II Международная научно-практическая конференция ВЫСОКИЕ ТЕХНОЛОГИИ, НАУКА И ОБРАЗОВАНИЕ: АКТУАЛЬНЫЕ ВОПРОСЫ, ДОСТИЖЕНИЯ И ИННОВАЦИИ	90 руб. за 1 стр.	МК-424
10 ноября	IV Международная научно-практическая конференция ЭКОНОМИКА И СОВРЕМЕННЫЙ МЕНЕДЖМЕНТ: ТЕОРИЯ, МЕТОДОЛОГИЯ, ПРАКТИКА	90 руб. за 1 стр.	МК-425
10 ноября	IV Международная научно-практическая конференция ПЕДАГОГИКА И СОВРЕМЕННОЕ ОБРАЗОВАНИЕ: ТРАДИЦИИ, ОПЫТ И ИННОВАЦИИ	90 руб. за 1 стр.	МК-426
10 ноября	Международная научно-практическая конференция ПРАВОВАЯ СИСТЕМА И СОВРЕМЕННОЕ ГОСУДАРСТВО: ПРОБЛЕМЫ, ТЕНДЕНЦИИ И ПЕРСПЕКТИВЫ РАЗВИТИЯ	90 руб. за 1 стр.	МК-427
15 ноября	XVII Международная научно-практическая конференция ФУНДАМЕНТАЛЬНЫЕ И ПРИКЛАДНЫЕ НАУЧНЫЕ ИССЛЕДОВАНИЯ: АКТУАЛЬНЫЕ ВОПРОСЫ, ДОСТИЖЕНИЯ И ИННОВАЦИИ	90 руб. за 1 стр.	МК-428
15 ноября	IV Международная научно-практическая конференция ИННОВАЦИОННОЕ РАЗВИТИЕ НАУКИ И ОБРАЗОВАНИЯ	90 руб. за 1 стр.	МК-429
17 ноября	V Международная научно-практическая конференция НАУЧНЫЕ ДОСТИЖЕНИЯ И ОТКРЫТИЯ СОВРЕМЕННОЙ МОЛОДЁЖИ	90 руб. за 1 стр.	МК-430
17 ноября	VII International scientific conference OPEN INNOVATION	90 руб. за 1 стр.	МК-431
20 ноября	V Международная научно-практическая конференция СОВРЕМЕННЫЕ НАУЧНЫЕ ИССЛЕДОВАНИЯ: АКТУАЛЬНЫЕ ВОПРОСЫ, ДОСТИЖЕНИЯ И ИННОВАЦИИ	90 руб. за 1 стр.	МК-432
20 ноября	V International scientific conference ADVANCED SCIENCE	90 руб. за 1 стр.	МК-433
23 ноября	III Международная научно-практическая конференция ЕВРАЗИЙСКАЯ ЭКОНОМИЧЕСКАЯ КОНФЕРЕНЦИЯ	90 руб. за 1 стр.	МК-434
23 ноября	III Международная научно-практическая конференция ЕВРАЗИЙСКАЯ ПЕДАГОГИЧЕСКАЯ КОНФЕРЕНЦИЯ	90 руб. за 1 стр.	МК-435
23 ноября	II Международная научно-практическая конференция ЕВРАЗИЙСКАЯ ЮРИДИЧЕСКАЯ КОНФЕРЕНЦИЯ	90 руб. за 1 стр.	МК-436

www.naukaip.ru